

Datenblatt



Produktgruppe

D-BOOST

Art.-Nr.	Bezeichnung
TA60171834	D-BOOST 850
TA60171835	D-BOOST 1100
TA60183474	D-BOOST 650

Kurzbeschreibung

Hauswasserwerk mit Druckwächter und Außdehnungsgefäß

Einsatzbereich

Regenwassernutzung und Brunnenwassernutzung

Anwendungsgebiet

Ein- und Mehrfamilienhäuser, kleinere Gewächshäuser, Gewerbe, kleine Sport,- oder Grünflächen

Verwendung

Hauswasserversorgung und Gartenbewässerung aus Brunnen, Zisternen oder Oberflächenwasser

Produktbeschreibung

Die D-BOOST ist ein Hauswasserwerk bestehend aus einer selbstansaugenden, wassergekühlten Jetpumpe, einem Druckwächter und einem 18 Liter Außdehnungsgefäß. Die selbstansaugende, wassergekühlte einstufige Jetpumpe fördert sauberes und klares Wasser, frei von Festkörpern oder schleifenden Partikeln. Außerdem Flüssigkeiten, die nicht zähflüssig oder aggressiv sind, nicht kristallisiert und chemisch neutral (ähnlich den Eigenschaften von Wasser) und deren Temperatur 35 Grad nicht übersteigt. Die Spannung der Pumpe ist 230 V / 50 Hz, anschlussfertig mit 1,5m Kabel mit Schuko-Stecker, einem drehbarem Druckstutzen und einem drehbaren Saugstutzen 1" jeweils mit Außengewinde und einem schwingsgedämpften Pumpenfuß unter dem Außdehnungsgefäß. Durch einen integrierten Luftabscheider (Injektor) verfügt die Pumpe über eine Selbstansaugung. Hierdurch kann die Wassersäule aus dem Auffangbehälter oder dem Brunnen angesaugt werden, ohne dass die Ansaugleitung zuvor gefüllt werden muss. Die maximale Ansaughöhe beträgt 8m in unter 3 Minuten. Das System verfügt über einen integrierten Vorfilter aus einem Netz mit 0,5mm Maschenweite, welcher auch waschbar ist (hinter dem Saugstutzen). Außerdem verfügt das System über ein integriertes Rückschlagventil, welches ebenfalls zur Reinigung entnommen werden kann sowie einem Ablassstopfen und einem Entlüftungsventil. Die D-BOOST besitzt einen Druckwächter, über den die Pumpe druckabhängig ein- und ausgeschaltet wird. Der Einschaltdruck ist auf 1,8 bar, der Ausschaltdruck auf 3,2 bar eingestellt. - Des Weiteren besitzt das Hauswasserwerk einen patentierten Spezialdruckbehälter, der über eine Vertikalverbindung direkt mit der Pumpe verbunden ist (Pumpe auf Außdehnungsgefäß aufgesetzt), dadurch entfallen der Anschluss über einen Flansch und der Druckschlauch, so dass weniger Probleme mit Undichtigkeiten in der Verbisung auftreten können und das Hauswasserwerk ist auch noch wesentlich kompakter durch kleinere Einbaumaße. Das Außdehnungsgefäß ist ein sehr hochwertiges Spezialgefäß aus Stahl, mit einer besonderen Membran (Diaphragm), die garantiert, dass das Außdehnungsgefäß keine besondere Wartung benötigt und 5 Jahre wartungsfrei ist. Der Inhalt des Außdehnungsgefäßes ist 18 Liter, der Vordruck eingestellt auf 1,6 bar (+/- 0,2 bar). Die D-BOOST eignet sich besonders gut zur Wasserversorgung aus Zisternen oder Brunnen für die Gartenbewässerung oder zur Hauswasserversorgung im privaten Bereich. Durch das Außdehnungsgefäß wird bei Versorgung von Anwendungen mit geringen Entnahmemengen (z.B. Toilettenspülung) oder kleinen Undichtigkeiten und Leckagen die Lebensdauer der Pumpe verlängert, da es zu einer Verringerung der Einschalthäufigkeiten kommt. Außerdem schützt das AD-Gefäß die Pumpe vor Druckschlägen.

Produktgruppe

D-BOOST

Technische Kurzbeschreibung

- Hauswasserwerk bestehend aus einer selbstansaugenden Jetpumpe, einem Druckwächter und einem 18L Spezialausdehnungsgefäß
- Spannung der Pumpe ist 230 V bei 50 Hz im Netz und ein Druckwächter schaltet die Pumpe druckabhängig ein (1,8 bar) und aus (3,2 bar).
- Pumpe mit direkter Verbindung zum Außendeckungsgefäß dadurch weniger Undichtigkeiten und kleinere Einbaumaße. Spezialausdehnungsgefäß von GWS mit der Garantie von 5 Jahren Wartungsfreiheit
- fördert sauberes und klares Wasser aus Zisternen und Brunnen mit einer maximalen Ansaughöhe bis zu 8 Metern
- "Plug and Work": anschlussfertig mit 1,5m Kabel und Schukostecker, integriertem Vorfilter und Rückschlagventil

Lieferumfang

a) D-BOOST bestehend aus:

einstufiger, selbstansaugender und wassergekühlten Jetpumpe

Druckwächter

integriertem waschbarer Vorfilter mit 0,5mm Maschenweite und Rückschlagventil,

Ablassschraube und Entlüftungsventil sowie Manometer

drehbarem Druckstutzen 1" AG (Abgang nach oben), drehbarem Saugstutzen 1" AG (Abgang

nach vorne) und schwingungsgedämpftem Pumpenfuss sowie 1,5m Kabel mit Schuko-Stecker

hochwertigem Spezialausdehnungsgefäß aus Stahl (18 Liter) mit Spezialmembran (Diaphragm),

welches 5 Jahre wartungsfrei ist

b) Werkzeugschlüssel

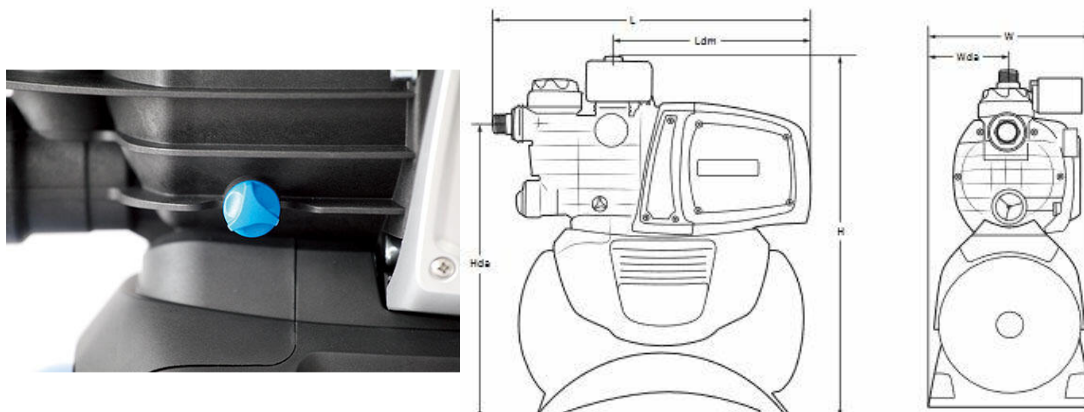

Hydraulische Daten

Art.-Nr.	TA60171834	TA60171835	TA60183474
Förderhöhe maximal (Hmax)	43 m	45 m	39 m
Förderstrom maximal (Qmax)	3,20 m³/h	3,75 m³/h	3,00 m³/h
Anlagenhöhe max.	12 m		
Einschaltdruck	1,8 bar		
Ausschaltdruck/Ausschaltströmung (Betriebsdruck bei Frequenzsteuerung)	3,2 bar		
Schutzklasse Pumpe	IP X4		
Pumpentyp	selbstansaugende einstufige Jetpumpe, wassergekühlt		

Elektrische Daten

Art.-Nr.	TA60171834	TA60171835	TA60183474
Spannung	1 ~ 230V / 50Hz (220V - 240V)		
Nennstrom	3,9 A	4,6 A	3,1 A
Motorleistung P1	850 W	1100 W	650 W
Motorleistung P2	600 W	750 W	400 W

Betriebsdaten

Art.-Nr.	TA60171834	TA60171835	TA60183474
Isolierung Pumpenmotor	Klasse F		
Fördermedium Temperatur	bis 35 °C		
max. Anlagendruck	bis 6 bar		
max. Saughöhe	8 m		
max. Korngröße	2 mm		
Qualität Fördermedium (z.B. Sandgehalt, Beschaffenheit etc.)	sauber, frei von Festkörpern oder schleifenden Partikeln, nicht zähflüssig, nicht aggressiv, nicht kristallisiert und chemisch neutral, ähnlich den Eigenschaften von Wasser		
manuelle Umschaltung	nein		
Sonstiges 1	integrierter Vorfilter		
Sonstiges 2	integriertes Rückschlagventil		

Aufbau, Werkstoffe und Produkteigenschaften

Art.-Nr.	TA60171834	TA60171835	TA60183474
Motorgehäuse	Kunststoff		
Pumpengehäuse	Kunststoff		
Welle	Edelstahl (EN 10088-3 bis 1.4104)		
Laufräder	Noryl		
Anzahl der Laufräder	1		
Wellendichtung	zwei Gleitringdichtungen Keramik / Graphite	Edelstahl (EN 10088-3 bis 1.4104)	Edelstahl (EN 10088-3 bis 1.4104)
Ölkammer	nein		
mediumgekühlt	ja		
Aufstellung	trocken, frostfrei		
Trockenlaufschutz	nein		
Thermischer Überlastungsschutz	ja		
Ausdehnungsgefäß	ja, 18 Liter mit Spezialmembran (5 Jahre wartungsfrei)		
Abdeckhaube	nein		
Druckschalter/Durchflusswächter	Druckwächter		
Anschlusskabel	ja, mit Schuko-Stecker		
Kabelart	H07 RN-F		
Kabellänge	1,5 m		
Sonstiges 3	schwingungsgedämpfter Pumpenfuss, Ablassschraube, Entlüftungsventil		

Maße & Gewicht (Produkt)

Art.-Nr.	TA60171834	TA60171835	TA60183474
Länge	260		
Höhe	554		
Tiefe/Breite	500		
Gesamtgewicht (kg)	14,0	14,8	14,0
Saugstutzen	1" AG (drehbar, Abgang nach vorne)		
Druckstutzen	1 " AG (drehbar, Abgang nach oben)		

Kennlinien D-BOOST

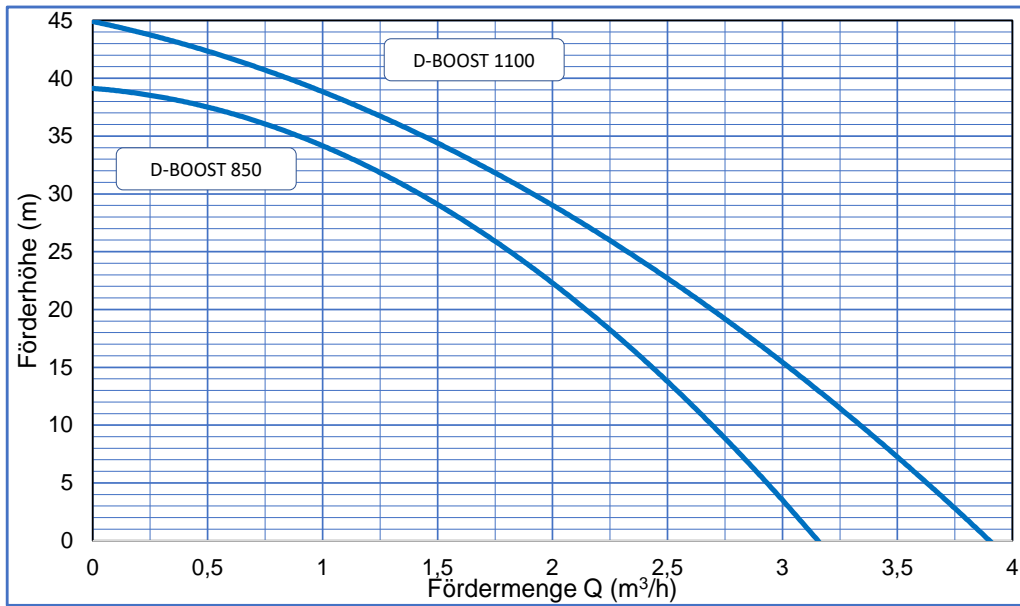

Art.-Nr.:	Bezeichnung	Förderhöhe (m)	Q = Fördermenge											
			m³/h	0,0	0,4	0,8	1,2	1,6	2,0	2,4	2,8	3,2	3,6	3,8
			l/min	0	6,7	13,3	20,0	26,7	33,3	40,0	46,7	53,3	60,0	63,3
TA60171834	D-BOOST 850		42	40	36	32	28	22	15	8	0			
TA60171835	D-BOOST 1100		45	43	40	37	33	29	24	19	12	5	0	