

## Datenblatt



## Produktgruppe

# D-EBOOST

Art.-Nr.	Bezeichnung
TA60171832	D-EBOOST 850
TA60171833	D-EBOOST 1100

## Kurzbeschreibung

Hauswasserautomat mit integrierter Steuerung

## Einsatzbereich

Regenwassernutzung und Brunnenwassernutzung

## Anwendungsgebiet

Ein- und Mehrfamilienhäuser, kleinere Gewächshäuser, Gewerbe, kleine Sport,- oder Grünflächen

## Verwendung

Hauswasserversorgung und Gartenbewässerung aus Brunnen, Zisternen oder Oberflächenwasser

## Produktbeschreibung

Die D-EBOOST ist ein Hauswasserautomat bestehend aus einer selbstansaugenden, wassergekühlten Jetpumpe und integrierter Steuerung. Die Pumpe fördert sauberes und klares Wasser, frei von Festkörpern oder schleifenden Partikeln. Außerdem Flüssigkeiten, die nicht zähflüssig oder aggressiv sind, nicht kristallisiert und chemisch neutral (ähnlich den Eigenschaften von Wasser) und deren Temperatur 35 Grad nicht übersteigt. Die Spannung der Pumpe ist 230 V / 50 Hz, anschlussfertig mit 1,5m Kabel mit Schuko-Stecker, einem drehbarem Druckstutzen und einem drehbaren Saugstutzen 1" jeweils mit Außengewinde sowie einem Tragegriff und einem schwingungsgedämpften Pumpenfuß, der für die Verankerung auf einer Auflagefläche auch entfernt werden kann. Durch einen integrierten Luftabscheider (Injektor) verfügt die Pumpe über eine Selbstansaugung. Hierdurch kann die Wassersäule aus dem Auffangbehälter oder dem Brunnen angesaugt werden, ohne dass die Ansaugleitung zuvor gefüllt werden muss. Die maximale Ansaughöhe beträgt 8m in unter 3 Minuten. Die Pumpe verfügt über einen integrierten Vorfilter aus einem Netz mit 0,5mm Maschenweite und ist waschbar (hinter dem Saugstutzen). Außerdem verfügt sie über ein integriertes Rückschlagventil, welches ebenfalls zur Reinigung entnommen werden kann sowie einem Ablasstopfen und einem Entlüftungsventil. Der Hauswasserautomat besitzt eine integrierte elektronische Steuerung, ein elektronisches Interface sowie einen Druck- und einen Strömungswächter. Über die elektronische Steuerung kann die D-EBOOST in verschiedenen Betriebsmodi betrieben werden. So lässt sich das System im Automodus entweder druckabhängig ein- und strömungsabhängig ausschalten (Cut-In, Werkseinstellung) oder druckabhängig ein- und ausschalten (Cut-out). Der Einschaltdruck lässt sich von 1,5 - 3,0 bar einstellen, während der Ausschaltdruck zwischen 2,0 - 3,5 bar einstellbar ist oder eben im Auto-Modus Cut-In bis zum Maximaldruck arbeitet. Zusätzlich bietet sich die Möglichkeit das System im manuellen Modus zu betreiben. Über die Funktion "maximale Betriebszeit" (automatisches Abschalten der Pumpe nach durchgehendem Lauf länger als 30 Minuten) oder die Funktion "Anti-Leckage" (stoppt die Pumpe, wenn diese innerhalb von 2 Minuten öfter als 6mal anläuft), lassen sich zusätzliche Schutzmechanismen einstellen, die die Pumpe vor Dauerlauf oder zu häufigem Anlaufen schützen sollen. Das elektronische Interface gibt über ein LED-Status-System den Betriebs- oder den Alarmzustand der Pumpe an, außerdem erfolgt die Druckanzeige mittels 10 LED-Lampen auf dem Interface. Die Pumpe verfügt über einen intelligenten Trockenlaufschutz, der die Pumpe automatisch bei fehlendem Durchfluss abschaltet (Alarmanzeige), aber auch in gewissen Zeitabständen versucht die Pumpe mehrmals wieder automatisch zu starten. Nach einer Höchstzahl von 48 Versuchen schaltet die Pumpe dann automatisch in den Alarmmodus und muss manuell freigeschaltet werden.

# D-EBOOST

Die ecoTronic eignet sich besonders gut zur Wasserversorgung aus Zisternen oder Brunnen für die Gartenbewässerung oder zur Hauswasserversorgung im privaten Bereich.

## Technische Kurzbeschreibung

- Hauswasserautomat bestehend aus selbstansaugender, wassergekühlter Jetpumpe und integrierter Steuerung
- Betrieb des Systems wahlweise mit zwei Betriebsmodi: Entweder kann die Pumpe druckabhängig ein- und flussabhängig ausgeschaltet werden oder druckabhängig ein- und ausgeschaltet werden. Der Einschaltdruck kann zwischen 1,5 - 3,0 bar und der Ausschaltdruck zwischen 2,0 - 3,5 bar eingestellt werden.
- das System verfügt über einen intelligenten Trockenlaufschutz sowie über die Möglichkeit von zwei einstellbaren Schutzfunktionen wie Anti-Leckage oder maximaler Betriebszeit, die die Pumpe vor Dauerlauf und zu häufigem Anlaufen schützen sollen.
- "Plug and Work": anschlussfertig mit 1,5m Kabel und Schuko-Stecker
- fördert sauberes und klares Wasser aus Zisternen und Brunnen, die maximale Ansaughöhe beträgt 8m

## Lieferumfang

a) Hauswasserautomat mit:

einstufiger, selbstansaugender, und wassergekühlter Jetpumpe

integrierter Steuerung, LED-Funktionsanzeige und Betätigungstasten sowie Stömungs- und Druckwächter

integriertem Vorfilter (0,5mm Maschenweite, waschbar), Rückschlagventil, Ablassschraube und Entlüftungsventil

drehbarer Druckstutzen 1" AG (Abgang nach oben), drehbarer Saugstutzen 1" AG (Abgang nach vorne), Tragegriff und schwingungsgedämpften Pumpenfuss sowie 1,5m Kabel mit Schuko-Stecker

b) Werkzeugschlüssel



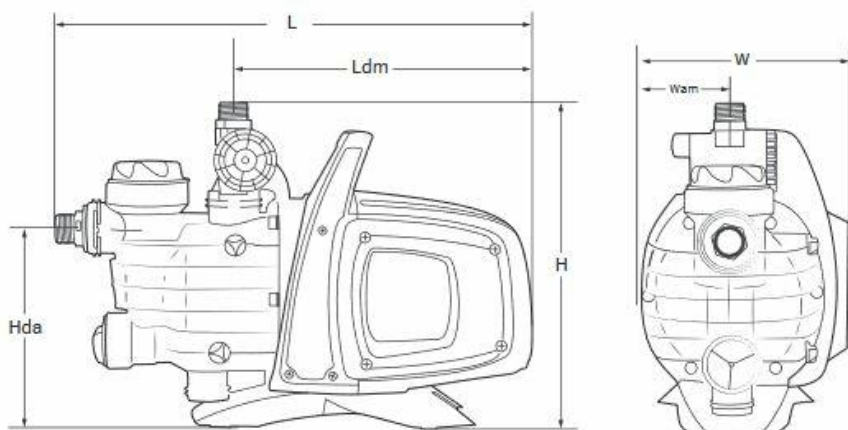

## Hydraulische Daten

Art.-Nr.	TA60171832	TA60171833
Förderhöhe maximal (Hmax)	43 m	45 m
Förderstrom maximal (Qmax)	3,2m³/h	3,75 m³/h
Anlagenhöhe max.	20 m	
Einschaltdruck	einstellbar 1,5 - 3,0 bar	
Ausschaltdruck/Ausschaltströmung (Betriebsdruck bei Frequenzsteuerung)	einstellbar 2,0 - 3,5 bar (Cut-Out) oder flussabhängig (Cut-In)	
Schutzklasse Pumpe	IP X4	
Pumpentyp	selbstansaugende Jetpumpe, wassergekühlt	

## Elektrische Daten

Art.-Nr.	TA60171832	TA60171833
Spannung	1 ~ 230V / 50Hz (220V - 240V)	
Nennstrom	3,9 A	4,6 A
Motorleistung P1	850 W	1100 W
Motorleistung P2	600 W	750 W

**Betriebsdaten**

Art.-Nr.	TA60171832	TA60171833
Isolierung Pumpenmotor	Klasse F	
Fördermedium Temperatur	bis 35 °C	
Mindestüberdeckungshöhe	keine	
max. Anlagendruck	bis 6 bar	
max. Saughöhe	8 m	
max. Korngröße	2 mm	
Qualität Fördermedium (z.B. Sandgehalt, Beschaffenheit etc.)	sauber, frei von Festkörpern oder schleifenden Partikeln, nicht zähflüssig, nicht aggressiv, nicht kristallisiert und chemisch neutral, ähnlich den Eigenschaften von Wasser	
manuelle Umschaltung	ja	
Sonstiges 1	integrierter Vorfilter	
Sonstiges 2	integriertes Rückschlagventil	

**Aufbau, Werkstoffe und Produkteigenschaften**

Art.-Nr.	TA60171832	TA60171833
Motorgehäuse	Kunststoff	
Pumpengehäuse	Kunststoff	
Welle	Edelstahl (EN 10088-3 bis 1.4104)	
Laufräder	Noryl	
Anzahl der Laufräder	1	
Wellendichtung	zwei Gleitringdichtungen Keramik / Graphite	
Ölkammer	nein	
mediumgekühlt	ja	
Aufstellung	trocken, frostfrei	
Trockenlaufschutz	ja	
Thermischer Überlastungsschutz	ja	
Ausdehnungsgefäß	nein	
Abdeckhaube	nein	
Druckschalter/Durchflusswächter	integrierte Steuerung mit Druck- und Strömungswächter	
Anschlusskabel	ja, mit Schuko-Stecker	
Kabelart	H07 RN-F	
Kabellänge	1,5 m	
Sonstiges 3	Tragegriff und schwingungsgedämpfter Pumpenfuss	

# D-EBOOST

## Maße & Gewicht (Produkt)

Art.-Nr.	TA60171832	TA60171833
Länge	230	
Höhe	341	
Tiefe/Breite	500	
Gesamtgewicht (kg)	9,56	
Saugstutzen	1" AG (drehbar, Abgang nach vorne)	
Druckstutzen	1 " AG (drehbar, Abgang nach oben)	

Kennlinien D-EBOOST

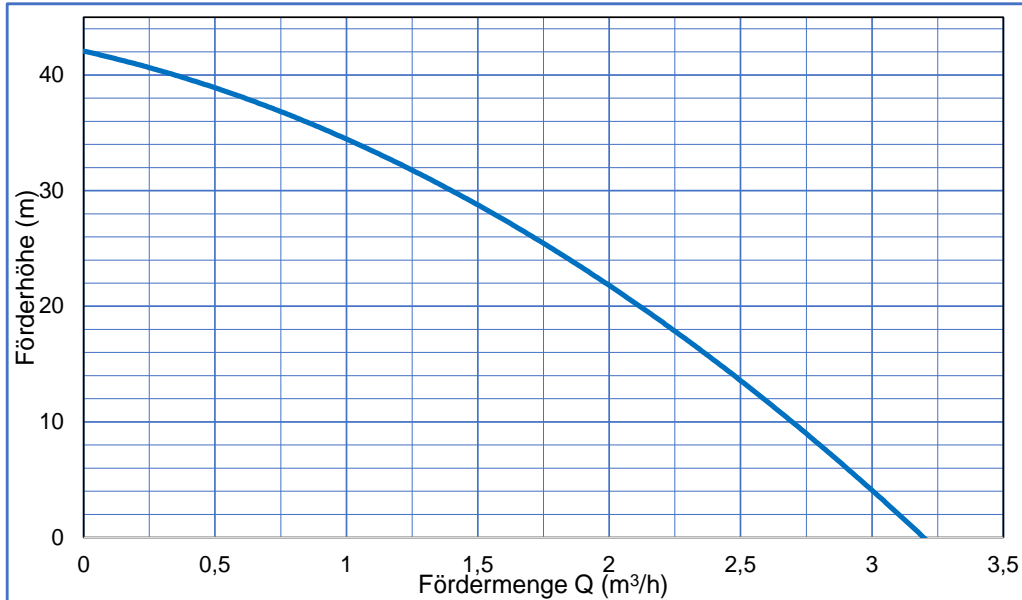

Art.-Nr.:	Bezeichnung	Q = Fördermenge									
		m³/h	0,0	0,4	0,8	1,2	1,6	2,0	2,4	2,8	3,2
		l/min	0	6,7	13,3	20,0	26,7	33,3	40,0	46,7	53,3
TA60171833	D-EBOOST 850	Förderhöhe (m)	42	40	36	32	28	22	15	8	0