

DEZENTRALES WASSERMANAGEMENT



2023



Bildnachweise: iWater Wassertechnik GmbH & Co. KG; chawat / stock.adobe.com; fotolia.com

ewuaqua

Unter der Eigenmarke **ewuaqua** bietet die iWater Wassertechnik GmbH & Co. KG als Spezialist für das dezentrale Wassermanagement Lösungen und Produkte für die Regenwassernutzung, Grauwassernutzung, Brunnenwassernutzung, Trinkwassertrennstationen, Pumpentechnik, Bewässerungstechnik und Schlauchtechnik an. Mit unserem **ewuaqua**-Angebot bieten wir ein am Markt einzigartiges, speziell auf die dezentrale Wasserversorgung abgestimmtes Produkt- und Dienstleistungsportfolio.

ewuaqua ist eine Premiummarke für den Fachhandel, das Fachhandwerk und die Industrie. Wir betreuen und begleiten unsere Kunden und Partner in allen wesentlichen Schritten: von der Planung bis zur Umsetzung.

PHILOSOPHIE

Nachhaltiges Handeln und zukunftsorientiertes Denken ist unsere DNA!

Mit unserem Konzept eines ganzheitlichen, vernetzten und anwendungsorientierten Wassermanagements stellen wir uns der Verantwortung zum nachhaltigen Umgang mit der wertvollen Ressource Wasser. Durch die Nutzung alternativer Wasserquellen wird Energie und CO₂ eingespart. Außerdem kann durch eine dezentrale Wasserversorgung die in der Zukunft durch den Klimawandel immer stärker belastete Wasserinfrastruktur entlastet werden. Nachhaltigkeit prägt auch unser wirtschaftliches Handeln. Nur die Zufriedenheit unserer Kunden sichert eine langjährige Zusammenarbeit und damit das kontinuierliche Wachstum unseres Unternehmens.

Zukunftsorientiertes Denken bedeutet für uns, dass wir uns den Herausforderungen der Zukunft stellen, diese annehmen und mit Innovationen lösen. Hierfür bieten wir ein Umfeld, in dem neue Ideen durch Einsatzwillen, Kreativität und Risikobereitschaft rasch Wirklichkeit werden.

DAS DEZENTRALE WASSERMANAGEMENT

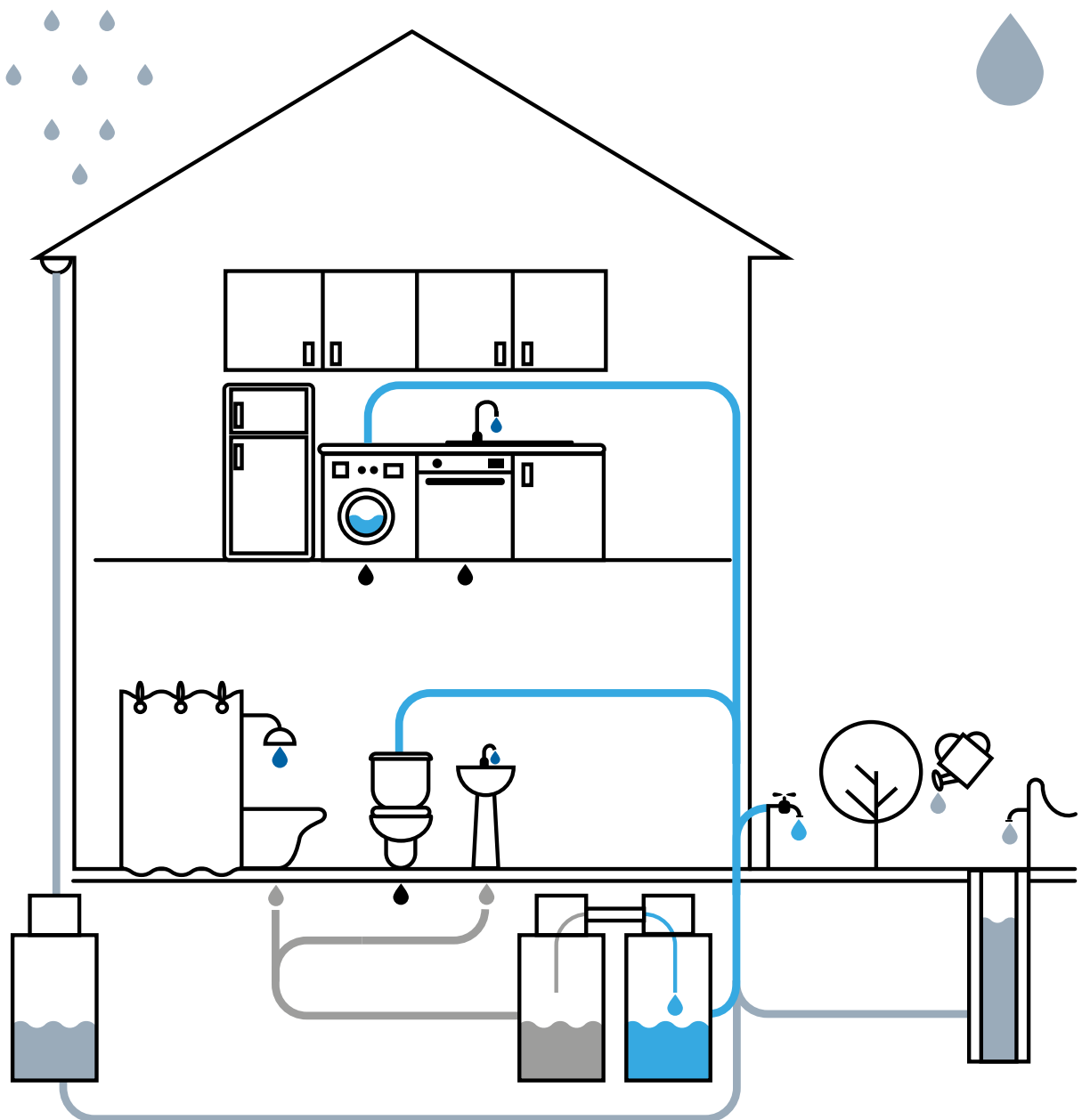

- 🔵 Versorgung Trinkwasser
- 💧 Versorgung Betriebswasser
- 🌧️ Wasserquelle Regen- und Brunnenwasser
- 🟤 Wasserquelle Grauwasser
- ⬛ Entsorgung Abwasser



DEZENTRALES WASSERMANAGEMENT WIRTSCHAFTLICH UND UMWELTBEWUSST

Sauberes Wasser ist unser kostbarstes Gut

Es ist wichtig, eine nachhaltige Wasserwirtschaft zu etablieren, die eine umweltgerechte Gewinnung, Verteilung sowie Entsorgung von Wasser gewährleistet.

Das dezentrale Wassermanagement berücksichtigt am Ort des Wasserbedarfs alle potentiellen Wasserquellen und mögliche Verbrauchsstellen, kombiniert und optimiert die Wasserversorgung und Wasserentsorgung mit dem Ziel, ökologisch und ökonomisch sinnvoll mit der Ressource Wasser umzugehen, ohne den Wasserbedarf zu verändern. Dieses Ziel wird erreicht, wenn an Verbrauchsstellen, bei denen kein kostbares und teures Trinkwasser erforderlich ist, qualitativ hochwertiges Wasser aus alternativen Wasserquellen und Wasserrecycling eingesetzt wird. Der Wasserverbrauch ist in vielen Lebens- und Arbeitsbereichen ein wesentlicher

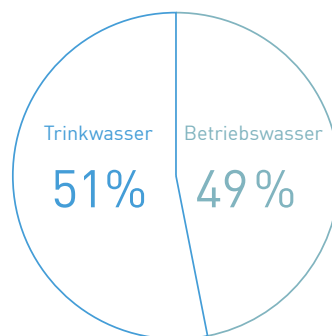

Körperreinigung 44 L	33 L WC-Spülung
Geschirrspülen 7 L	15 L Wäsche waschen
Trinken, Kochen 6 L	4 L Garten
	3 L Sonstige Reinigung

Kostenfaktor. Das dezentrale Wassermanagement bietet Privatpersonen, Unternehmen und Investoren die Möglichkeit, Kosten zu senken und gleichzeitig einen wichtigen Beitrag zur Umwelt zu leisten.

Das dezentrale Wassermanagement: ökologisch notwendig – ökonomisch sinnvoll.

INHALT

REGENWASSERNUTZUNG	Seite 6 – 95
SYSTEMTRENNUNG	Seite 96 – 133
GRAUWASSERNUTZUNG	Seite 134 – 139
BRUNNENWASSERNUTZUNG	Seite 140 – 175
PUMPENTECHNIK	Seite 177 – 218
PUMPENZUBEHÖR	Seite 220 – 232
AUSDEHNUNGSGEFÄSSE	Seite 233 – 237
WASSERAUFBEREITUNG	Seite 238 – 240
SCHLÄUCHE & ZUBEHÖR	Seite 242 – 263

REGENWASSERNUTZUNG

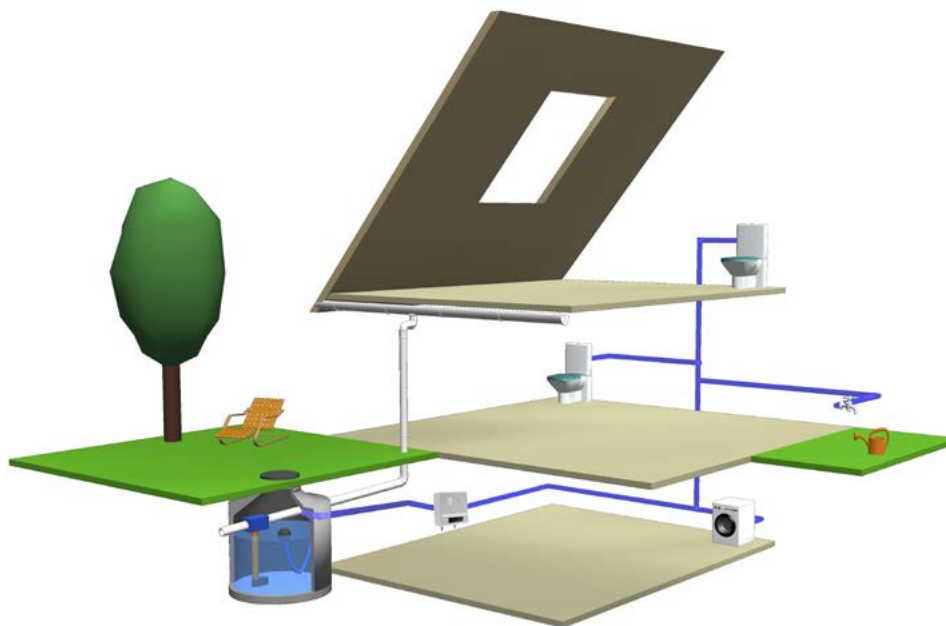

Durch die Nutzung von kostenlosem Regenwasser lassen sich **bis zu 50 % des Trinkwasserbedarfs eines Einfamilienhauses in Anwendungen ersetzen**, in denen Trinkwasserqualität nicht erforderlich ist. **In gewerblichen und öffentlichen Anlagen können die Einsparungen bei über 90 % liegen.**

Aufgrund der besonders **hohen Qualität von Regenwasser** bieten sich verschiedene Anwendungsmöglichkeiten, wie Toilettenspülung, Waschmaschine, Gartenbewässerung und Reinigung. In Industrie und Gewerbe bestehen weitere Anwendungsmöglichkeiten.

Die Vorteile der Regenwassernutzung sind vielfältig:

- ✓ die Wasserkosten sinken durch Trinkwassereinsparung
- ✓ der Schutz der Umwelt wird gefördert
- ✓ in der Toilettenspülung: weniger Urinsteinbildung
- ✓ in der Waschmaschine: 50 % weniger Waschmittel
- ✓ in der Gartenbewässerung: Förderung des Pflanzenwachstums

Eine moderne **Regenwassernutzungsanlage besteht aus zwei Basiskomponenten**: dem **RegenwasserManager**, einer kompakten Zentrale mit Pumpe, Steuerungstechnik, automatischer Trinkwassernachspeisung und dem **Regenwasserspeicher** mit integriertem Filter, beruhigtem Zulauf, Schwimmender Entnahme und Überlauf.

Der RegenwasserManager wird im Haus installiert und der Regenwasserspeicher im Erdreich oder Keller eingebaut. Der RegenwasserManager steuert die Anlage und sorgt für Betriebssicherheit. Hier wird das Regenwasser aus dem Speicher angesaugt und zu den Entnahmestellen im Haus gefördert. Zugleich kontrolliert er den Wasserstand in der Zisterne und schaltet automatisch auf Trinkwasserbetrieb um, sobald sich zu wenig Regenwasser im Speicher befindet. Ist dies der Fall, wird bedarfsorientiert Trinkwasser nachgespeist. Somit ist die ständige Wasserversorgung im Haus gewährleistet.

REGENWASSERMANAGER

iRain eco	8
iCube	10
TopRain 3-x plus	12
TopRain 5-x plus	14
TopRain Super	16
TopRain plus MK	18
TopRain Duo plus	20
CubeServ Sub, Haus-Anschluss-Set	22
ServCube	23
PowerServ	24
Anschlusskit ServCube, ServPress	25

REGENWASSERSYSTEMSTEUERUNGEN

PowerRain plus S	26
PowerRain plus H	38
PowerRain super S	30
PowerRain super H	32
EcoServer plus S	34
EcoServer plus H	36
EcoServer super S	38
EcoServer super H	40
iServer plus S	42
iServer plus H	44
iServer super S	46
iServer super H	48
PowerServer plus X	50
PowerServer plus H	52
PowerServer super X	54
PowerServer super H	56

ZUBRINGERPUMPEN

ecoServ Sub	58
PlusServ Sub 230 V	59
PlusServ Sub 400 V	60
Anschluss-Set Server 10-XX und 16-XX	61
Anschluss-Set Server 30-XX	61

REGENWASSERSPEICHER

Regenwasserspeicher indoor (PE)	62
Zubehör Regenwasserspeicher indoor (PE)	63
iStore Regenwasserspeicher (PE) zum Einbau ins Erdreich	64
Zubehör iStore Regenwasserspeicher (PE) zum Einbau ins Erdreich	65

VERSICKERUNGSSPEICHER & ZUBEHÖR

84

RETENTIONSSPEICHER & ZUBEHÖR

88

mit KTW und DVGW-W270
zertifizierter
Trinkwasser-
nachspeisung



iRain eco

- kompakte, anschlussfertige und vollautomatische Regenwasserzentrale mit bedarfsorientierter und hausinterner Trinkwassernachspeisung, automatischer Umschaltung zwischen Betriebswasserversorgung aus einer Zisterne oder einem Einspeisebehälter, störungsfreiem Betrieb auch bei Regenwassermangel und Trinkwassertrennung nach DIN EN 1717.
- bestehend aus einer Kreiselpumpe, einem elektronischen Pumpenschaltautomaten, einem Einspeisebehälter aus Kunststoff mit mechanischer Trinkwassernachspeisung, einem Umschaltventil, einer Schaltbox und einem Schwimmerschalter.
- mit mehrstufiger und selbstansaugender Kreiselpumpe, die zuverlässig und leise ist. Die Hydraulik der Pumpe besteht größtenteils aus Edelstahl mit Laufrädern aus Noryl und einer Gleitringdichtung aus Keramik und Graphite. Die Pumpe besitzt einen einphasigen, luftgekühlten Motor mit integriertem Überhitzungsschutz sowie einer Spannung von 220 - 240 V bei einer Frequenz von 50 Hz im Netz und sollte nicht mehr als 20 Anlaufvorgänge pro Stunde leisten.
- mit elektronischem Pumpenschaltautomaten, der das System automatisch druckabhängig einschaltet und strömungsabhängig ausschaltet sowie die Pumpe vor Trockenlauf schützt. Bei dem Schaltautomat des iRain eco ist der Einschaltdruck einstellbar von 1,5 - 3,5 bar und bei einem Durchfluss von <2 Liter / Minute schaltet der Schaltautomat mit einer Nachlaufzeit von ca. 7 Sekunden das System ab. Der Schaltautomat ist ausgestattet mit einem kleinen Wasserpuffer, einem speziellen Rückschlagventil und einer automatischen Reset-Funktion.
- Umschaltung zur Ansaugung aus der Zisterne (Regenwasser) oder aus dem Einspeisebehälter bei Regenwassermangel (Trinkwassernachspeisung) erfolgt über ein motorgetriebenes Umschaltventil (Zonenventil). Ein Schwimmerschalter zeigt den Regenwassermangel an, über eine Schaltbox sind Umschaltventil und Schwimmerschalter miteinander verbunden. Die Schaltbox bietet die Möglichkeit der Einstellung im Automatikmodus (automatische Umschaltung) oder der Einstellung eines manuellen Betriebs.
- enthält einen Einspeisebehälter zur Trinkwassernachspeisung aus MDPE (Kunststoff) mit freiem Auslauf Typ AB nach DIN EN 13077 zur Erfüllung der Vorgaben nach DIN EN 1717. Die Trinkwassernachspeisung in den Einspeisebehälter erfolgt über ein mechanisches, proportional gesteuertes Schwimmerventil mit PE-Schwimmer und KTW- und DVGW-W270 Zertifizierung.
- Einspeisebehälter auch als technische Plattform für Pumpe und Steuerung, welcher zur Bodenaufstellung oder Wandaufhängung geeignet ist.
- fördert sauberes und klares Wasser, frei von Festkörpern oder schleifenden Partikeln, außerdem Flüssigkeiten, die nicht zähflüssig oder aggressiv sind, nicht kristallisiert und chemisch neutral (ähnlich den Eigenschaften von Wasser) und deren Temperatur zwischen +0 °C und +40 °C liegt. Die Umgebungstemperatur muss zwischen +5 °C und +35 °C liegen, der maximale Betriebsdruck ist 6 bar und das System darf nur in einer trockenen und frostfreien Umgebung installiert werden.

Bitte denken Sie an das Anschlusszubehör auf Seite 22

LIEFERUMFANG

iRain eco bestehend aus:

- ✓ mehrstufiger, selbstansaugender Kreiselpumpe
- ✓ elektronischem Pumpenschaltautomat mit Manometer, Wasserschlagdämpfer und Rückschlagventil
- ✓ Motorgesteuertem Umschaltventil 1" (Zonenventil) und Schaltbox
- ✓ Einspeisebehälter aus MDPE (Kunststoff) mit 24 Liter Nenn- und 7 Liter Nutzvolumen, freiem Auslauf Typ AB und mechanischem Schwimmerventil DN 13 sowie Laschen für die Wandaufhängung
- ✓ Schwimmerschalter mit 20m Anschlusskabel und Justiergewicht
- ✓ Anschlusszubehör für Trinkwassernachspeisung (KTW- und DVGW-W270 zertifiziert): 1x Panzerschlauch 3/4" 300mm mit Dichtung und 1x Messing Kugelhahn 3/4"
- ✓ Befestigungsmaterial für Wandhalterung

Art.-Nr.	WG	Bezeichnung	Euro
42020	4	iRain eco	1.285,00

Hydraulische Daten

Art.-Nr.	42020
Förderhöhe maximal (Hmax)	52 m
Förderstrom maximal (Qmax)	4,8 m³/h
Anlagenhöhe max.	30 m
Einschaltdruck	einstellbar 1,5 bar - 3,5 bar (voreingestellt 1,5 bar)
Ausschaltdruck	< 2 Liter / Minute
Schutzklasse Pumpe	IP X4
Pumpentyp	selbstansaugende mehrstufige Kreiselpumpe, luftgekühlt

Elektrische Daten

Art.-Nr.	42020
Spannung	1 ~ 230 V / 50 Hz (220 V - 240 V)
Nennstrom	3,9 A
Motorleistung P1	880 W
Motorleistung P2	550 W

mit KTW und DVGW-W270
zertifizierter
Trinkwasser-
nachspeisung



iCube S



iCube L

iCube

- kompakte, anschlussfertige und vollautomatische Regenwasserzentrale mit bedarfsorientierter und hausinterner Trinkwassernachspeisung, automatischer Umschaltung zwischen Betriebswasserversorgung aus einer Zisterne oder einem Einspeisebehälter, störungsfreiem Betrieb auch bei Regenwassermangel und Trinkwassertrennung nach DIN EN 1717.
- bestehend aus einer Kreiselpumpe, einem elektronischen Pumpenschaltautomaten, einem Einspeisebehälter aus Kunststoff mit mechanischer Trinkwassernachspeisung, einem Umschaltventil, einer Steuerung, einer feuerverzinkten Tragekonsole zur Wandbefestigung, einer Abdeckhaube aus EPP und in der L-Version einer Füllstandsanzeige.
- verfügt über eine mehrstufige und selbstansaugende Kreiselpumpe mit ruhigem Lauf, die zuverlässig und leise ist sowie einen niedrigen Energieverbrauch hat. Die Hydraulik der Pumpe besteht größtenteils aus Edelstahl mit Laufrädern aus Noryl und einer Gleitringdichtung aus Keramik und Graphite. Die Pumpe besitzt einen einphasigen, luftgekühlten Motor mit integriertem Überhitzungsschutz sowie einer Spannung von 220 - 240 V bei einer Frequenz von 50 Hz im Netz und sollte nicht mehr als 20 Anlaufvorgänge pro Stunde leisten. Ein spezielles elastisches Ventil ermöglicht, dass Luft, die im System vorhanden ist, in weniger als 5 Minuten und bis zu einer Steighöhe von 8 Metern aus dem System entweichen kann.
- mit elektronischem Pumpenschaltautomaten, der das System automatisch druckabhängig einschaltet und strömungsabhängig ausschaltet sowie die Pumpe vor Trockenlauf schützt. Bei dem Schaltautomat ist der Einschaltdruck bei 1,5 bar und bei einem Durchfluss von <2 Liter / Minute schaltet der Schaltautomat mit einer Nachlaufzeit von ca. 7 Sekunden das System ab. Der Schaltautomat ist ausgestattet mit einem kleinen Wasserpuffer, einem speziellen Rückschlagventil und einer automatischen Reset-Funktion.
- Umschaltung zur Ansaugung aus der Zisterne (Regenwasser) oder aus dem Einspeisebehälter bei Regenwassermangel (Trinkwassernachspeisung) erfolgt über ein motorgetriebenes Umschaltventil (Zonenventil). Ein Schwimmerschalter (Standard) oder ein Drucksensor zeigt den Regenwassermangel an, über eine spezielle Steuerung sind diese mit dem Umschaltventil verbunden, so dass eine Umschaltung, für einen störungsfreien Betrieb auch bei Regenwassermangel, zwischen Ansaugung aus der Zisterne oder dem Einspeisebehälter automatisch erfolgt.
- enthält einen Einspeisebehälter zur Trinkwassernachspeisung aus MDPE (Kunststoff) mit freiem Auslauf Typ AB nach DIN EN 13077 zur Erfüllung der Vorgaben nach DIN EN 1717. Die Trinkwassernachspeisung in den Einspeisebehälter erfolgt über ein mechanisches, proportional gesteuertes Schwimmerventil mit PE-Schwimmer und KTW- und DVGW-W270 Zertifizierung.
- verfügt über eine spezielle Steuerung, welche die Möglichkeit der Einstellung im Automatikmodus (automatische Umschaltung) oder eines manuellen Betriebs (zur Ansaugung über den Einspeisebehälter, z.B. bei Störungen bei der Versorgung mit Regenwasser) bietet. Außerdem ermöglicht die Steuerung den einfachen Anschluss einer Zubringerpumpe und zeigt den aktuellen Betriebsmodus und verschiedene Alarmmeldungen an. In der L-Version weist die Steuerung noch den Füllstand in der Zisterne in 10% - Schritten in einem Display aus.
- besitzt eine Haube aus recycelbarem und geschäumtem EPP zum Schallschutz (Geräuschreduktion um bis zu 20 %), sowie eine spezielle Wandhalterung mit besonderer Befestigung zur Schallentkopplung.
- fördert sauberes und klares Wasser, frei von Festkörpern oder schleifenden Partikeln, außerdem Flüssigkeiten, die nicht zähflüssig oder aggressiv sind, nicht kristallisiert und chemisch neutral (ähnlich den Eigenschaften von Wasser). Das System muss in einer trockenen und frostfreien Umgebung installiert werden, der maximale Betriebsdruck liegt bei 6 bar (Druckschalter) und die Umgebungstemperatur muss zwischen +5 °C bis +35 °C liegen.

Bitte denken Sie an das Anschlusszubehör auf Seite 22

LIEFERUMFANG

Regenwassermanager iCube, bestehend aus:

- ✓ mehrstufiger, selbstansaugender Kreiselpumpe
- ✓ elektronischem Pumpenschaltautomat mit Manometer, Wasserschlagdämpfer und Rückschlagventil
- ✓ motorgesteuertem Umschaltventil 1" (Zonenventil) und spezieller Steuerung
- ✓ Einspeisebehälter aus MDPE (Kunststoff) mit 7 Liter Nenn- und 2,9 Liter Nutzvolumen, freiem Auslauf Typ AB und mechanischem Schwimmerventil DN 13
- ✓ feuerverzinkter Blechkonsole
- ✓ S-Version: Schwimmerschalter mit 20 m Anschlusskabel und Justiergewicht oder L-Version: Tauchdrucksonde mit 25 m Schlauchleitung
- ✓ mit grauer Abdeckhaube aus geschäumten EPP und in der L-Version noch Füllstandsanzeige
- ✓ Befestigungsmaterial zur Schallentkopplung und spezielle Wandhalterung
- ✓ Anschlusszubehör, bestehend aus: 1x Panzerschlauch 3/4" 300 mm und 1x Messing-Kugelhahn 3/4" (beide KTW- und DVGW-W270 Zertifizierung)

Art.-Nr.	WG	Bezeichnung	Euro
12005	4	iCube S	1.865,00
12006	4	iCube L (mit Füllstandsanzeige)	2.265,00

Hydraulische Daten

Art.-Nr.	12005	12006
Förderhöhe maximal (Hmax)	42,2 m	
Förderstrom maximal (Qmax)	4,8 m³/h	
Anlagenhöhe max.	12 m	
Einschaltdruck	1,5 bar	
Ausschaltdruck	< 2 Liter / Minute	
Schutzklasse Pumpe	IP X4 (Motor)	
Pumpentyp	selbstansaugende, mehrstufige Kreiselpumpe, luftgekühlt	

Elektrische Daten

Art.-Nr.	12005	12006
Spannung	1 ~ 230 V / 50 Hz (220V - 240V)	
Nennstrom	3,9 A	
Motorleistung P1	880 W	
Motorleistung P2	550 W	

Durch den optional erhältlichen Austausch des Druckschalters kann die maximale Anlagenhöhe auf 20 Meter erhöht werden.

iController V



- elektronischer Druckschalter, der die Pumpe druckabhängig einschaltet und strömungsabhängig ausschaltet sowie vor Trockenlaufen schützt
- Spannung 230 V / 50 Hz, anschließbare, maximale Pumpenleistung 1,5 kw und 12 A, maximaler Durchfluss 6 m³/h und maximaler Wasserdruck 10 bar
- verfügt über ein kleines Ausdehnungsgefäß, welches bei kleinen Leckagen vor zu häufigem Anlaufen und vor Druckschlägen schützt
- Einschaltdruck mittels Stellschraube von 1,5 bis 2,5 bar einstellbar

Art.-Nr.	WG	Bezeichnung	Euro
10652	20	iController	140,00

Hydraulische Daten

Art.-Nr.	10652
Einschaltdruck	einstellbar 1,5 bis 2,5 bar (werkseitig 1,5 bar)
Ausschaltströmung	< 0,8 Liter/Minute

mit KTW und DVGW-W270
zertifizierter
Trinkwasser-
nachspeisung



TopRain plus



TopRain 3-45 plus
Innenansicht

TopRain 3-x plus

- kompakte, anschlussfertige und vollautomatische Regenwasserzentrale mit bedarfsorientierter und hausinterner Trinkwassernachspeisung, automatischer Umschaltung zwischen Betriebswasserversorgung aus einer Zisterne oder einem Einspeisebehälter, störungsfreiem Betrieb auch bei Regenwassermangel und Trinkwassertrennung nach DIN EN 1717.
- bestehend aus einer Kreiselpumpe, einem elektronischen Pumpenschaltautomaten, einem Einspeisebehälter aus Kunststoff mit mechanischer Trinkwassernachspeisung, einem Umschaltventil, einer Steuerung, einer feuerverzinkten Tragekonsole zur Wandbefestigung, einer Abdeckhaube aus ABS (Kunststoff) und in der SG-Version einer Abdeckhaube aus ABS mit Schalldämmung sowie Schwimmerschalter oder in der FA-Version mit einem Drucksensor.
- mit selbstansaugender, mehrstufiger und luftgekühlter DAB-Kreiselpumpe EuroInox aus Edelstahl, robust und korrosionsbeständig. Die Pumpe verspricht bei richtiger Installation und Anwendung eine lange Lebensdauer sowie Zuverlässigkeit und gewährleistet einen ruhigen Betrieb mit wenig Geräuschentwicklung. Die Pumpe verfügt über eine gute Effizienz und Leistung, ist einfach zu warten und ein spezielles Ventil (Injektor) ermöglicht, dass Luft die im System vorhanden ist, in weniger als 5 Minuten und bis zu einer Steighöhe von 8 Metern aus dem System entweichen kann. Die Hydraulik besitzt Lauf- und Leiträder aus einem Technopolymer für eine gute Gleit- und Abriebfestigkeit. Pumpe mit einphasigem Asynchronmotor und einer Spannung von 220 V - 240 V mit 50 Hz im Netz sowie mit integriertem Überhitzungsschutz. Die Motorwelle wird mit einer Gleitringdichtung aus Keramik / Graphite / NBR abgedichtet, der Motor ist luftgekühlt, deswegen darf die Umgebungstemperatur nicht höher als 40 °C sein. Der Motor kann mit 20 zulässigen Anläufen pro Stunde starten, wobei die Wartezeit zwischen zwei aufeinander folgenden Starts immer mindestens 1 Minute betragen muss.
- mit elektronischem Pumpenschaltautomaten, der das System automatisch druckabhängig einschaltet und strömungsabhängig ausschaltet sowie die Pumpe vor Trockenlauf schützt. Bei dem Schaltautomaten des TopRain ist der Einschaltdruck einstellbar von 1,5 - 3,5 bar und bei einem Durchfluss von <2 Liter / Minute schaltet der Schaltautomat mit einer Nachlaufzeit von ca. 7 Sekunden das System ab. Der Schaltautomat ist ausgestattet mit einem kleinen Wasserpuffer, einem speziellen Rückschlagventil und einer automatischen Reset-Funktion.
- Umschaltung zur Ansaugung aus der Zisterne (Regenwasser) oder aus dem Einspeisebehälter bei Regenwassermangel (Trinkwassernachspeisung) erfolgt über ein motorgetriebenes Umschaltventil (Zonenventil). Ein Schwimmerschalter (Standard) oder ein Drucksensor zeigt den Regenwassermangel an, über eine spezielle Steuerung sind diese mit dem Umschaltventil verbunden, so dass eine Umschaltung, für einen störungsfreien Betrieb auch bei Regenwassermangel, zwischen Ansaugung aus der Zisterne oder dem Einspeisebehälter automatisch erfolgt.
- enthält einen Einspeisebehälter zur Trinkwassernachspeisung aus MDPE (Kunststoff) mit freiem Auslauf Typ AB nach DIN EN 13077 zur Erfüllung der Vorgaben nach DIN EN 1717. Die Trinkwassernachspeisung in den Einspeisebehälter erfolgt über ein mechanisches, proportional gesteuertes Schwimmerventil mit PE-Schwimmer und KTW- und DVGW-W270 Zertifizierung.
- verfügt über eine spezielle Steuerung, welche die Möglichkeit der Einstellung im Automatikmodus (automatische Umschaltung) oder eines manuellen Betriebs (zur Ansaugung über den Einspeisebehälter, z.B. bei Störungen bei der Versorgung mit Regenwasser) bietet. Außerdem ermöglicht die Steuerung den einfachen Anschluss einer Zubringerpumpe und zeigt den aktuellen Betriebsmodus und verschiedene Alarmmeldungen an. In der FA-Version weist die Steuerung noch den Füllstand in der Zisterne in 10%-Schritten aus.

Bitte denken Sie an das Anschlusszubehör auf Seite 22

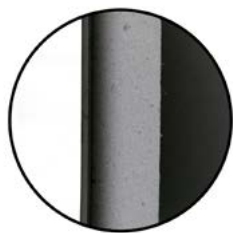

SG = schalldämmte Haube

- im Standard mit schwarzer Abdeckhaube aus ABS (Kunststoff) als Spritzschutz vor Wasser und zur optischen Abrundung. In der Version SG ist die Abdeckhaube mit einem hocheffektiven Akustikschaum verkleidet, der eine sehr gute Schalldämmung verspricht (bis 25 % weniger Geräuschbelastung), ein breites Absorptionsspektrum besitzt, extrem brandhemmend nach Klasse B1 ist und eine hohe chemische Beständigkeit aufweist.
- fördert sauberes und klares Wasser (mit einer max. zulässigen Menge an Sand von 50 g/m³), frei von Festkörpern oder schleifenden Partikeln, außerdem Flüssigkeiten, die nicht zähflüssig oder aggressiv sind, nicht kristallisiert und chemisch neutral (ähnlich den Eigenschaften von Wasser). Das System muss in einer trockenen und frostfreien Umgebung installiert werden, der maximale Betriebsdruck liegt bei 10 bar (Druckschalter) und die Umgebungstemperatur muss zwischen +5 °C bis +40 °C liegen.

LIEFERUMFANG

TopRain Plus bestehend aus:

- ✓ mehrstufiger, selbstansaugender Kreiselpumpe
- ✓ elektronischem Pumpenschaltautomat mit Manometer, Wasserschlagdämpfer und Rückschlagventil
- ✓ motorgesteuertem Umschaltventil 1" (Zonenventil) und spezieller Steuerung
- ✓ Einspeisebehälter aus MDPE (Kunststoff) mit 18 Liter Nenn- und 5 Liter Nutzvolumen, freiem Auslauf Typ AB und mechanischem Schwimmerventil DN 17
- ✓ feuerverzinkter Blechkonsole
- ✓ Standardversion: Schwimmerschalter mit 20 m Anschlusskabel und Justiergewicht oder FA-Version: Tauchdrucksonde mit 25 m Schlauchleitung
- ✓ Standardversion: mit schwarzer Abdeckhaube aus ABS oder SG-Version: mit schwarzer Abdeckhaube aus ABS mit verklebter Schalldämmung
- ✓ Befestigungsmaterial für Wandhalterung



FA = Füllstandsanzeige

Art.-Nr.	WG	Bezeichnung	Euro
42070	11	TopRain 3-45 plus	1.885,00
42071	11	TopRain 3-60 plus	1.950,00
42072	11	TopRain 3-45 plus SG	1.935,00
42073	11	TopRain 3-60 plus SG	2.000,00
42074	11	TopRain 3-45 plus FA	2.325,00
42075	11	TopRain 3-60 plus FA	2.450,00
42076	11	TopRain 3-45 plus SGFA	2.385,00
42077	11	TopRain 3-60 plus SGFA	2.510,00

Hydraulische Daten

Art.-Nr.	42070 / 42072 / 42074 / 42076	42071 / 42073 / 42075 / 42077
Förderhöhe maximal (Hmax)	46,0 m	57,7 m
Förderstrom maximal (Qmax)	3,3 m ³ /h	
Anlagenhöhe max.	25 m	30 m
Einschaltdruck	einstellbar 1,5 bar - 3,5 bar (voreingestellt 1,5 bar)	
Ausschaltdruck	< 2 Liter / Minute	
Schutzklasse Pumpe	IP 55	
Pumpentyp	selbstansaugende mehrstufige Kreiselpumpe, luftgekühlt	

Elektrische Daten

Art.-Nr.	42070 / 42072 / 42074 / 42076	42071 / 42073 / 42075 / 42077
Spannung	1 ~ 230 V / 50 Hz (220 V - 240 V)	
Nennstrom	3,2 A	3,9 A
Motorleistung P1	720 W	880 W
Motorleistung P2	450 W	550 W

mit KTW und DVGW-W270
zertifizierter
Trinkwasser-
nachspeisung



TopRain plus



TopRain 5-55 plus
Innenansicht

TopRain 5-x plus

- kompakte, anschlussfertige und vollautomatische Regenwasserzentrale mit bedarfsorientierter und hausinterner Trinkwassernachspeisung, automatischer Umschaltung zwischen Betriebswasserversorgung aus einer Zisterne oder einem Einspeisebehälter, störungsfreiem Betrieb auch bei Regenwassermangel und Trinkwassertrennung nach DIN EN 1717.
- bestehend aus einer Kreiselpumpe, einem elektronischen Pumpenschaltautomaten, einem Einspeisebehälter aus Kunststoff mit mechanischer Trinkwassernachspeisung, einem Umschaltventil, einer Steuerung, einer feuerverzinkten Tragekonsole zur Wandbefestigung, einer Abdeckhaube aus ABS (Kunststoff) und in der SG-Version einer Abdeckhaube aus ABS mit Schalldämmung sowie Schwimmerschalter oder in der FA-Version einem Drucksensor.
- mit selbstansaugender, mehrstufiger und luftgekühlter Franklin-Kreiselpumpe aus Edelstahl, extrem robust und korrosionsbeständig. Laufräder und Stufengehäuse aus rostfreiem Stahl (AISI 304) gefertigt, was eine hohe Lebensdauer verspricht, Zuverlässigkeit garantiert und für einen ruhigen Betrieb mit geringer Geräuschentwicklung sorgt. Ein spezielles elastisches Ventil ermöglicht, dass Luft, die im System vorhanden ist, in weniger als 5 Minuten und bis zu einer Steighöhe von 8 Metern aus dem System entweichen kann. Die Pumpe besitzt einen einphasigen, luftgekühlten und komplett gekapselten Franklin-Hocheffizienzmotor mit integriertem Überhitzungsschutz und einer Spannung von 220 - 240 V bei einer Frequenz von 50Hz im Netz. Für die hohe Qualität der Pumpe spricht ebenfalls, dass der Motor mit maximal 60 zulässigen Anläufen pro Stunde starten kann und eine besonders hochwertige Gleitringdichtung mit einem stationären Ring aus Keramik, einem rotierenden Ring aus Graphit, einem Elastomere aus EPDM und den sonstigen Komponenten aus Edelstahl (AISI 316) erlaubt den Einsatz auch unter schwierigsten Bedingungen.
- mit elektronischem Pumpenschaltautomaten, der das System automatisch druckabhängig einschaltet und strömungsabhängig ausschaltet sowie die Pumpe vor Trockenlauf schützt. Bei dem Schaltautomat des TopRain ist der Einschaltdruck einstellbar von 1,5 - 3,5 bar und bei einem Durchfluss von <2 Liter / Minute schaltet der Schaltautomat mit einer Nachlaufzeit von ca. 7 Sekunden das System ab. Der Schaltautomat ist ausgestattet mit einem kleinen Wasserpuffer, einem speziellen Rückschlagventil und einer automatischen Reset-Funktion.
- Umschaltung zur Ansaugung aus der Zisterne (Regenwasser) oder aus dem Einspeisebehälter bei Regenwassermangel (Trinkwassernachspeisung) erfolgt über ein motorgetriebenes Umschaltventil (Zonenventil). Ein Schwimmerschalter (Standard) oder ein Drucksensor zeigt den Regenwassermangel an, über eine spezielle Steuerung sind diese mit dem Umschaltventil verbunden, so dass eine Umschaltung, für einen störungsfreien Betrieb auch bei Regenwassermangel, zwischen Ansaugung aus der Zisterne oder dem Einspeisebehälter automatisch erfolgt.
- enthält einen Einspeisebehälter zur Trinkwassernachspeisung aus MDPE (Kunststoff) mit freiem Auslauf Typ AB nach DIN EN 13077 zur Erfüllung der Vorgaben nach DIN EN 1717. Die Trinkwassernachspeisung in den Einspeisebehälter erfolgt über ein mechanisches, proportional gesteuertes Schwimmerventil mit PE-Schwimmer und KTW- und DVGW-W270 Zertifizierung.
- verfügt über eine spezielle Steuerung, welche die Möglichkeit der Einstellung im Automatikmodus (automatische Umschaltung) oder eines manuellen Betriebs (zur Ansaugung über den Einspeisebehälter, z.B. bei Störungen bei der Versorgung mit Regenwasser) bietet. Außerdem ermöglicht die Steuerung den einfachen Anschluss einer Zubringerpumpe und zeigt den aktuellen Betriebsmodus und verschiedene Alarmmeldungen an. In der FA-Version weist die Steuerung noch den Füllstand in der Zisterne in 10%-Schritten aus.

Bitte denken Sie an das Anschlusszubehör auf Seite 22

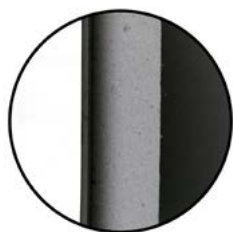

SG = schalldämmte Haube

- im Standard mit schwarzer Abdeckhaube aus ABS (Kunststoff) als Spritzschutz vor Wasser und zur optischen Abrundung. In der Version SG ist die Abdeckhaube mit einem hocheffektiven Akustikschaum verkleidet, der eine sehr gute Schalldämmung verspricht (bis zu 25% weniger Geräuschbelastung), ein breites Absorptionsspektrum besitzt, extrem brandhemmend nach Klasse B1 ist und eine hohe chemische Beständigkeit aufweist.
- fördert sauberes und klares Wasser (mit einer max. zulässigen Menge an Sand von 50 g/m³), frei von Festkörpern oder schleifenden Partikeln, außerdem Flüssigkeiten, die nicht zähflüssig oder aggressiv sind, nicht kristallisiert und chemisch neutral (ähnlich den Eigenschaften von Wasser). Das System muss in einer trockenen und frostfreien Umgebung installiert werden, der maximale Betriebsdruck liegt bei 10 bar (Druckschalter) und die Umgebungstemperatur muss zwischen +5 °C bis +40 °C liegen.

LIEFERUMFANG

TopRain Plus bestehend aus:

- ✓ mehrstufiger, selbstansaugender Kreiselpumpe
- ✓ elektronischem Pumpenschaltautomat mit Manometer, Wasserschlagdämpfer und Rückschlagventil
- ✓ motorgesteuertem Umschaltventil 1" (Zonenventil) und spezieller Steuerung
- ✓ Einspeisebehälter aus MDPE (Kunststoff) mit 18 Liter Nenn- und 5 Liter Nutzvolumen, freiem Auslauf Typ AB und mechanischem Schwimmerventil DN 17
- ✓ feuerverzinkter Blechkonsole
- ✓ Standardversion: Schwimmerschalter mit 20m Anschlusskabel und Justiergewicht oder FA-Version: Tauchdrucksonde mit 25m Schlauchleitung
- ✓ Standardversion: mit schwarzer Abdeckhaube aus ABS oder SG-Version: schwarze Abdeckhaube aus ABS mit verklebter Schalldämmung
- ✓ Befestigungsmaterial für Wandhalterung



FA = Füllstandsanzeige

Art.-Nr.	WG	Bezeichnung	Euro
42014	11	TopRain 5-40 plus	1.950,00
42001	11	TopRain 5-55 plus	2.010,00
42015	11	TopRain 5-40 plus SG	2.010,00
42011	11	TopRain 5-55 plus SG	2.070,00
42016	11	TopRain 5-40 plus FA	2.415,00
42012	11	TopRain 5-55 plus FA	2.525,00
42017	11	TopRain 5-40 plus SGFA	2.470,00
42013	11	TopRain 5-55 plus SGFA	2.585,00

Hydraulische Daten

Art.-Nr.	42014 / 42015 / 42016 / 42017	42001 / 42011 / 42012 / 42013
Förderhöhe maximal (Hmax)	42,5 m	55,1 m
Förderstrom maximal (Qmax)	5,0 m ³ /h	
Anlagenhöhe max.	30 m	
Einschaltdruck	einstellbar 1,5 bar - 3,5 bar (voreingestellt 1,5 bar)	
Ausschaltdruck	< 2 Liter / Minute	
Schutzklasse Pumpe	IP 55	
Pumpentyp	normalansaugende mehrstufige Kreiselpumpe, luftgekühlt	

Elektrische Daten

Art.-Nr.		
Spannung	1 ~ 230 V / 50 Hz (220 V - 240 V)	
Nennstrom	3,8 A	4,3 A
Motorleistung P1	790 W	910 W
Motorleistung P2	550 W	750 W

mit KTW und DVGW-W270
zertifizierter
Trinkwasser-
nachspeisung



TopRain Super



TopRain Super
Innenansicht

TopRain 5-55 super

- kompakte, anschlussfertige und vollautomatische Regenwasserzentrale mit bedarfsorientierter und hausinterner Trinkwassernachspeisung, automatischer Umschaltung zwischen Betriebswasserversorgung aus einer Zisterne oder einem Einspeisebehälter, störungsfreiem Betrieb auch bei Regenwassermangel und Trinkwassertrennung nach DIN EN 1717.
- bestehend aus einer Kreiselpumpe, einer elektronischen Pumpensteuerung mit Frequenzumrichter, Rückschlagventil, einem Einspeisebehälter aus Kunststoff mit mechanischer Trinkwassernachspeisung, einem Umschaltventil, einem hochwertigen Ausdehnungsgefäß, einer Regenwasser-Steuerung, einer feuerverzinkten Tragekonsole zur Wandbefestigung, einer Abdeckhaube aus ABS (Kunststoff) und in der SG-Version einer Abdeckhaube aus ABS mit Schalldämmung sowie Schwimmerschalter oder in der FA-Version einem Drucksensor.
- mit selbstansaugender, mehrstufiger und luftgekühlter Franklin-Kreiselpumpe aus Edelstahl, extrem robust und korrosionsbeständig. Laufräder und Stufengehäuse aus rostfreiem Stahl (AISI 304) gefertigt, was eine hohe Lebensdauer verspricht, Zuverlässigkeit garantiert und für einen ruhigen Betrieb mit geringer Geräusentwicklung sorgt. Ein spezielles elastisches Ventil ermöglicht, dass Luft, die im System vorhanden ist, in weniger als 5 Minuten und bis zu einer Steighöhe von 8 Metern aus dem System entweichen kann. Die Pumpe besitzt einen dreiphasigen, luftgekühlten und komplett gekapselten Franklin-Hocheffizienzmotor mit integriertem Überhitzungsschutz und einer Spannung von 220 - 240 V bei einer Frequenz von 50Hz im Netz. Für die hohe Qualität der Pumpe spricht ebenfalls, dass der Motor mit maximal 60 zulässigen Anläufen pro Stunde starten kann und eine besonders hochwertige Gleitringdichtung mit einem stationären Ring aus Keramik, einem rotierenden Ring aus Graphit, einem Elastomere aus EPDM und den sonstigen Komponenten aus Edelstahl (AISI 316) erlaubt den Einsatz auch unter schwierigsten Bedingungen.
- mit elektronischer Pumpensteuerung zum automatischen Starten und Stoppen bei Wasserentnahme mit integriertem Frequenzumrichter (Inverter) zur Einhaltung eines wählbaren Soll-drucks. Bei der Steuerung lässt sich der Betriebsdruck der Anlage von 0,5 bar bis 8 bar einstellen. Das Gerät startet automatisch die Pumpe, sollte der Druck 0,5 bar unter den gewählten Betriebsdruck fallen und schaltet die Pumpe bei unterschreiten eines Durchflusses von < 3,0 Liter / Minute ab. Die Steuerung besitzt des Weiteren einen Überstromschutz, einen Trockenlaufschutz, eine automatische Reset-Funktion und ein System zum automatischen Wiederherstellen nach Stromausfällen. Zudem verfügt das System über ein internes Aufzeichnungsregister zur Betriebskontrolle und für Warnmeldungen.
- Umschaltung zur Ansaugung aus der Zisterne (Regenwasser) oder aus dem Einspeisebehälter bei Regenwassermangel (Trinkwassernachspeisung) erfolgt über ein motorgetriebenes Umschaltventil (Zonenventil). Ein Schwimmerschalter (Standard) oder ein Drucksensor zeigt den Regenwassermangel an, über eine spezielle Steuerung sind diese mit dem Umschaltventil verbunden, so dass eine Umschaltung, für einen störungsfreien Betrieb auch bei Regenwassermangel, zwischen Ansaugung aus der Zisterne oder dem Einspeisebehälter automatisch erfolgt.
- enthält einen Einspeisebehälter zur Trinkwassernachspeisung aus MDPE (Kunststoff) mit freiem Auslauf Typ AB nach DIN EN 13077 zur Erfüllung der Vorgaben nach DIN EN 1717. Die Trinkwassernachspeisung in den Einspeisebehälter erfolgt über ein mechanisches, proportional gesteuertes Schwimmerventil mit PE-Schwimmer und KTW- und DVGW-W270 Zertifizierung.
- verfügt über eine spezielle Steuerung, welche die Möglichkeit der Einstellung im Automatikmodus (automatische Umschaltung) oder eines manuellen Betriebs (zur Ansaugung über den Einspeisebehälter, z.B. bei Störungen bei der Versorgung mit Regenwasser) bietet. Außerdem ermöglicht die Steuerung den einfachen Anschluss einer Zubringerpumpe und zeigt den aktuellen Betriebsmodus und verschiedene Alarmmeldungen an. In der FA-Version weist die Steuerung noch den Füllstand in der Zisterne in 10%-Schritten aus.
- mit einem hochwertigen und wartungsfreien (5 Jahre Garantie) Membran-Druckausdehnungsgefäß als "puffernden" Wasserspeicher und Wasserschlagdämpfer. Dieses äußerst hochwertige ADG besitzt eine korrosionssichere Innenauskleidung und eine Polyurethan-außenlackierung. Wartungsfrei durch eine einzigartige Wasser-Luft-Doppeldichtung zur vollkommenen Abdichtung. Der Vordruck ist werkseitig bei 2,5 bar eingestellt, muss aber immer 0,5 bar unter dem eingestellten Soll-druck liegen!

Bitte denken Sie an das Anschlusszubehör auf Seite 22

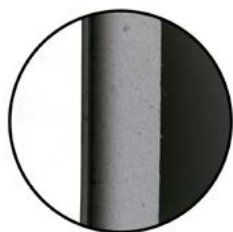

SG = schalldämmte Haube



FA = Füllstandsanzeige

- im Standard mit schwarzer Abdeckhaube aus ABS (Kunststoff) als Spritzschutz vor Wasser und zur optischen Abrundung. In der Version SG ist die Abdeckhaube mit einem hocheffektiven Akustikschaum verkleidet, der eine sehr gute Schalldämmung verspricht (bis 25% weniger Geräuschbelastung), ein breites Absorptionsspektrum besitzt, extrem brandhemmend nach Klasse B1 ist und eine hohe chemische Beständigkeit aufweist.
- fördert sauberes und klares Wasser, frei von Festkörpern oder schleifenden Partikeln, außerdem Flüssigkeiten, die nicht zähflüssig oder aggressiv sind, nicht kristallisiert und chemisch neutral (ähnlich den Eigenschaften von Wasser). Das System muss in einer trockenen und frostfreien Umgebung installiert werden, der maximale Betriebsdruck liegt bei 10 bar und die Umgebungstemperatur muss zwischen +0 °C bis +40 °C liegen.

LIEFERUMFANG

TopRain Super, bestehend aus:

- ✓ mehrstufiger, normalansaugender und luftgekühlter Franklin-Hocheffizienz-Kreiselpumpe
- ✓ elektronischer Steuerung "on-Board" mit Frequenzumrichter, integriertem digitalen Manometer, Druck- und Strömungssensor angeschlossen über ein 3-Wege-Ventil, Wandler für den Innendruck, Sensor zur Überwachung der Stromstärke, Bedienfeld mit LCD-Display und verschiedenen Drucktasten
- ✓ Rückschlagventil aus Edelstahl
- ✓ motorgesteuertem Umschaltventil 1" (Zonenventil) und spezieller Steuerung
- ✓ Einspeisebehälter aus MDPE (Kunststoff) mit 18 Liter Nenn- und 5 Liter Nutzvolumen, freiem Auslauf Typ AB und mechanischem Schwimmerventil DN 17
- ✓ 2 Liter Ausdehnungsgefäß
- ✓ feuerverzinkter Blechkonsole
- ✓ Standardversion: Schwimmerschalter mit 20m Anschlusskabel und Justiergewicht oder FA-Version: Tauchdrucksonde mit 25m Schlauchleitung
- ✓ Standardversion: mit schwarzer Abdeckhaube aus ABS oder SG-Version: schwarze Abdeckhaube aus ABS mit verklebter Schalldämmung
- ✓ Befestigungsmaterial für Wandhalterung

Art.-Nr.	WG	Bezeichnung	Euro
42030	11	TopRain 5-55 Super	2.800,00
42032	11	TopRain 5-55 Super SG	2.860,00
42033	11	TopRain 5-55 Super FA	3.350,00
42034	11	TopRain 5-55 Super SGFA	3.410,00

Hydraulische Daten

Art.-Nr.	42030	42032	42033	42034
Förderhöhe maximal (Hmax)	55,1 m			
Förderstrom maximal (Qmax)	5,0 m ³ /h			
Anlagenhöhe max.	30 m			
Einschaltdruck	einstellbar 0,5 bar - 8 bar (werksseitige Einstellung 3,5 bar)			
Ausschaltdruck	< 3,0 Liter / Minute			
Schutzklasse Pumpe	IP 55			
Pumpentyp	selbstansaugende, mehrstufige Kreiselpumpe, luftgekühlt			

Elektrische Daten

Art.-Nr.	42030	42032	42033	42034
Spannung	1 ~ 230 V / 50 Hz (220V - 240 V)			
Nennstrom	4,3 A			
Motorleistung P1	910 W			
Motorleistung P2	750 W			

mit KTW und DVGW-W270
zertifizierter
Trinkwasser-
nachspeisung



TopRain plus MK



TopRain plus MK
Innenansicht

TopRain plus MK

- kompakte, anschlussfertige und vollautomatische Regenwasserzentrale mit bedarfsorientierter und hausinterner Trinkwassernachspeisung, automatischer Umschaltung zwischen Betriebswasserversorgung aus einer Zisterne oder einem Einspeisebehälter, störungsfreiem Betrieb auch bei Regenwassermangel und Trinkwassertrennung nach DIN EN 1717.
- MK-Version als besonderer Regenwassermanager verfügt über einen 3-Wege-Motorkugelhahn (Umschaltventil) als Rücklaufschutz bei Installation des Regenwassermanagers unterhalb des Höhenniveaus vom Wasserspeicher
- bestehend aus einer Kreiselpumpe, einem elektronischen Pumpenschaltautomaten, einem Einspeisebehälter aus Kunststoff mit mechanischer Trinkwassernachspeisung, einem Umschaltventil, einer Steuerung, einer feuerverzinkten Tragekonsole zur Wandbefestigung, einer Abdeckhaube aus ABS (Kunststoff) und in der SG-Version einer Abdeckhaube aus ABS mit Schalldämmung sowie Schwimmerschalter oder in der FA-Version einem Drucksensor.
- mit selbstansaugender, mehrstufiger und luftgekühlter Franklin-Kreiselpumpe aus Edelstahl, extrem robust und korrosionsbeständig. Laufräder und Stufengehäuse aus rostfreiem Stahl (AISI 304) gefertigt, was eine hohe Lebensdauer verspricht, Zuverlässigkeit garantiert und für einen ruhigen Betrieb mit geringer Geräuscentwicklung sorgt. Ein spezielles elastisches Ventil ermöglicht, dass Luft, die im System vorhanden ist, in weniger als 5 Minuten und bis zu einer Steighöhe von 8 Metern aus dem System entweichen kann. Die Pumpe besitzt einen einphasigen, luftgekühlten und komplett gekapselten Franklin-Hocheffizienzmotor mit integriertem Überhitzungsschutz und einer Spannung von 220 - 240 V bei einer Frequenz von 50 Hz im Netz. Für die hohe Qualität der Pumpe spricht ebenfalls, dass der Motor mit maximal 60 zulässigen Anläufen pro Stunde starten kann und eine besonders hochwertige Gleitringdichtung mit einem stationären Ring aus Keramik, einem rotierenden Ring aus Graphit, einem Elastomere aus EPDM und den sonstigen Komponenten aus Edelstahl (AISI 316) erlaubt den Einsatz auch unter schwierigsten Bedingungen.
- mit elektronischem Pumpenschaltautomaten, der das System automatisch druckabhängig einschaltet und strömungsabhängig ausschaltet sowie die Pumpe vor Trockenlauf schützt. Bei dem Schaltautomaten des TopRain ist der Einschaltdruck einstellbar von 1,5 - 3,5 bar und bei einem Durchfluss von <2 Liter / Minute schaltet der Schaltautomat mit einer Nachlaufzeit von ca. 7 Sekunden das System ab. Der Schaltautomat ist ausgestattet mit einem kleinen Wasserpuffer, einem speziellen Rückschlagventil und einer automatischen Reset-Funktion.
- Umschaltung zur Ansaugung aus der Zisterne (Regenwasser) oder aus dem Einspeisebehälter bei Regenwassermangel (Trinkwassernachspeisung) erfolgt über ein motorgetriebenes Umschaltventil (Zonenventil). Ein Schwimmerschalter (Standard) oder ein Drucksensor zeigt den Regenwassermangel an, über eine spezielle Steuerung sind diese mit dem Umschaltventil verbunden, so dass eine Umschaltung, für einen störungsfreien Betrieb auch bei Regenwassermangel, zwischen Ansaugung aus der Zisterne oder dem Einspeisebehälter automatisch erfolgt.
- enthält einen Einspeisebehälter zur Trinkwassernachspeisung aus MDPE (Kunststoff) mit freiem Auslauf Typ AB nach DIN EN 13077 zur Erfüllung der Vorgaben nach DIN EN 1717. Die Trinkwassernachspeisung in den Einspeisebehälter erfolgt über ein mechanisches, proportional gesteuertes Schwimmerventil mit PE-Schwimmer und KTW- und DVGW-W270 Zertifizierung.
- verfügt über eine spezielle Steuerung, welche die Möglichkeit der Einstellung im Automatikmodus (automatische Umschaltung) oder eines manuellen Betriebs (zur Ansaugung über den Einspeisebehälter, z.B. bei Störungen bei der Versorgung mit Regenwasser) bietet. Außerdem ermöglicht die Steuerung den einfachen Anschluss einer Zubringerpumpe und zeigt den aktuellen Betriebsmodus und verschiedene Alarmmeldungen an. In der FA-Version weist die Steuerung noch den Füllstand in der Zisterne in 10 %-Schritten aus.

Bitte denken Sie an das Anschlusszubehör auf Seite 22

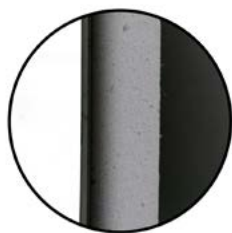

SG = schallgedämmte Haube



FA = Füllstandsanzeige

- im Standard mit schwarzer Abdeckhaube aus ABS (Kunststoff) als Spritzschutz vor Wasser und zur optischen Abrundung. In der Version SG ist die Abdeckhaube mit einem hocheffektiven Akustikschaum verkleidet, der eine sehr gute Schalldämmung verspricht (bis zu 25 % weniger Geräuschbelastung), ein breites Absorptionsspektrum besitzt, extrem brandhemmend nach Klasse B1 ist und eine hohe chemische Beständigkeit aufweist.
- fördert sauberes und klares Wasser (mit einer max. zulässigen Menge an Sand von 50 g/m³), frei von Festkörpern oder schleifenden Partikeln, außerdem Flüssigkeiten, die nicht zähflüssig oder aggressiv sind, nicht kristallisiert und chemisch neutral (ähnlich den Eigenschaften von Wasser). Das System muss in einer trockenen und frostfreien Umgebung installiert werden, der maximale Betriebsdruck liegt bei 10 bar (Druckschalter) und die Umgebungstemperatur muss zwischen +5 °C bis +40 °C liegen.

LIEFERUMFANG

TopRain plus MK, bestehend aus:

- ✓ mehrstufiger, selbstansaugender Kreiselpumpe
- ✓ elektronischem Pumpenschaltautomat mit Manometer, Wasserschlagdämpfer und Rückschlagventil
- ✓ motorgesteuertem Umschaltventil 1" (3-Wege-Motorkugelhahn) und spezieller Steuerung
- ✓ Einspeisebehälter aus MDPE (Kunststoff) mit 18 Liter Nenn- und 5 Liter Nutzvolumen, freiem Auslauf Typ AB und mechanischem Schwimmerventil DN 17
- ✓ feuerverzinkter Blechkonsole
- ✓ Standardversion: Schwimmerschalter mit 20m Anschlusskabel und Justiergewicht oder FA-Version: Tauchdrucksonde mit 25m Schlauchleitung
- ✓ Standardversion: mit schwarzer Abdeckhaube aus ABS oder SG-Version: schwarze Abdeckhaube aus ABS mit verklebter Schalldämmung
- ✓ Befestigungsmaterial für Wandhalterung

Art.-Nr.	WG	Bezeichnung	Euro
42000	11	TopRain 5-55 plus MK	2.175,00
42021	11	TopRain 5-55 plus MKSG	2.235,00
42022	11	TopRain 5-55 plus MKFA	2.700,00
42023	11	TopRain 5-55 plus MKSGFA	2.760,00

Hydraulische Daten

Art.-Nr.	42000	42021	42022	42023
Förderhöhe maximal (Hmax)	55,1 m			
Förderstrom maximal (Qmax)	5,0 m ³ /h			
Anlagenhöhe max.	30 m			
Einschaltdruck	einstellbar 1,5 bar - 3,5 bar (voreingestellt 1,5 bar)			
Ausschaltdruck	< 2 Liter / Minute			
Schutzklasse Pumpe	IP 55			
Pumpentyp	selbstansaugende, mehrstufige Kreiselpumpe, luftgekühlt			

Elektrische Daten

Art.-Nr.	42000	42021	42022	42023
Spannung	1 ~ 230 V / 50 Hz (220V - 240V)			
Nennstrom	4,3 A			
Motorleistung P1	910 W			
Motorleistung P2	750 W			

mit KTW und DVGW-W270
zertifizierter
Trinkwasser-
nachspeisung



TopRain Duo plus

- Regenwassermanager nach DIN EN 1717 mit hausinterner und bedarfsgerechter Trinkwassernachspeisung sowie Pumpenanlage als Druckerhöhung zur Wasserversorgung mit elektronischer Steuerung zur Überwachung der Füllstände, Umschaltung zwischen Regen- und Trinkwasser, Trinkwassernachspeisung, Steuerung der Druckerhöhung, Funktionskontrolle und Einstellung sowie Trinkwassertrennung nach DIN EN 1717.
- bestehend aus zwei Kreiselumpen, elektronischen Pumpenschaltautomaten, zwei Einspeisebehältern aus Kunststoff mit automatischer Trinkwassernachspeisung, einem Umschaltventil, einer Steuerung, einer feuerverzinkten Stahlblechkonsole zur Bodenaufstellung sowie einem Füllstandsmesser (Schwimmerschalter / Tauchdrucksensor in der FA – Version).
- zwei selbstansaugenden, mehrstufigen und luftgekühlten Franklin-Kreiselumpen aus Edelstahl, extrem robust und korrosionsbeständig. Laufräder und Stufengehäuse aus rostfreiem Stahl (AISI 304) gefertigt, was eine hohe Lebensdauer verspricht, Zuverlässigkeit garantiert und für einen ruhigen Betrieb mit geringer Geräuschentwicklung sorgt. Ein spezielles elastisches Ventil ermöglicht, dass Luft, die im System vorhanden ist, in weniger als 5 Minuten und bis zu einer Steighöhe von 8 Metern aus dem System entweichen kann. Die Pumpe besitzt einen einphasigen, luftgekühlten und komplett gekapselten Franklin-Hocheffizienzmotor mit integriertem Überhitzungsschutz ausgelegt für eine Spannung von 220 - 240 V bei einer Frequenz von 50 Hz. Für die hohe Qualität der Pumpe spricht ebenfalls, dass der Motor mit maximal 60 zulässigen Anläufen pro Stunde starten kann und eine besonders hochwertige Gleitringdichtung mit einem stationären Ring aus Keramik, einem rotierenden Ring aus Graphit, einem Elastomere aus EPDM und den sonstigen Komponenten aus Edelstahl (AISI 316) erlaubt den Einsatz auch unter schwierigsten Bedingungen.
- mit elektronischen Pumpenschaltautomaten, die das System automatisch druckabhängig ein- und ausschalten sowie die Pumpen vor Trockenlauf schützen. Bei den Schaltautomaten des TopRain Duo plus ist der Ein- und Ausschaltdruck einstellbar zwischen 0,5 und 8 bar.
- Umschaltung zur Ansaugung aus der Zisterne (Regenwasser) oder aus dem Einspeisebehälter bei Regenwassermangel (Trinkwassernachspeisung) erfolgt über zwei motorgetriebene Umschaltventile (Zonenventile). Eine Tauchdrucksonde zeigt den Regenwassermangel an, über eine spezielle Steuerung sind diese mit dem Umschaltventil verbunden, so dass eine Umschaltung, für einen störungsfreien Betrieb auch bei Regenwassermangel, zwischen Ansaugung aus der Zisterne oder dem Einspeisebehälter automatisch erfolgt.
- enthält einen Einspeisebehälter zur Trinkwassernachspeisung aus MDPE (Kunststoff) mit freiem Auslauf Typ AB nach DIN EN 13077 zur Erfüllung der Vorgaben nach DIN EN 1717. Die Trinkwassernachspeisung in den Einspeisebehälter erfolgt über zwei mechanisch proportional gesteuerte Schwimmerventile mit PE Schwimmer und KTW / DVGW-W270 Zulassung.
- verfügt über eine spezielle Steuerung, welche die Möglichkeit der Einstellung im Automatikmodus (automatische Umschaltung) sowie eines manuellen Betriebs (Versorgung mit Trinkwasser über den Einspeisebehälter, z.B. bei Störungen bei der Versorgung mit Regenwasser) bietet. Außerdem ermöglicht die Steuerung den einfachen Anschluss einer Zubringerpumpe über ein optionales Zusatzmodul und zeigt den aktuellen Betriebsmodus sowie verschiedene Alarmmeldungen an. In der FA-Version wird der aktuelle Füllstand im Regenwasserspeicher mittels LED-Anzeige in 10% Schritten angezeigt.
- der TopRain Duo plus verfügt über eine feuerverzinkte Stahlblechkonsole zur Bodenaufstellung. Mit Abdeckhaube aus ABS (Kunststoff) als Spritzschutz vor Wasser und zur optischen Abrundung.
- fördert sauberes und klares Wasser (mit einer max. zulässigen Menge an Sand von 50 g/m³), frei von Festkörpern oder schleifenden Partikeln, außerdem Flüssigkeiten, die nicht zähflüssig oder aggressiv sind, nicht kristallisiert und chemisch neutral (ähnlich den Eigenschaften von Wasser). Das System muss in einer trockenen und frostfreien Umgebung installiert werden, der maximale Betriebsdruck liegt bei 10 bar (Pumpenschaltautomat) und die Umgebungstemperatur muss zwischen +5 °C bis +40 °C liegen.
- die Trinkwassernachspeisung erfolgt über zwei mechanisch proportional gesteuerte Nachspeiseventile DN 17 nach DIN EN 13076 Freier Auslauf Typ AB in den Vorlagebehälter.

Bitte denken Sie an das Anschlusszubehör auf Seite 22

LIEFERUMFANG

TopRain Duo plus, bestehend aus:

- ✓ feuerverzinkter Stahlblechkonsole zur Bodenaufstellung
- ✓ zwei mehrstufigen, selbstansaugenden, horizontalen Kreiselpumpen aus Edelstahl inklusive Rückschlagventilen
- ✓ Pumpenschaltautomaten zur Steuerung des Ein- / Ausschalt drucks sowie der Pumpen
- ✓ zwei Einspeisebehälter aus MDPE (jeweils 18 Liter Nenn- und 5 Liter Nutzvolumen) mit Freiem Auslauf gemäß DIN EN 13076 Typ AB und zwei mechanisch proportional gesteuerten Schwimmerventilen DN 17 (KTW-/DVGW-W270-Zertifizierung)
- ✓ elektronische Steuerung zur automatischen Umschaltung zwischen Regen- und Trinkwassernutzung sowie Füllstandsanzeige zur Abbildung des Regenwasserspeicherfüllstands in der FA - Version
- ✓ elektronische Steuerung mit Display und Druckanzeige zur druckabhängigen Ein- / Ausschaltung der Pumpen
- ✓ Membranausdehnungsgefäß Nennvolumen 8 Liter zum Schutz der Pumpen vor zu häufigen Starts.
- ✓ Schwimmerschalter bzw. Tauchdrucksonde mit 25m Anschlussleitung in der FA - Version



FA = Füllstandsanzeige

Art.-Nr.	WG	Bezeichnung	Euro
27030	13	TopRain Duo 6-35 plus	4.750,00
27031	13	TopRain Duo 6-50 plus	4.850,00
27032	13	TopRain Duo 6-60 plus	4.950,00
27033	13	TopRain Duo 6-35 plus FA	5.200,00
27034	13	TopRain Duo 6-50 plus FA	5.300,00
27035	13	TopRain Duo 6-60 plus FA	5.400,00

Hydraulische Daten

Art.-Nr.	27030	27031	27032	27033	27034	27035
Förderhöhe maximal (Hmax)	34,4 m	46 m	57 m	34,4 m	46 m	57 m
Förderstrom maximal (Qmax)	6,0 m³/h					
Anlagenhöhe max.	20 m					
Einschaltdruck	Einstellbar zwischen 0,5 – 7 bar (Werkseinstellung 1,5 bar)					
Ausschaltdruck	Einstellbar zwischen 1 – 8 bar (Werkseinstellung 4,0 bar)					
Schutzklasse Pumpe	IP 55					
Pumpentyp	Mehrstufige luftgekühlte Druckerhöhungspumpen aus Edelstahl					

Elektrische Daten

Art.-Nr.	27030	27031	27032	27033	27034	27035
Spannung	1 ~ 230 V / 50 Hz (220 V - 240 V)					
Nennstrom (pro Pumpe)	2,4 A	3,2 A	3,9 A	2,4 A	3,2 A	3,9 A
Motorleistung P1 (pro Pumpe)	510 W	740 W	870 W	510 W	740 W	870 W
Motorleistung P2 (pro Pumpe)	370 W	450 W	550 W	370 W	450 W	550 W

CubeServ Sub



- Zubringerset zum Einbau in die Zisterne, bestehend aus Tauchmotorpumpe, schwimmender Entnahme mit Filterkorb und PE-Schwimmerkugel sowie Saugschlauch
- Vordruck der Tauchmotorpumpe dient zur Überbrückung von Reibungsverlusten bei zu großer Entfernung und / oder Höhendifferenz zwischen Regenwasserspeicher und Regenwassermanager
- maximale Eintauchtiefe der Pumpe beträgt 7 m und die maximal überbrückbare Höhendifferenz 7 m
- steckfertige Steuerung zum Anschluss der Tauchmotorpumpe an den Regenwassermanager
- CubeServ Sub ist kombinierbar mit allen Regenwassermanagern der iCube- sowie der TopRain-Serie (CubeServ Sub Duo als 2er-Set für den TopRain Duo plus)

LIEFERUMFANG

CubeServ Sub Zubringerset, bestehend aus:

- ✓ Tauchmotorpumpe mit 10 m Kabel und Schukostecker sowie Druck- und Saugstutzen mit 1" Außengewinde
- ✓ Schaltbox zur Wandmontage mit Zubringersteuerung (steckfertig) und 1,5 m Netzanschlusskabel sowie 1,5 m Verbindungsleitung zum Regenwassermanager
- ✓ Schwimmende Entnahme mit 1 m Saugschlauch 1 1/4", Filterkorb zur Ansaugung und PE-Schwimmerkugel 120 mm
- ✓ als CubeServ Sub Duo im 2er-Set

Art.-Nr.	WG	Bezeichnung	Euro
12027	4	CubeServ Sub	830,00
12028	4	CubeServSub Duo	1.600,00

Hydraulische Daten

Art.-Nr.	12027/12028
Förderhöhe maximal (Hmax)	7 m
Förderstrom maximal (Qmax)	9,9 m³/h
Schutzklasse Pumpe	IP 68
Pumpentyp	Tauchmotorpumpe, mediumgekühlt

Elektrische Daten

Art.-Nr.	12027/12028
Spannung	1 ~ 230 V / 50 Hz (220 V - 240 V)
Nennstrom	1,5 A
Motorleistung P1	380 W
Motorleistung P2	300 W

Haus-Anschluss-Set



- Installations-Set zum Anschluss eines Regenwassermanagers an einen Regenwassertank, passend für iRain eco, TopRain und iCube Serie

LIEFERUMFANG

Haus-Anschluss-Set, bestehend aus:

- ✓ PE-HD Rohr 32 x 3,0 PN16 SDR 11 Rolle 12,5 m oder Saugschlauch 1", blau je nach Variante
- ✓ Mauerdurchführung DN 100
- ✓ Trinkwasserfilter 3/4" mit Tasse
- ✓ schwimmende Entnahme 1", 3 m, Messing-Tankdurchführung 1" AG und Rückschlagventil
- ✓ Aufkleber-Set "kein Trinkwasser"
- ✓ div. Kleinteile

Art.-Nr.	WG	Bezeichnung	Euro
27512	4	Haus-Anschluss-Set, PE-Rohr 12,5 m	615,00
27513	4	Haus-Anschluss-Set, Schlauch 12,5 m	680,00



ServCube S



ServCube L

ServCube

- Kompaktmodul zur hausinternen und bedarfsorientierten Trinkwassernachspeisung gemäß DIN EN 1717.
- mit Trinkwassernachspeisung im Einspeisebehälter mit Freiem Auslauf gemäß DIN EN 13077 Typ AB und automatischem Wasseraustausch (alle 10 Tage).
- mit Schallschutzhaube aus geschäumtem EPP, motorgetriebenem Umschaltventil 1" (Zonenventil) zur sicheren Umschaltung der Versorgung mit Regen- oder Trinkwasser, welches über einen Schwimmerschalter (S-Version) oder eine Tauchdrucksonde (L-Version) gesteuert wird.
- besonders gut geeignet zur Nachrüstung einer hausinternen und bedarfsgerechten Trinkwassernachspeisung bei bestehenden Regenwassernutzungsanlagen ganz ohne oder ohne bedarfsgerechte Trinkwassernachspeisung, kombinierbar mit Hauswasserwerken, Hauswasserautomaten und Tauchdruckpumpensystemen mit Sauganschluss 1".
- zur Bodenaufstellung oder Wandmontage mit spezieller Befestigung zur Schallentkopplung
- bei der L-Version zeigt die Füllstandsanzeige in 10 %-Schritten den Füllstand der Zisterne an, welcher durch die Tauchdrucksonde übermittelt wird.

LIEFERUMFANG

Trinkwassernachspeisemodul ServCube, bestehend aus:

- ✓ Einspeisebehälter aus MDPE (7 Liter Nennvolumen und 2,9 Liter Nutzvolumen) mit Freiem Auslauf gemäß DIN EN 13077 Typ AB und mechanischem, proportional gesteuertem Schwimmersventil (KTW-/DVGW-W270-Zertifizierung)
- ✓ Schwimmerschalter mit 20 m Anschlusskabel und Justiergewicht (S-Version) oder Tauchdrucksonde mit 20 m Kabel (L-Version)
- ✓ motorgesteuertem Umschaltventil 1" (Zonenventil)
- ✓ Trinkwassernachspeiseventil DN 13 (KTW-/DVGW-W270-Zertifizierung)
- ✓ Blechkonsole mit spezieller Wandhalterung zur Schallentkopplung und Schallschutzgehäuse aus recycelbarem, geschäumtem EPP (in der L-Version mit Füllstandsanzeige)
- ✓ Wandhalterung mit Befestigungsmaterial
- ✓ Anschlusszubehör bestehend aus 1x Panzerschlauch 3/4" 300 mm mit Dichtung und 1x Messing-Kugelhahn 3/4" (beides mit KTW-Zulassung)

Art.-Nr.	WG	Bezeichnung	Euro
12001	11	ServCube S	1.200,00
12002	11	ServCube L (mit Füllstandsanzeige)	1.640,00

Elektrische Daten

Art.-Nr.	12001 / 12002
Spannung	1 ~ 230 V / 50 Hz (220V - 240V)



UNSERE EMPFEHLUNG

Als Tauchpumpe empfehlen wir ausschließlich unsere ServPress auf Seite 25!



PowerServ



PowerServ
Innenansicht



FA = Füllstandsanzeige

PowerServ

- Kompaktmodul nach DIN EN 1717 zur hausinternen und bedarfsorientierten Trinkwassernachspeisung mit Anschluss einer externen Pumpe
- mit Trinkwassernachspeisung in einen integrierten Vorlagebehälter mit „Freiem Auslauf“ gemäß DIN EN 13077 Typ AB und automatischem Wasseraustausch zur Einhaltung der Trinkwasserhygiene.
- mit motorgetriebenem Umschaltventil zur sicheren Umschaltung der Versorgung mit Regen- oder Trinkwasser, welches über einen Schwimmerschalter im Regenwasserspeicher (S-Version) oder eine Tauchdrucksonde (L-Version) im Regenwasserspeicher gesteuert wird.
- besonders gut geeignet zur Nachrüstung einer hausinternen und bedarfsgerechten Trinkwassernachspeisung bei bestehenden Regenwassernutzungsanlagen.
- Kombinierbar mit Hauswasserwerken, Hauswasserautomaten und Tauchdruckpumpensystemen mit 1" Sauganschluss.
- mit Abdeckhaube und spezieller Befestigung zur Schallentkopplung, geeignet zur Bodenaufstellung oder Wandmontage, bei der L-Version mit LED-Display zur Anzeige des Füllstandes im Regenauffangbehälter.

LIEFERUMFANG

Trinkwassernachspeisemodul, bestehend aus:

- ✓ Einspeisebehälter aus MDPE (18 Liter Nennvolumen und 5 Liter Nutzvolumen) mit Freiem Auslauf gemäß DIN EN 13077 Typ AB und proportional gesteuertem mechanischem Schwimmerventil DN 17 (KTW und DVGW-W270 zertifiziert)
- ✓ Schwimmerschalter mit 20 m Anschlusskabel und Justiergewicht (S-Version) oder Tauchdrucksonde mit 20 m Kabel (L-Version)
- ✓ motorgesteuertes Umschaltventil 1" als Motorkugelhahn
- ✓ Blechkonsole mit spezieller Wandhalterung zur Schallentkopplung und Abdeckhaube aus Kunststoff (bei L-Version mit LED-Display)
- ✓ Wandhalterung mit Befestigungsmaterial
- ✓ Anschlusszubehör bestehend aus 1x Panzerschlauch 3/4" 300 mm mit Dichtung und 1x Messing-Kugelhahn 3/4" (beide KTW-zertifiziert)

Art.-Nr.	WG	Bezeichnung	Euro
42040	11	PowerServ S	1.300,00
42041	11	PowerServ L	1.850,00

Elektrische Daten

Art.-Nr.	42040 / 42041
Spannung	1 ~ 230 V / 50 Hz (220V - 240V)

UNSER TIPP

Als Tauchpumpe empfehlen wir ausschließlich unsere ServPress auf Seite 25!

Anschlusskit Servcube



- Anschlusskit als Schwimmende Entnahme mit verstärktem Rückschlagventil zur Kombination mit einer Tauchdruckpumpe in Verbindung mit der Wasserversorgung über die Trinkwassernachspeisemodule Serv Cube und PowerServ
- durch den flexiblen Saugschlauch mit einer PE-Kugel bewegt sich auch bei steigendem oder fallendem Wasserstand der Ansaugfilter immer im Bereich des saubersten Wassers und ein Edelstahl-Seiher verhindert die Ansaugung auch kleinster Partikel zum Schutz der Pumpe und Installationen.
- mit speziell verstärktem Rückschlagventil, das sich erst bei einem Unterdruck von 0,3 bar öffnet und so die Ansaugung aus der Zisterne ermöglicht. Das verstärkte Rückschlagventil sorgt für einen einwandfreien Betrieb der Trinkwassermodule ServCube und PowerServ in Verbindung mit der eingesetzten Tauchdruckpumpe.
- **Basic**-Variante für Tauchdruckpumpen mit zwei Saugstutzen und **Plus**-Variante mit zusätzlichem T-Stück zum Einsatz bei (Tauchdruck-) Pumpen mit einem Saugstutzen

LIEFERUMFANG

Anschlusskit ServCube, bestehend aus:

- ✓ 1 m blauer, hochwertiger, keimhemmender, flexibler und lichtundurchlässiger Saugschlauch PowerFlex aqua
- ✓ verpresster Edelstahl-Seiher mit 1 mm Maschenweite und PE-Schwimmerkugel
- ✓ verstärktem Rückschlagventil und Gewindestutzen mit 25 mm Tülle
- ✓ 1" Außengewinde zum Anschluss an die Tauchdruckpumpe
- ✓ **nur Plus-Version: T-Stück mit 1" Innengewinde**



Art.-Nr.	WG	Bezeichnung	Euro
12014	11	Anschlusskit ServCube Basic	185,00
12015	11	Anschlusskit ServCube Plus	220,00

ServPress

- mehrstufige, mediumgekühlte Tauchdruckpumpe aus Edelstahl, mit Laufrädern aus verstärktem thermoplastischem Kunststoff, für den vertikalen oder horizontalen Betrieb, für Dauerlauf und Trockenaufstellung geeignet.
- Pumpe ausgestattet mit integriertem Kondensator und thermischem Überlastungsschutz, 20 m Anschlusskabel mit Schukostecker und Pumpengehäuse aus Edelstahl mit 2 seitlichen Saugstutzen 1" Innengewinde und Druckstutzen 1" (Abgang nach oben) am Pumpenkopf, Pumpenfuß mit Edelstahlplatte zur Aufstellung und Fixierung, mit Tragegriff.
- maximale Eintauchtiefe 17 m, maximale Fördermenge an Sand 60 g/m³.
- fördert sauberes und klares Wasser mit einer Temperatur bis +35 °C, besonders gut geeignet zur Wasserversorgung aus Zisternen, vor allem in Kombination mit den Trinkwassernachspeisemodulen ServCube und PowerServ einsetzbar.

WICHTIGER HINWEIS:
Wir empfehlen dringend ein optional erhältliches Rückschlagventil zu verwenden (siehe Seite 169).

Art.-Nr.	WG	Bezeichnung	Euro
12390	5	ServPress 6-40	740,00
12391	5	ServPress 6-60	805,00
12392	5	ServPress 6-80	885,00
12393	5	ServPress 8-70	915,00

Hydraulische Daten

Art.-Nr.	12390	12391	12392	12393
Förderhöhe maximal (Hmax)	34 m	57 m	82 m	65 m
Förderstrom maximal (Qmax)	5,7 m ³ /h			8,1 m ³ /h
Schutzklasse Pumpe	IP 68			
Pumpentyp	mehrstufige, mediumgekühlte Tauchdruckpumpe			

Elektrische Daten

Art.-Nr.	12390	12391	12392	12393
Spannung	1 ~ 230 V / 50 Hz (220 V - 240 V)			
Nennstrom	4,2 A	6,0 A	8,5 A	8,5 A
Motorleistung P1	950 W	1250 W	1800 W	
Motorleistung P2	550 W	750 W	1200 W	

mit KTW und DVGW-W270
zertifizierter
Trinkwasser-
nachspeisung



PowerRain plus S

- Regenwassersystemsteuerung nach DIN EN 1717 mit hausinterner und bedarfsgerechter Trinkwassernachspeisung sowie Pumpenanlage als Druckerhöhung zur Wasserversorgung mit elektronischer Steuerung zur Überwachung der Füllstände, Umschaltung zwischen Regen- und Trinkwasser, Trinkwassernachspeisung, Steuerung der Druckerhöhung, Funktionskontrolle und Einstellung sowie Trinkwassertrennung nach DIN EN 1717.
- bestehend aus einer Kreiselpumpe, einem elektronischen Pumpenschaltautomaten, einem Einspeisebehälter aus MPDE mit automatischer Trinkwassernachspeisung, einem Umschaltventil, einer Steuerung, einem lackierten Stahlblechschrank (RAL 7035 Lichtgrau) zur Bodenaufstellung sowie einem Tauchdrucksensor.
- mit selbstansaugender, mehrstufiger und luftgekühlter Franklin-Kreiselpumpe mit Pumpengehäuse, Laufrädern, Dichtungsdeckel sowie Motorwelle aus Edelstahl, robust und korrosionsbeständig mit einer hervorragenden Effizienz und Leistung. Ein spezielles elastisches Ventil ermöglicht, dass Luft, die im System vorhanden ist, in weniger als 5 Minuten und bis zu einer Steighöhe von 8 Metern aus dem System entweichen kann. Die Pumpe besitzt einen luftgekühlten Einphasenmotor mit integriertem Überhitzungsschutz ausgelegt für Spannung von 220 - 240 V bei einer Frequenz von 50 Hz. Für die hohe Qualität der Pumpe spricht ebenfalls, dass der Motor mit maximal 60 zulässigen Anläufen pro Stunde starten kann und eine besonders hochwertige Gleitringdichtung mit einem stationären Ring aus Keramik, einem rotierenden Ring aus Graphit, einem Elastomere aus EPDM und den sonstigen Komponenten aus Edelstahl (AISI 316) erlaubt den Einsatz auch unter schwierigsten Bedingungen.
- mit elektronischem Pumpenschaltautomaten, der das System automatisch druckabhängig ein- und ausschaltet, sowie die Pumpe vor Trockenlauf schützt. Bei dem Schaltautomat des PowerRain plus ist der Ein- und Ausschaltdruck einstellbar zwischen 0,5 und 8 bar. Der Schaltautomat ist ausgestattet mit einem kleinen Wasserpuffer, einem speziellen Rückschlagventil und einer automatischen Reset-Funktion.
- Umschaltung zur Ansaugung aus der Zisterne (Regenwasser) oder aus dem Einspeisebehälter bei Regenwassermangel (Trinkwassernachspeisung) erfolgt über ein motorgetriebenes Umschaltventil (Zonenventil). Eine Tauchdrucksonde zeigt den Regenwassermangel an, über eine spezielle Steuerung sind diese mit dem Umschaltventil verbunden, so dass eine Umschaltung, für einen störungsfreien Betrieb auch bei Regenwassermangel, zwischen Ansaugung aus der Zisterne oder dem Einspeisebehälter automatisch erfolgt.
- enthält einen Einspeisebehälter zur Trinkwassernachspeisung aus MDPE (Kunststoff) mit freiem Auslauf Typ AA nach DIN EN 13077 zur Erfüllung der Vorgaben nach DIN EN 1717. Die Trinkwassernachspeisung in den Einspeisebehälter erfolgt über ein elektronisches Magnetventil mit KTW- und DVGW-W270 Zertifizierung.
- verfügt über eine spezielle Steuerung, welche die Möglichkeit der Einstellung im Automatikmodus (automatische Umschaltung) sowie eines manuellen Betriebs (Versorgung mit Trinkwasser über den Einspeisebehälter, z.B. bei Störungen bei der Versorgung mit Regenwasser) bietet. Außerdem ermöglicht die Steuerung den einfachen Anschluss einer Zubringerpumpe über ein optionales Zusatzmodul und zeigt den aktuellen Betriebsmodus, den aktuellen Füllstand im Regenwasserspeicher sowie verschiedene Alarmmeldungen an.
- Der PowerRain plus verfügt über einen lackierten Stahlblechschrank (RAL 7035 Lichtgrau) zur Unterbringung der Komponenten des PowerRain plus. Der Stahlblechschrank des PowerRain plus schützt die enthaltenen Komponenten vor Spritzwasser und ist zur Bodenaufstellung geeignet.
- fördert sauberes und klares Wasser (mit einer max. zulässigen Menge an Sand von 50 g/m³), frei von Festkörpern oder schleifenden Partikeln, außerdem Flüssigkeiten, die nicht zähflüssig oder aggressiv sind, nicht kristallisiert und chemisch neutral (ähnlich den Eigenschaften von Wasser). Das System muss in einer trockenen und frostfreien Umgebung installiert werden, der maximale Betriebsdruck liegt bei 10 bar (Pumpenschaltautomat) und die Umgebungstemperatur muss zwischen +5 °C bis +40 °C.
- die Trinkwassernachspeisung erfolgt über ein Nachspeiseventil DN 17 nach DIN EN 13076 Freier Auslauf Typ AA in den Vorlagebehälter.

LIEFERUMFANG

PowerRain plus S, bestehend aus:

- ✓ pulverbeschichtetem Stahlblechschrank, RAL 7035 lichtgrau, mit 4 Justierfüßen zum Höhenausgleich
- ✓ einer mehrstufigen, selbstansaugenden, horizontalen Kreiselpumpe aus Edelstahl inklusive Rückschlagventil
- ✓ Pumpenschaltautomat zur Steuerung des Ein- / Ausschaltedrucks sowie der Pumpe
- ✓ Einspeisebehälter aus MDPE (100 Liter Nenn- und 80 Liter Nutzvolumen) mit freiem Auslauf gemäß DIN EN 13076 Typ AA und elektronisch gesteuertem Magnetventil DN 17 (KTW-/DVGW-W270-Zertifizierung)
- ✓ Potentialfreiem Störmelder NO/NC (3x 0,75 mm²) zur Meldung eines Behälterüberlaufs (nicht speichernd)
- ✓ elektronischer Steuerung zur automatischen Umschaltung zwischen Regen- und Trinkwassernutzung sowie Füllstandsanzeige zur Abbildung des Regenwasserspeicherfüllstands
- ✓ elektronische Steuerung mit Display und Druckanzeige zur druckabhängigen Ein- / Ausschaltung der Pumpe
- ✓ optional: Netzunabhängige, programmierbare Spüleinheit zur Stagnationsvermeidung in der Trinkwasserleitung bei längerem Stillstand der Anlage
- ✓ Tauchdrucksonde mit 25 m Anschlussleitung

Art.-Nr.	WG	Bezeichnung	Euro
27040	13	PowerRain 8-50 plus S	5.265,00
27041	13	PowerRain 8-60 plus S	5.350,00

Hydraulische Daten

Art.-Nr.	27040	27041
Förderhöhe maximal (Hmax)	45 m	56 m
Förderstrom maximal (Qmax)	8,0 m ³ /h	
Anlagenhöhe max.	40 m	
Einschaltdruck	Einstellbar zwischen 0,5 – 7 bar (Werkseinstellung 1,5 bar)	
Ausschaltdruck	Einstellbar zwischen 1 – 8 bar (Werkseinstellung 4,0 bar)	
Schutzklasse Pumpe	IP 55	
Pumpentyp	Mehrstufige luftgekühlte Druckerhöhungspumpe aus Edelstahl	

Elektrische Daten

Art.-Nr.	27040	27041
Versorgungsspannung	1 ~ 230 V / 50 Hz (220 V - 240 V)	
Nennstrom	5,3 A	6,1 A
Motorleistung P1	1100 W	1310 W
Motorleistung P2	900 W	1100 W

mit KTW und DVGW-W270
zertifizierter
Trinkwasser-
nachspeisung



PowerRain plus H

- Regenwassersystemsteuerung nach DIN EN 1717 mit hausinterner und bedarfsgerechter Trinkwassernachspeisung sowie Pumpenanlage als Druckerhöhung zur Wasserversorgung mit elektronischer Steuerung zur Überwachung der Füllstände, Umschaltung zwischen Regen- und Trinkwasser, Trinkwassernachspeisung, Steuerung der Druckerhöhung, Funktionskontrolle und Einstellung sowie Trinkwassertrennung nach DIN EN 1717.
- bestehend aus einer Kreiselpumpe, einem elektronischen Pumpenschaltautomaten, einem Einspeisebehälter aus Kunststoff mit automatischer Trinkwassernachspeisung, einer Steuerung, einem lackierten Stahlblechschrank (RAL 7035 Lichtgrau) zur Bodenaufstellung sowie einem Tauchdrucksensor.
- mit normalansaugender, mehrstufiger und luftgekühlter Kreiselpumpe aus Edelstahl, extrem robust und korrosionsbeständig. Laufräder und Stufengehäuse aus Edelstahl gefertigt, was eine hohe Lebensdauer verspricht, Zuverlässigkeit garantiert und für einen ruhigen Betrieb mit geringer Geräuschentwicklung sorgt. Die Pumpe besitzt einen einphasigen, luftgekühlten Motor mit integriertem Überhitzungsschutz, ausgelegt für Spannung von 220 - 240 V bei einer Frequenz von 50 Hz. Für die hohe Qualität der Pumpe spricht ebenfalls, dass der Motor mit maximal 60 zulässigen Anläufen pro Stunde starten kann und eine besonders hochwertige Gleitringdichtung mit einem stationären Ring aus Keramik, einem rotierenden Ring aus Graphit, einem Elastomere aus EPDM und den sonstigen Komponenten aus Edelstahl (AISI 316) erlaubt den Einsatz auch unter schwierigsten Bedingungen.
- mit elektronischem Pumpenschaltautomaten, der das System automatisch druckabhängig ein- und ausschaltet sowie die Pumpe vor Trockenlauf schützt. Bei dem Schaltautomaten des PowerRain plus H ist der Ein- und Ausschaltdruck einstellbar zwischen 0,5 und 8 bar. Der Schaltautomat ist ausgestattet mit einem kleinen Wasserpuffer, einem speziellen Rückschlagventil und einer automatischen Reset-Funktion.
- Umschaltung zur Versorgung mit Regenwasser aus der Zisterne (Regenwasser) oder mit Trinkwasser aus dem Einspeisebehälter bei Regenwassermangel (Trinkwassernachspeisung) erfolgt über die Steuerung des PowerRain plus H. Eine Tauchdrucksonde zeigt den Regenwassermangel an. Bei Regenwassermangel wird die Zubringerpumpe im Regenwasserspeicher deaktiviert und die Nachspeisung in den Vorlagebehälter erfolgt ausschließlich über ein Magnetventil mit KTW- und DVGW-W270 Zertifizierung.
- enthält einen Einspeisebehälter zur Trinkwassernachspeisung aus MDPE (Kunststoff) mit freiem Auslauf Typ AA nach DIN EN 13077 zur Erfüllung der Vorgaben nach DIN EN 1717. Die Trinkwassernachspeisung in den Einspeisebehälter erfolgt über ein elektronisch gesteuertes Magnetventil mit KTW- und DVGW-W270 Zertifizierung.
- verfügt über eine spezielle Steuerung, welche die Möglichkeit der Einstellung im Automatikmodus (automatische Umschaltung) sowie eines manuellen Betriebs (Versorgung mit Trinkwasser über den Einspeisebehälter, z.B. bei Störungen bei der Versorgung mit Regenwasser) bietet. Die Steuerung zeigt den aktuellen Betriebsmodus, den aktuellen Füllstand im Regenwasserspeicher in 10% Schritten sowie verschiedene Alarmmeldungen an.
- Eine Zubringerpumpe (nicht im Lieferumfang enthalten) ist an eine in der Anlage integrierte Schutzkontaktsteckdose anschließbar.
- Der PowerRain plus H verfügt über einen lackierten Stahlblechschrank (RAL 7035 Lichtgrau) zur Unterbringung der Komponenten des PowerRain plus H. Der Stahlblechschrank des PowerRain plus H schützt die enthaltenen Komponenten vor Spritzwasser und ist zur Bodenaufstellung geeignet.
- fördert sauberes und klares Wasser (mit einer max. zulässigen Menge an Sand von 50 g/m³), frei von Festkörpern oder schleifenden Partikeln, außerdem Flüssigkeiten, die nicht zähflüssig oder aggressiv sind, nicht kristallisiert und chemisch neutral (ähnlich den Eigenschaften von Wasser). Das System muss in einer trockenen und frostfreien Umgebung installiert werden, der maximale Betriebsdruck liegt bei 10 bar (Pumpenschaltautomat) und die Umgebungstemperatur muss zwischen +5 °C bis +40 °C liegen.
- die Trinkwassernachspeisung erfolgt über ein Nachspeiseventil DN 17 nach DIN EN 13076 freier Auslauf Typ AA in den Vorlagebehälter.

LIEFERUMFANG

PowerRain plus H, bestehend aus:

- ✓ pulverbeschichtetem Stahlblechschrank, RAL 7035 lichtgrau, mit 4 Justierfüßen zum Höhenausgleich
- ✓ einer mehrstufigen, selbstansaugenden, horizontalen Kreiselpumpe aus Edelstahl inklusive Rückschlagventil
- ✓ Pumpenschaltautomat zur Steuerung des Ein- / Ausschaltedrucks sowie der Pumpe
- ✓ Einspeisebehälter aus MDPE (100 Liter Nenn- und 80 Liter Nutzvolumen) mit Freiem Auslauf gemäß DIN EN 13076 Typ AA und elektronisch gesteuertem Magnetventil DN 17 (KTW-/DVGW-W270-Zertifizierung)
- ✓ potentialfreiem Störmelder (2x 0,75 mm²) zur Meldung eines Behälterüberlaufs (nicht speichernd)
- ✓ elektronische Steuerung zur automatischen Umschaltung zwischen Regen- und Trinkwassernutzung sowie Füllstandsanzeige zur Abbildung des Regenwasserspeicherfüllstands
- ✓ elektronische Steuerung mit Display und Druckanzeige zur druckabhängigen Ein- / Ausschaltung der Pumpe
- ✓ optional: Netzunabhängige, programmierbare Spüleinheit zur Stagnationsvermeidung in der Trinkwasserleitung bei längerem Stillstand der Anlage
- ✓ Tauchdrucksonde mit 25m Anschlussleitung

Art.-Nr.	WG	Bezeichnung	Euro
27044	13	PowerRain 8-50 plus H	4.800,00
27045	13	PowerRain 8-60 plus H	5.350,00
27048	13	PowerRain 8-70 plus H	5.625,00
27050	13	PowerRain 8-80 plus H	5.725,00

Hydraulische Daten

Art.-Nr.	27044	27045	27048	27050
Förderhöhe maximal (Hmax)	48 m	58 m	70 m	81 m
Förderstrom maximal (Qmax)	7,8 m ³ /h			
Anlagenhöhe max.	40 m			
Einschaltdruck	Einstellbar zwischen 0,5 – 7 bar (Werkseinstellung 1,5 bar)			
Ausschaltdruck	Einstellbar zwischen 1 – 8 bar (Werkseinstellung 4,0 bar)			
Schutzklasse Pumpe	IP 55			
Pumpentyp	Mehrstufige luftgekühlte Druckerhöhungspumpe aus Edelstahl			

Elektrische Daten

Art.-Nr.	27044	27045	27048	27050
Versorgungsspannung	230V / 50Hz			
Nennstrom	5,3 A	6,2 A	7,3 A	8,2 A
Motorleistung P1	1100 W	1320 W	1530 W	1740 W
Motorleistung P2	900 W	1100 W	1300 W	1500 W

mit KTW und DVGW-W270
zertifizierter
Trinkwasser-
nachspeisung



PowerRain super S

- Regenwassersystemsteuerung nach DIN EN 1717 mit hausinterner und bedarfsgerechter Trinkwassernachspeisung sowie Pumpenanlage als Druckerhöhung zur Wasserversorgung mit elektronischer Steuerung zur Überwachung der Füllstände, Umschaltung zwischen Regen- und Trinkwasser, Trinkwassernachspeisung, Steuerung der Druckerhöhung, Funktionskontrolle und Einstellung sowie Trinkwassertrennung nach DIN EN 1717.
- bestehend aus einer Kreiselpumpe, einem elektronischen Frequenzumrichter zur Druckregelung, einem Einspeisebehälter aus Kunststoff mit automatischer Trinkwassernachspeisung, einem Umschaltventil, einer Steuerung, einem lackierten Stahlblechschrank (RAL 7035 Lichtgrau) zur Bodenaufstellung sowie einem Tauchdrucksensor.
- mit selbstansaugender, mehrstufiger und luftgekühlter Franklin-Kreiselpumpe aus Edelstahl, extrem robust und korrosionsbeständig. Laufräder und Stufengehäuse aus rostfreiem Stahl (AISI 304) gefertigt, was eine hohe Lebensdauer verspricht, Zuverlässigkeit garantiert und für einen ruhigen Betrieb mit geringer Geräuschkentwicklung sorgt. Ein spezielles elastisches Ventil ermöglicht, dass Luft, die im System vorhanden ist, in weniger als 5 Minuten und bis zu einer Steighöhe von 8 Metern aus dem System entweichen kann. Die Pumpe besitzt einen einphasigen, luftgekühlten und komplett gekapselten Franklin-Hocheffizienzmotor mit integriertem Überhitzungsschutz ausgelegt für Spannung von 220 - 240 V bei einer Frequenz von 50 Hz. Für die hohe Qualität der Pumpe spricht ebenfalls, dass der Motor mit maximal 60 zulässigen Anläufen pro Stunde starten kann und eine besonders hochwertige Gleitringdichtung mit einem stationären Ring aus Keramik, einem rotierenden Ring aus Graphit, einem Elastomere aus EPDM und den sonstigen Komponenten aus Edelstahl (AISI 316) erlaubt den Einsatz auch unter schwierigsten Bedingungen.
- mit elektronischem Frequenzumrichter, der eine konstante Druckregelung ermöglicht. Bei geringen Abnahmemengen wird die Drehzahl der Druckerhöhungspumpe auf ein Minimum reduziert. So bietet der PowerRain super ein hohes Potential der Energieeinsparung. Die Druckerhöhungspumpe wird durch den Frequenzumrichter automatisch druckabhängig ein- und ausgeschaltet und schützt vor Trockenlauf und Überlastung. Bei dem Frequenzumrichter des PowerRain super ist der Betriebsdruck einstellbar zwischen 0,5 und 8 bar.
- Umschaltung zur Ansaugung aus der Zisterne (Regenwasser) oder aus dem Einspeisebehälter bei Regenwassermangel (Trinkwassernachspeisung) erfolgt über ein motorgetriebenes Umschaltventil (Zonenventil). Eine Tauchdrucksonde zeigt den aktuellen Füllstand im Regenwasserspeicher an, über eine spezielle Steuerung ist diese mit dem Umschaltventil verbunden, so dass eine Umschaltung, für einen störungsfreien Betrieb auch bei Regenwassermangel, zwischen Ansaugung aus der Zisterne oder dem Einspeisebehälter automatisch erfolgt.
- enthält einen Einspeisebehälter zur Trinkwassernachspeisung aus MDPE (Kunststoff) mit freiem Auslauf Typ AA nach DIN EN 13077 zur Erfüllung der Vorgaben nach DIN EN 1717. Die Trinkwassernachspeisung in den Einspeisebehälter erfolgt über ein elektronisches Magnetventil mit KTW- und DVGW-W270 Zertifizierung.
- verfügt über eine spezielle Steuerung, welche die Möglichkeit der Einstellung im Automatikmodus (automatische Umschaltung) oder eines manuellen Betriebs (Versorgung mit Trinkwasser über den Einspeisebehälter, z.B. bei Störungen bei der Versorgung mit Regenwasser) bietet. Außerdem ermöglicht die Steuerung den einfachen Anschluss einer Zubringerpumpe über ein optionales Zusatzmodul und zeigt den aktuellen Betriebsmodus und verschiedene Alarmmeldungen an. Eine Füllstandsanzeige weist den aktuellen Füllstand im Regenwasserspeicher in 10%-Schritten aus.
- Der PowerRain super verfügt über einen lackierten Stahlblechschrank (RAL 7035 Lichtgrau) zur Unterbringung der Komponenten des PowerRain super. Der Stahlblechschrank des PowerRain super schützt die enthaltenen Komponenten vor Spritzwasser und ist zur Bodenaufstellung geeignet.
- fördert sauberes und klares Wasser (mit einer max. zulässigen Menge an Sand von 50 g/m³), frei von Festkörpern oder schleifenden Partikeln, außerdem Flüssigkeiten, die nicht zähflüssig oder aggressiv sind, nicht kristallisiert und chemisch neutral (ähnlich den Eigenschaften von Wasser). Das System muss in einer trockenen und frostfreien Umgebung installiert werden, der maximale Betriebsdruck liegt bei 10 bar (Pumpenschaltautomat) und die Umgebungstemperatur muss zwischen +5 °C bis +40 °C liegen.
- Die Trinkwassernachspeisung erfolgt über ein Nachspeiseventil DN 17 nach DIN EN 13076 freier Auslauf Typ AA in den Vorlagebehälter.

LIEFERUMFANG

PowerRain super S, bestehend aus:

- ✓ pulverbeschichtetem Stahlblechschrank, RAL 7035 lichtgrau, mit 4 Justierfüßen zum Höhenausgleich
- ✓ einer mehrstufigen, selbstansaugenden, horizontalen Kreiselpumpe aus Edelstahl inklusive Rückschlagventil
- ✓ elektronischem Frequenzumrichter zur Regelung des Betriebsdrucks und Ein- / Ausschalten der Pumpe
- ✓ Einspeisebehälter aus MDPE (100 Liter Nenn- und 80 Liter Nutzvolumen) mit Freiem Auslauf gemäß DIN EN 13076 Typ AA und elektronisch gesteuertem Magnetventil DN 17 (KTW-/DVGW-W270-Zertifizierung)
- ✓ potentialfreiem Störmelder (2x 0,75 mm²) zur Meldung eines Behälterüberlaufs (nicht speichernd)
- ✓ elektronische Steuerung zur automatischen Umschaltung zwischen Regen- und Trinkwassernutzung sowie Füllstandsanzeige zur Abbildung des Regenwasserspeicherfüllstands
- ✓ elektronische Steuerung mit Display und Druckanzeige zur Druckabhängigen Ein- / Ausschaltung der Pumpe
- ✓ optional: Netzunabhängige, programmierbare Spüleinheit zur Stagnationsvermeidung in der Trinkwasserleitung bei längerem Stillstand der Anlage
- ✓ Tauchdrucksonde mit 25m Schlauchleitung

Art.-Nr.	WG	Bezeichnung	Euro
27042	122	PowerRain 8-45 super S	6.740,00
27043	122	PowerRain 8-60 super S	6.825,00

Hydraulische Daten

Art.-Nr.	27042	27043
Förderhöhe maximal (Hmax)	45 m	56 m
Förderstrom maximal (Qmax)	8,0 m ³ /h	
Anlagenhöhe max.	50 m	
Betriebsdruck	Einstellbar zwischen 0,5 – 8 bar (Werkseinstellung nach Kundenauftrag)	
Schutzklasse Pumpe	IP 55	
Pumpentyp	Mehrstufige luftgekühlte Druckerhöhungspumpe aus Edelstahl	

Elektrische Daten

Art.-Nr.	27042	27043
Versorgungsspannung	1 ~ 230 V / 50 Hz (220 V - 240 V)	
Nennstrom	3,2 A	3,7 A
Motorleistung P1	990 W	1200 W
Motorleistung P2	900 W	1100 W

mit KTW und DVGW-W270
zertifizierter
Trinkwasser-
nachspeisung



PowerRain super H

- Regenwassersystemsteuerung nach DIN EN 1717 mit hausinterner und bedarfsgerechter Trinkwassernachspeisung sowie Pumpenanlage als Druckerhöhung zur Wasserversorgung mit elektronischer Steuerung zur Überwachung der Füllstände, Umschaltung zwischen Regen- und Trinkwasser, Trinkwassernachspeisung, Steuerung der Druckerhöhung, Funktionskontrolle und Einstellung sowie Trinkwassertrennung nach DIN EN 1717.
- bestehend aus einer Kreiselpumpe, einem elektronischen Pumpenschaltautomaten, einem Einspeisebehälter aus Kunststoff mit automatischer Trinkwassernachspeisung, einer Steuerung, einem lackierten Stahlblechschrank (RAL 7035 Lichtgrau) zur Bodenaufstellung sowie einem Tauchdrucksensor.
- mit normalansaugender, mehrstufiger und luftgekühlter Kreiselpumpe aus Edelstahl, extrem robust und korrosionsbeständig. Laufräder und Stufengehäuse aus Edelstahl gefertigt, was eine hohe Lebensdauer verspricht, Zuverlässigkeit garantiert und für einen ruhigen Betrieb mit geringer Geräuschentwicklung sorgt. Die Pumpe besitzt einen einphasigen, luftgekühlten Einphasenmotor mit integriertem Überhitzungsschutz ausgelegt für Spannung von 220 - 240 V bei einer Frequenz von 50Hz. Für die hohe Qualität der Pumpe spricht ebenfalls, dass der Motor mit maximal 60 zulässigen Anläufen pro Stunde starten kann und eine besonders hochwertige Gleitringdichtung mit einem stationären Ring aus Keramik, einem rotierenden Ring aus Graphit, einem Elastomere aus EPDM und den sonstigen Komponenten aus Edelstahl (AISI 316) erlaubt den Einsatz auch unter schwierigsten Bedingungen.
- mit elektronischem Frequenzumrichter, welcher eine konstante Druckregelung der Druckerhöhungspumpe ermöglicht und somit einen konstanten Betriebsdruck garantiert. Die Drehzahl der Druckerhöhungspumpe wird über den Frequenzumrichter bedarfsabhängig verringert oder erhöht. Damit bietet der PowerRain super H ein hohes Potenzial der Energieeinsparung.
- Umschaltung zur Wasserversorgung aus der Zisterne (Regenwasser) oder mit Trinkwasser aus dem Einspeisebehälter bei Regenwassermangel (Trinkwassernachspeisung) erfolgt über die Steuerung des PowerRain super H. Eine Tauchdrucksonde zeigt den Regenwassermangel an. Bei Regenwassermangel wird eine Zubringerpumpe (nicht im Lieferumfang enthalten) im Regenwasserspeicher deaktiviert und die Nachspeisung in den Vorlagebehälter erfolgt ausschließlich über das Magnetventil.
- enthält einen Einspeisebehälter zur Trinkwassernachspeisung aus MDPE (Kunststoff) mit freiem Auslauf Typ AA nach DIN EN 13077 zur Erfüllung der Vorgaben nach DIN EN 1717. Die Trinkwassernachspeisung in den Einspeisebehälter erfolgt über ein elektronisch gesteuertes Magnetventil mit KTW- und DVGW-W270 Zertifizierung.
- verfügt über eine spezielle Steuerung, welche die Möglichkeit der Einstellung im Automatikmodus (automatische Umschaltung) sowie eines manuellen Betriebs (Versorgung mit Trinkwasser über den Einspeisebehälter, z.B. bei Störungen bei der Versorgung mit Regenwasser) bietet. Die Steuerung zeigt den aktuellen Betriebsmodus, den aktuellen Füllstand im Regenwasserspeicher sowie verschiedene Alarmmeldungen an.
- Eine Zubringerpumpe (nicht im Lieferumfang enthalten) ist an eine in der Anlage integrierte Schutzkontaktsteckdose anschließbar.
- Der PowerRain super H verfügt über einen lackierten Stahlblechschrank (RAL 7035 Lichtgrau) zur Unterbringung der Komponenten des PowerRain super H. Der Stahlblechschrank des PowerRain super H schützt die enthaltenen Komponenten vor Spritzwasser und ist zur Bodenaufstellung geeignet.
- fördert sauberes und klares Wasser (mit einer max. zulässigen Menge an Sand von 50 g/m³), frei von Festkörpern oder schleifenden Partikeln, außerdem Flüssigkeiten, die nicht zähflüssig oder aggressiv sind, nicht kristallisiert und chemisch neutral (ähnlich den Eigenschaften von Wasser). Das System muss in einer trockenen und frostfreien Umgebung installiert werden, der maximale Betriebsdruck liegt bei 10 bar (Pumpenschaltautomat) und die Umgebungstemperatur muss zwischen +5 °C bis +40 °C liegen.
- die Trinkwassernachspeisung erfolgt über ein Nachspeiseventil DN 17 nach DIN EN 13076 Freier Auslauf Typ AA in den Vorlagebehälter.

LIEFERUMFANG

PowerRain super H, bestehend aus:

- ✓ pulverbeschichtetem Stahlblechschrank, RAL 7035 lichtgrau, mit 4 Justierfüßen zum Höhenausgleich
- ✓ einer mehrstufigen, selbstansaugenden, horizontalen Kreiselpumpe aus Edelstahl inklusive Rückschlagventil
- ✓ Frequenzumrichter zur Druckregelung und Anpassung der Drehzahl der Druckerhöhungspumpe
- ✓ Einspeisebehälter aus MDPE (100 Liter Nenn- und 80 Liter Nutzvolumen) mit Freiem Auslauf gemäß DIN EN 13076 Typ AA und elektronisch gesteuertem Magnetventil DN 17 (KTW-/DVGW-W270-Zertifizierung)
- ✓ potentialfreiem Störmelder (2x 0,75 mm²) zur Meldung eines Behälterüberlaufs (nicht speichernd)
- ✓ elektronische Steuerung zur automatischen Umschaltung zwischen Regen- und Trinkwassernutzung sowie Füllstandsanzeige zur Abbildung des Regenwasserspeicherfüllstands
- ✓ elektronische Steuerung mit Display und Druckanzeige zur druckabhängigen Ein- / Ausschaltung der Pumpe
- ✓ optional: Netzunabhängige, programmierbare Spüleinheit zur Stagnationsvermeidung in der Trinkwasserleitung bei längerem Stillstand der Anlage
- ✓ Tauchdrucksonde mit 25m Anschlussleitung

Art.-Nr.	WG	Bezeichnung	Euro
27046	122	PowerRain 8-50 super H	6.615,00
27047	122	PowerRain 8-60 super H	6.695,00
27049	122	PowerRain 8-70 super H	6.915,00
27051	122	PowerRain 8-80 super H	7.030,00

Hydraulische Daten

Art.-Nr.	27046	27047	27049	27051
Förderhöhe maximal (Hmax)	48 m	58 m	70 m	81 m
Förderstrom maximal (Qmax)	7,8 m ³ /h			
Anlagenhöhe max.	40 m			
Einschaltdruck	Einstellbar zwischen 0,5 – 7 bar (Werkseinstellung 1,5 bar)			
Ausschaltdruck	Einstellbar zwischen 1 – 8 bar (Werkseinstellung 4,0 bar)			
Schutzklasse Pumpe	IP 55			
Pumpentyp	Mehrstufige luftgekühlte Druckerhöhungspumpe aus Edelstahl			

Elektrische Daten

Art.-Nr.	27046	27047	27049	27051
Versorgungsspannung	1 ~ 230 V / 50 Hz (220 V - 240 V)			
Nennstrom	3,2 A	3,7 A	5,0 A	5,5 A
Motorleistung P1	990 W	1210 W	1500 W	1720 W
Motorleistung P2	900 W	1100 W	1300 W	1500 W

mit KTW und DVGW-W270
zertifizierter
Trinkwasser-
nachspeisung



EcoServer plus S

- Regenwassersystemsteuerung nach DIN EN 1717 mit hausinterner und bedarfsgerechter Trinkwassernachspeisung sowie Pumpenanlage als Druckerhöhung zur Wasserversorgung mit elektronischer Steuerung zur Überwachung der Füllstände, Umschaltung zwischen Regen- und Trinkwasser, Trinkwassernachspeisung, Steuerung der Druckerhöhung, Funktionskontrolle und Einstellung sowie Trinkwassertrennung nach DIN EN 1717.
- bestehend aus zwei Kreiselpumpen, elektronische Pumpenschaltautomaten, einem Einspeisebehälter aus Kunststoff mit automatischer Trinkwassernachspeisung, einem Umschaltventil, einer Steuerung, einem lackierten Stahlblechschrank (RAL 7035 Lichtgrau) zur Bodenaufstellung sowie einem Tauchdrucksensor.
- Mit zwei selbstansaugenden, mehrstufigen und luftgekühlten Franklin-Kreiselpumpen aus Edelstahl, extrem robust und korrosionsbeständig. Laufräder und Stufengehäuse sind aus rostfreiem Stahl (AISI 304) gefertigt, was eine hohe Lebensdauer verspricht, Zuverlässigkeit garantiert und für einen ruhigen Betrieb mit geringer Geräuschentwicklung sorgt. Ein spezielles elastisches Ventil ermöglicht, dass Luft, die im System vorhanden ist, in weniger als 5 Minuten und bis zu einer Steighöhe von 8 Metern aus dem System entweichen kann. Die Pumpe besitzt einen einphasigen, luftgekühlten und komplett gekapselten Franklin-Hoch-effizienzmotor mit integriertem Überhitzungsschutz ausgelegt für eine Spannung von 220 - 240 V bei einer Frequenz von 50 Hz. Für die hohe Qualität der Pumpe spricht ebenfalls, dass der Motor mit maximal 60 zulässigen Anläufen pro Stunde starten kann und eine besonders hochwertige Gleitringdichtung mit einem stationären Ring aus Keramik, einem rotierenden Ring aus Graphit, einem Elastomere aus EPDM und den sonstigen Komponenten aus Edelstahl (AISI 316) erlaubt den Einsatz auch unter schwierigsten Bedingungen.
- mit elektronischen Pumpenschaltautomaten, die das System automatisch druckabhängig ein- und ausschalten sowie die Pumpen vor Trockenlauf schützen. Bei den Schaltautomaten des EcoServer plus ist der Ein- und Ausschaltdruck einstellbar zwischen 0,5 und 8 bar. Die Schaltautomaten verfügen über Überwachungsfunktionen zum Schutz der Pumpen vor Trockenlauf sowie Überlastung.
- Umschaltung zur Ansaugung aus der Zisterne (Regenwasser) oder aus dem Einspeisebehälter bei Regenwassermangel (Trinkwassernachspeisung) erfolgt über ein motorgetriebenes Umschaltventil (Zonenventil). Eine Tauchdrucksonde zeigt den Regenwassermangel an, über eine spezielle Steuerung sind diese mit dem Umschaltventil verbunden, so dass eine Umschaltung, für einen störungsfreien Betrieb auch bei Regenwassermangel, zwischen Ansaugung aus der Zisterne oder dem Einspeisebehälter automatisch erfolgt.
- enthält einen Einspeisebehälter zur Trinkwassernachspeisung aus MDPE (Kunststoff) mit freiem Auslauf Typ AA nach DIN EN 13077 zur Erfüllung der Vorgaben nach DIN EN 1717. Die Trinkwassernachspeisung in den Einspeisebehälter erfolgt über ein elektronisches Magnetventil mit KTW- und DVGW-W270 Zertifizierung.
- verfügt über eine spezielle Steuerung, welche die Möglichkeit der Einstellung im Automatikmodus (automatische Umschaltung) sowie eines manuellen Betriebs (Versorgung mit Trinkwasser über den Einspeisebehälter, z.B. bei Störungen bei der Versorgung mit Regenwasser) bietet. Außerdem ermöglicht die Steuerung den einfachen Anschluss einer Zubringerpumpe über ein optionales Zusatzmodul und zeigt den aktuellen Betriebsmodus, den aktuellen Füllstand im Regenwasserspeicher sowie verschiedene Alarmmeldungen an.
- der EcoServer plus verfügt über einen lackierten Stahlblechschrank (RAL 7035 Lichtgrau) zur Unterbringung der Komponenten des EcoServer plus. Der Stahlblechschrank des EcoServer plus schützt die enthaltenen Komponenten vor Spritzwasser und ist zur Bodenaufstellung geeignet.
- fördert sauberes und klares Wasser (mit einer max. zulässigen Menge an Sand von 50 g/m³), frei von Festkörpern oder schleifenden Partikeln, außerdem Flüssigkeiten, die nicht zähflüssig oder aggressiv sind, nicht kristallisiert und chemisch neutral (ähnlich den Eigenschaften von Wasser). Das System muss in einer trockenen und frostfreien Umgebung installiert werden, der maximale Betriebsdruck liegt bei 10 bar (Pumpenschaltautomat) und die Umgebungstemperatur muss zwischen +5 °C bis +40 °C liegen.
- die Trinkwassernachspeisung erfolgt über ein Magnetventil mit KTW- und DVGW-270 Zertifizierung nach DIN EN 13076 freier Auslauf Typ AA in den Vorlagebehälter.

LIEFERUMFANG

EcoServer plus S, bestehend aus:

- ✓ pulverbeschichtetem Stahlblechschrank, RAL 7035 lichtgrau, mit 4 Justierfüßen zum Höhenausgleich
- ✓ zwei mehrstufigen, selbstansaugenden, horizontalen Kreiselpumpen aus Edelstahl inklusive Rückschlagventil
- ✓ Zwei Pumpenschaltautomaten zur Steuerung des Ein- / Ausschalt drucks sowie der Pumpe
- ✓ Einspeisebehälter aus MDPE (100 Liter Nenn- und 80 Liter Nutzvolumen) mit Freiem Auslauf gemäß DIN EN 13076 Typ AA und elektronisch gesteuertem Magnetventil DN 17 (KTW-/DVGW-W270-Zertifizierung)
- ✓ potentialfreiem Störmelder (2x 0,75 mm²) zur Meldung eines Behälterüberlaufs (nicht speichernd)
- ✓ elektronische Steuerung zur automatischen Umschaltung zwischen Regen- und Trinkwassernutzung sowie Füllstandsanzeige zur Abbildung des Regenwasserspeicherfüllstands
- ✓ elektronische Steuerung mit Display und Druckanzeige zur druckabhängigen Ein- / Ausschaltung der Pumpe
- ✓ optional: Netzunabhängige, programmierbare Spüleinheit zur Stagnationsvermeidung in der Trinkwasserleitung bei längerem Stillstand der Anlage
- ✓ Tauchdrucksonde mit 25m Anschlussleitung

Art.-Nr.	WG	Bezeichnung	Euro
27060	13	EcoServer 10-45 plus S	7.130,00
27061	13	EcoServer 10-55 plus S	7.225,00
27062	13	EcoServer 16-45 plus S	7.460,00
27063	13	EcoServer 16-55 plus S	7.610,00

Hydraulische Daten

Art.-Nr.	27060	27061	27062	27063
Förderhöhe maximal (Hmax)	44 m	54 m	45 m	56 m
Förderstrom maximal (Qmax)	10,0 m ³ /h		16,0 m ³ /h	
Anlagenhöhe max.	40 m			
Einschaltdruck	Einstellbar zwischen 0,5 – 7 bar (Werkseinstellung 1,5 bar)			
Ausschaltdruck	Einstellbar zwischen 1 – 8 bar (Werkseinstellung 4,0 bar)			
Schutzklasse Pumpe	IP 55			
Pumpentyp	Mehrstufige luftgekühlte Druckerhöhungspumpe aus Edelstahl			

Elektrische Daten

Art.-Nr.	27060	27061	27062	27063
Versorgungsspannung	1 ~ 230 V / 50 Hz (220 V - 240 V)			
Nennstrom (pro Pumpe)	3,8 A	4,5 A	5,3 A	6,1 A
Motorleistung P1 (pro Pumpe)	790 W	950 W	990 W	1200 W
Motorleistung P2 (pro Pumpe)	550 W	750 W	900 W	1100 W

mit KTW und DVGW-W270
zertifizierter
Trinkwasser-
nachspeisung



EcoServer plus H

- Regenwassersystemsteuerung nach DIN EN 1717 mit hausinterner und bedarfsgerechter Trinkwassernachspeisung sowie Doppelpumpenanlage als Druckerhöhung zur Wasserversorgung.
- mit elektronischer Steuerung zur Überwachung der Füllstände, Umschaltung zwischen Regen- und Trinkwasser, Trinkwassernachspeisung, Steuerung der Druckerhöhung, Funktionskontrolle und Einstellung sowie Trinkwassertrennung nach DIN EN 1717.
- bestehend aus zwei Kreiselpumpen, elektronischen Pumpenschaltautomaten, einem Einspeisebehälter aus Kunststoff mit automatischer Trinkwassernachspeisung, einer Steuerung, einem lackierten Stahlblechschrank (RAL 7035 Lichtgrau) zur Bodenaufstellung sowie einem Tauchdrucksensor.
- mit normalansaugenden, mehrstufigen und luftgekühlten Kreiselpumpen aus Edelstahl, extrem robust und korrosionsbeständig. Laufräder und Stufengehäuse aus Edelstahl gefertigt, was eine hohe Lebensdauer verspricht, Zuverlässigkeit garantiert und für einen ruhigen Betrieb mit geringer Geräusentwicklung sorgt. Die Pumpe besitzt eine luftgekühlten Einphasenmotor mit integriertem Überhitzungsschutz ausgelegt für Spannung von 220 - 240 V bei einer Frequenz von 50 Hz. Für die hohe Qualität der Pumpen spricht ebenfalls, dass der Motor mit maximal 60 zulässigen Anläufen pro Stunde starten kann und eine besonders hochwertige Gleitringdichtung mit einem stationären Ring aus Keramik, einem rotierenden Ring aus Graphit, einem Elastomere aus EPDM und den sonstigen Komponenten aus Edelstahl (AISI 316) erlaubt den Einsatz auch unter schwierigsten Bedingungen.
- mit elektronischen Pumpenschaltautomaten, welche das System automatisch druckabhängig ein- und ausschalten sowie die Pumpen vor Trockenlauf schützen. Bei den Schaltautomaten der EcoServer plus H ist der Ein- und Ausschaltdruck einstellbar zwischen 0,5 und 8 bar. Die Schaltautomaten sind ausgestattet mit mehreren Betriebs- und Überwachungsfunktionen zum Schutz der Pumpen.
- Umschaltung zur Versorgung mit Regenwasser aus der Zisterne (Regenwasser) oder mit Trinkwasser aus dem Einspeisebehälter bei Regenwassermangel (Trinkwassernachspeisung) erfolgt über die Steuerung der EcoServer plus H. Eine Tauchdrucksonde zeigt den Regenwassermangel an. Bei Regenwassermangel wird die Zubringerpumpe im Regenwasserspeicher deaktiviert und die Nachspeisung in den Vorlagebehälter erfolgt ausschließlich über das Magnetventil.
- enthält einen Einspeisebehälter zur Trinkwassernachspeisung aus MDPE (Kunststoff) mit freiem Auslauf Typ AA nach DIN EN 13077 zur Erfüllung der Vorgaben nach DIN EN 1717. Die Trinkwassernachspeisung in den Einspeisebehälter erfolgt über ein elektronisch gesteuertes Magnetventil mit KTW- und DVGW-W270 Zertifizierung.
- verfügt über eine spezielle Steuerung, welche die Möglichkeit der Einstellung im Automatikmodus (automatische Umschaltung) sowie eines manuellen Betriebs (Versorgung mit Trinkwasser über den Einspeisebehälter, z.B. bei Störungen bei der Versorgung mit Regenwasser) bietet. Die Steuerung zeigt den aktuellen Betriebsmodus, den aktuellen Füllstand im Regenwasserspeicher sowie verschiedene Alarmmeldungen an.
- Die Zubringerpumpe ist an eine in der Anlage integrierte Schutzkontaktsteckdose anschließbar.
- der EcoServer plus H verfügt über einen lackierten Stahlblechschrank (RAL 7035 Lichtgrau) zur Unterbringung der Komponenten der SP-60 plus H. Der Stahlblechschrank des EcoServer plus H schützt die enthaltenen Komponenten vor Spritzwasser und ist zur Bodenaufstellung geeignet.
- fördert sauberes und klares Wasser (mit einer max. zulässigen Menge an Sand von 50 g/m³), frei von Festkörpern oder schleifenden Partikeln, außerdem Flüssigkeiten, die nicht zähflüssig oder aggressiv sind, nicht kristallisiert und chemisch neutral (ähnlich den Eigenschaften von Wasser). Das System muss in einer trockenen und frostfreien Umgebung installiert werden, der maximale Betriebsdruck liegt bei 10 bar (Pumpenschaltautomat) und die Umgebungstemperatur muss zwischen +5 °C bis +40 °C liegen.
- Trinkwassernachspeisung erfolgt über ein Magnetventil mit KTW- und DVGW-W270 Zertifizierung nach DIN EN 13076 freier Auslauf Typ AA in den Vorlagebehälter.

LIEFERUMFANG

EcoServer plus H, bestehend aus:

- ✓ pulverbeschichtetem Stahlblechschrank, RAL 7035 lichtgrau, mit 4 Justierfüßen zum Höhenausgleich
- ✓ zwei mehrstufigen, selbstansaugenden, horizontalen Kreiselpumpen aus Edelstahl inklusive Rückschlagventilen
- ✓ Pumpenschaltautomaten zur Steuerung des Ein- / Ausschalt drucks sowie der Pumpen
- ✓ Einspeisebehälter aus MDPE (100 Liter Nenn- und 80 Liter Nutzvolumen) mit Freiem Auslauf gemäß DIN EN 13076 Typ AA und elektronisch gesteuertem Magnetventil DN 28 (KTW-/DVGW-W270-Zertifizierung)
- ✓ potentialfreiem Störmelder (2x 0,75 mm²) zur Meldung eines Behälterüberlaufs (nicht speichernd)
- ✓ elektronische Steuerung zur automatischen Umschaltung zwischen Regen- und Trinkwasser-nutzung sowie Füllstandsanzeige zur Abbildung des Regenwasserspeicherfüllstands
- ✓ elektronische Steuerung mit Display und Druckanzeige zur druckabhängigen Ein- / Ausschaltung der Pumpe
- ✓ optional: Netzunabhängige, programmierbare Spüleinheit zur Stagnationsvermeidung in der Trinkwasserleitung bei längerem Stillstand der Anlage
- ✓ Tauchdrucksonde mit 25m Anschlussleitung

Art.-Nr.	WG	Bezeichnung	Euro
27068	13	EcoServer 10-45 plus H	7.150,00
27069	13	EcoServer 10-55 plus H	7.235,00
27074	13	EcoServer 10-70 plus H	7.400,00
27076	13	Ecoserver 10-80 plus H	7.600,00
27070	13	EcoServer 16-45 plus H	7.260,00
27071	13	Ecoserver 16-55 plus H	7.450,00
27078	13	EcoServer 16-70 plus H	7.805,00
27080	13	EcoServer 16-80 plus H	8.015,00

Hydraulische Daten

Art.-Nr.	27068	27069	27074	27076	27070	27071	27078	27080
Förderhöhe maximal (Hmax)	44 m	55 m	67 m	78 m	47 m	58 m	70 m	81 m
Förderstrom maximal (Qmax)	10,0 m ³ /h				16,0 m ³ /h			
Anlagenhöhe max.	40 m							
Einschaltdruck	Einstellbar zwischen 0,5 – 7 bar (Werkseinstellung 1,5 bar)							
Ausschaltdruck	Einstellbar zwischen 1 – 8 bar (Werkseinstellung 4,0 bar)							
Schutzklasse Pumpe	IP 55							
Pumpentyp	Mehrstufige luftgekühlte Druckerhöhungspumpen aus Edelstahl							

Elektrische Daten

Art.-Nr.	27068	27069	27074	27076	27070	27071	27078	27080
Versorgungsspannung	1 – 230 V / 50 Hz (220 V - 240 V)							
Nennstrom (pro Pumpe)	3,7 A	4,3 A	5,4 A	6,0 A	5,3 A	6,2 A	7,3 A	8,2 A
Motorleistung P1 (pro Pumpe)	760 W	910 W	1130 W	1280 W	1100 W	1320 W	1530 W	1740 W
Motorleistung P2 (pro Pumpe)	550 W	750 W	900 W	1100 W	900 W	1100 W	1300 W	1500 W

mit KTW und DVGW-W270
zertifizierter
Trinkwasser-
nachspeisung



EcoServer super S

- Regenwassersystemsteuerung nach DIN EN 1717 mit hausinterner und bedarfsgerechter Trinkwassernachspeisung sowie Pumpenanlage als Druckerhöhung zur Wasserversorgung mit elektronischem Inverter zur druckabhängigen Regelung, Steuerung zur Überwachung der Füllstände, Umschaltung zwischen Regen- und Trinkwasser, Trinkwassernachspeisung, Funktionskontrolle und Einstellung sowie Trinkwassertrennung nach DIN EN 1717.
- bestehend aus zwei Kreiselpumpen, elektronischem Inverter zur Druckregelung, einem Einspeisebehälter aus Kunststoff mit automatischer Trinkwassernachspeisung, einem Umschaltventil, einer Steuerung, einem lackierten Stahlblechschrank (RAL 7035 Lichtgrau) zur Bodenaufstellung sowie einem Tauchdrucksensor.
- Mit zwei selbstansaugenden, mehrstufigen und luftgekühlten Franklin-Kreiselpumpen aus Edelstahl, extrem robust und korrosionsbeständig. Laufräder und Stufengehäuse aus rostfreiem Stahl (AISI 304) gefertigt, was eine hohe Lebensdauer verspricht, Zuverlässigkeit garantiert und für einen ruhigen Betrieb mit geringer Geräuschentwicklung sorgt. Ein spezielles elastisches Ventil ermöglicht, dass Luft, die im System vorhanden ist, in weniger als 5 Minuten und bis zu einer Steighöhe von 8 Metern aus dem System entweichen kann. Die Pumpe besitzt einen einphasigen, luftgekühlten und komplett gekapselten Franklin-Hocheffizienzmotor mit integriertem Überhitzungsschutz ausgelegt für Spannung von 220 - 240 V bei einer Frequenz von 50 Hz. Für die hohe Qualität der Pumpe spricht ebenfalls, dass der Motor mit maximal 60 zulässigen Anläufen pro Stunde starten kann und eine besonders hochwertige Gleitringdichtung mit einem stationären Ring aus Keramik, einem rotierenden Ring aus Graphit, einem Elastomere aus EPDM und den sonstigen Komponenten aus Edelstahl (AISI 316) erlaubt den Einsatz auch unter schwierigsten Bedingungen.
- mit elektronischem Frequenzumrichter zur druckabhängigen Regelung der Druckerhöhungspumpen. Der Inverter des EcoServer super verfügt über integrierte Schutzeinrichtungen zum Schutz der Pumpen vor Trockenlauf sowie Überlastung und Kurzschluss. Der Betriebsdruck des Frequenzumrichter des EcoServer super ist einstellbar zwischen 0,5 und 10 bar.
- Umschaltung zur Ansaugung aus der Zisterne (Regenwasser) oder aus dem Einspeisebehälter bei Regenwassermangel (Trinkwassernachspeisung) erfolgt über ein motorgetriebenes Umschaltventil (Zonenventil). Eine Tauchdrucksonde zeigt den Regenwassermangel an, über eine spezielle Steuerung sind diese mit dem Umschaltventil verbunden, so dass eine Umschaltung, für einen störungsfreien Betrieb auch bei Regenwassermangel, zwischen Ansaugung aus der Zisterne oder dem Einspeisebehälter automatisch erfolgt.
- enthält einen Einspeisebehälter zur Trinkwassernachspeisung aus MDPE (Kunststoff) mit freiem Auslauf Typ AA nach DIN EN 13077 zur Erfüllung der Vorgaben nach DIN EN 1717. Die Trinkwassernachspeisung in den Einspeisebehälter erfolgt über ein elektronisches Magnetventil mit KTW- und DVGW-W270 Zertifizierung.
- verfügt über eine spezielle Steuerung, welche die Möglichkeit der Einstellung im Automatikmodus (automatische Umschaltung) sowie eines manuellen Betriebs (Versorgung mit Trinkwasser über den Einspeisebehälter, z.B. bei Störungen bei der Versorgung mit Regenwasser) bietet. Außerdem ermöglicht die Steuerung den einfachen Anschluss einer Zubringerpumpe über ein optionales Zusatzmodul und zeigt den aktuellen Betriebsmodus, den aktuellen Füllstand im Regenwasserspeicher sowie verschiedene Alarmmeldungen an.
- der EcoServer super verfügt über einen lackierten Stahlblechschrank (RAL 7035 Lichtgrau) zur Unterbringung der Komponenten des EcoServer super. Der Stahlblechschrank des EcoServer super schützt die enthaltenen Komponenten vor Spritzwasser und ist zur Bodenaufstellung geeignet.
- fördert sauberes und klares Wasser (mit einer max. zulässigen Menge an Sand von 50 g/m³), frei von Festkörpern oder schleifenden Partikeln, außerdem Flüssigkeiten, die nicht zähflüssig oder aggressiv sind, nicht kristallisiert und chemisch neutral (ähnlich den Eigenschaften von Wasser). Das System muss in einer trockenen und frostfreien Umgebung installiert werden, der maximale Betriebsdruck liegt bei 10 bar und die Umgebungstemperatur muss zwischen +5 °C bis +40 °C liegen.

LIEFERUMFANG

EcoServer plus S, bestehend aus:

- ✓ pulverbeschichtetem Stahlblechschrank, RAL 7035 lichtgrau, mit 4 Justierfüßen zum Höhenausgleich
- ✓ zwei mehrstufigen, selbstansaugenden, horizontalen Kreiselpumpen aus Edelstahl inklusive Rückschlagventil
- ✓ elektronischer Inverter zur druckabhängigen Regelung der Druckerhöhungspumpen
- ✓ Einspeisebehälter aus MDPE (100 Liter Nenn- und 80 Liter Nutzvolumen) mit freiem Auslauf gemäß DIN EN 13076 Typ AA und elektronisch gesteuertem Magnetventil DN 28 (KTW-/DVGW-W270-Zertifizierung)
- ✓ potentialfreiem Störmelder (3x 0,75 mm²) zur Meldung eines Behälterüberlaufs (nicht speichernd)
- ✓ elektronische Steuerung zur automatischen Umschaltung zwischen Regen- und Trinkwassernutzung sowie Füllstandsanzeige zur Abbildung des Regenwasserspeicherfüllstands
- ✓ elektronische Steuerung mit Display und Druckanzeige zur druckabhängigen Ein- / Ausschaltung der Pumpe
- ✓ optional: Netzunabhängige, programmierbare Spüleinheit zur Stagnationsvermeidung in der Trinkwasserleitung bei längerem Stillstand der Anlage
- ✓ Tauchdrucksonde mit 25m Anschlussleitung

Art.-Nr.	WG	Bezeichnung	Euro
27064	122	EcoServer 10-55 super S	9.250,00
27067	122	EcoServer 10-70 super S	9.430,00
27065	122	EcoServer 16-55 super S	9.430,00

Hydraulische Daten

Art.-Nr.	27064	27067	27065
Förderhöhe maximal (Hmax)	54 m	72 m	56 m
Förderstrom maximal (Qmax)	10,0 m ³ /h	9,6 m ³ /h	16,0 m ³ /h
Anlagenhöhe max.	40 m		
Betriebsdruck	Einstellbar zwischen 0,5 - 10 bar (Werkseinstellung nach Kundenauftrag)		
Schutzklasse Pumpe	IP 55		
Pumpentyp	Mehrstufige luftgekühlte Druckerhöhungspumpe aus Edelstahl		

Elektrische Daten

Art.-Nr.	27064	27067	27065
Versorgungsspannung	1 ~ 230 V / 50 Hz [220 V - 240 V]		
Nennstrom (pro Pumpe)	2,8 A	6,3 A	3,7 A
Motorleistung P1 (pro Pumpe)	750 W	1480 W	1200 W
Motorleistung P2 (pro Pumpe)	550 W	1000 W	1100 W

mit KTW und DVGW-W270
zertifizierter
Trinkwasser-
nachspeisung



EcoServer super H

- Regenwassersystemsteuerung nach DIN EN 1717 mit hausinterner und bedarfsgerechter Trinkwassernachspeisung sowie Doppelpumpenanlage als Druckerhöhung zur Wasserversorgung.
- mit elektronischer Steuerung zur Überwachung der Füllstände, Umschaltung zwischen Regen- und Trinkwasser, Trinkwassernachspeisung, Steuerung der Druckerhöhung, Funktionskontrolle und Einstellung sowie Trinkwassertrennung nach DIN EN 1717.
- bestehend aus zwei Kreiselpumpen, elektronischem Frequenzumrichter, einem Einspeisebehälter aus Kunststoff mit automatischer Trinkwassernachspeisung, einer Steuerung, einem lackierten Stahlblechschrank (RAL 7035 Lichtgrau) zur Bodenaufstellung sowie einem Tauchdrucksensor.
- mit normalansaugenden, mehrstufigen und luftgekühlten Kreiselpumpen aus Edelstahl, extrem robust und korrosionsbeständig. Laufräder und Stufengehäuse aus Edelstahl gefertigt, was eine hohe Lebensdauer verspricht, Zuverlässigkeit garantiert und für einen ruhigen Betrieb mit geringer Geräuschentwicklung sorgt. Die Pumpe besitzt einen luftgekühlten Einphasenmotor mit integriertem Überhitzungsschutz ausgelegt für Spannung von 220 - 240 V bei einer Frequenz von 50 Hz. Für die hohe Qualität der Pumpen spricht ebenfalls, dass der Motor mit maximal 60 zulässigen Anläufen pro Stunde starten kann und eine besonders hochwertige Gleitringdichtung mit einem stationären Ring aus Keramik, einem rotierenden Ring aus Graphit, einem Elastomere aus EPDM und den sonstigen Komponenten aus Edelstahl (AISI 316) erlaubt den Einsatz auch unter schwierigsten Bedingungen.
- Mit elektronischem Frequenzumrichter, welcher eine konstante Druckregelung beider Druckerhöhungspumpen ermöglicht und somit einen konstanten Betriebsdruck garantiert. Die Drehzahl der Druckerhöhungspumpen wird über den Frequenzumrichter bedarfsabhängig verringert oder erhöht. Damit bietet der EcoServer super H ein hohes Potenzial der Energieeinsparung.
- Umschaltung zur Versorgung mit Regenwasser aus der Zisterne (Regenwasser) oder mit Trinkwasser aus dem Einspeisebehälter bei Regenwassermangel (Trinkwassernachspeisung) erfolgt über die Steuerung des EcoServer super H. Eine Tauchdrucksonde zeigt den Regenwassermangel an. Bei Regenwassermangel wird die Zubringerpumpe (nicht im Lieferumfang enthalten) im Regenwasserspeicher deaktiviert und die Nachspeisung in den Vorlagebehälter erfolgt ausschließlich über das Magnetventil.
- enthält einen Einspeisebehälter zur Trinkwassernachspeisung aus MDPE (Kunststoff) mit freiem Auslauf Typ AA nach DIN EN 13077 zur Erfüllung der Vorgaben nach DIN EN 1717. Die Trinkwassernachspeisung in den Einspeisebehälter erfolgt über ein elektronisch gesteuertes Magnetventil mit KTW- und DVGW-W270 Zertifizierung.
- verfügt über eine spezielle Steuerung, welche die Möglichkeit der Einstellung im Automatikmodus (automatische Umschaltung) sowie eines manuellen Betriebs (Versorgung mit Trinkwasser über den Einspeisebehälter, z.B. bei Störungen bei der Versorgung mit Regenwasser) bietet. Die Steuerung zeigt den aktuellen Betriebsmodus, den aktuellen Füllstand im Regenwasserspeicher sowie verschiedene Alarmmeldungen an.
- Eine Zubringerpumpe (nicht im Lieferumfang enthalten) ist an eine in der Anlage integrierte Schutzkontaktsteckdose anschließbar.
- Der EcoServer super H verfügt über einen lackierten Stahlblechschrank (RAL 7035 Lichtgrau) zur Unterbringung der Komponenten des EcoServer super H. Der Stahlblechschrank des EcoServer super H schützt die enthaltenen Komponenten vor Spritzwasser und ist zur Bodenaufstellung geeignet.
- fördert sauberes und klares Wasser (mit einer max. zulässigen Menge an Sand von 50 g/m³), frei von Festkörpern oder schleifenden Partikeln, außerdem Flüssigkeiten, die nicht zähflüssig oder aggressiv sind, nicht kristallisiert und chemisch neutral (ähnlich den Eigenschaften von Wasser). Das System muss in einer trockenen und frostfreien Umgebung installiert werden, der maximale Betriebsdruck liegt bei 10 bar und die Umgebungstemperatur muss zwischen +5 °C bis +40 °C liegen.

LIEFERUMFANG

EcoServer super H, bestehend aus:

- ✓ pulverbeschichtetem Stahlblechschrank, RAL 7035 lichtgrau, mit 4 Justierfüßen zum Höhenausgleich
- ✓ zwei mehrstufigen, selbstansaugenden, horizontalen Kreiselpumpen aus Edelstahl inklusive Rückschlagventilen
- ✓ Frequenzumrichter zur konstanten Druckregelung und Anpassung der Drehzahl beider Druckerhöhungspumpen
- ✓ Einspeisebehälter aus MDPE (100 Liter Nenn- und 80 Liter Nutzvolumen) mit Freiem Auslauf gemäß DIN EN 13076 Typ AA und elektronisch gesteuertem Magnetventil DN 28 (KTW-/DVGW-W270-Zertifizierung)
- ✓ potentialfreiem Störmelder (2x 0,75 mm²) zur Meldung eines Behälterüberlaufs (nicht speichernd)
- ✓ elektronische Steuerung zur automatischen Umschaltung zwischen Regen- und Trinkwassernutzung sowie Füllstandsanzeige zur Abbildung des Regenwasserspeicherfüllstands
- ✓ elektronische Steuerung mit Display und Druckanzeige zur druckabhängigen Ein- / Ausschaltung der Pumpe
- ✓ optional: Netzunabhängige, programmierbare Spüleinheit zur Stagnationsvermeidung in der Trinkwasserleitung bei längerem Stillstand der Anlage
- ✓ Tauchdrucksonde mit 25m Anschlussleitung

Art.-Nr.	WG	Bezeichnung	Euro
27072	122	EcoServer 10-55 super H	9.030,00
27075	122	EcoServer 10-70 super H	9.215,00
27077	122	EcoServer 10-80 super H	9.400,00
27073	122	EcoServer 16-55 super H	9.150,00
27079	122	Ecoserver 16-70 super H	9.650,00
27081	122	EcoServer 16-80 super H	9.900,00

Hydraulische Daten

Art.-Nr.	27072	27075	27077	27073	27079	27081
Förderhöhe maximal (Hmax)	55 m	67 m	78 m	56 m	70 m	81 m
Förderstrom maximal (Qmax)	8,0 m ³ /h			16,0 m ³ /h		
Anlagenhöhe max.	40 m					
Einschaltdruck	Einstellbar zwischen 0,5 – 7 bar (Werkseinstellung 1,5 bar)					
Ausschaltdruck	Einstellbar zwischen 1 – 8 bar (Werkseinstellung 4,0 bar)					
Schutzklasse Pumpe	IP 55					
Pumpentyp	Mehrstufige luftgekühlte Druckerhöhungspumpen aus Edelstahl					

Elektrische Daten

Art.-Nr.	27072	27075	27077	27073	27079	27081
Versorgungsspannung	1 ~ 230 V / 50 Hz (220 V - 240 V)					
Nennstrom (pro Pumpe)	2,7 A	3,3 A	3,6 A	3,7 A	5,0 A	5,5 A
Motorleistung P1 (pro Pumpe)	870 W	1020 W	1170 W	1210 W	1500 W	1720 W
Motorleistung P2 (pro Pumpe)	750 W	900 W	1100 W	1100 W	1300 W	1500 W

mit KTW und DVGW-W270
zertifizierter
Trinkwasser-
nachspeisung



iServer plus S

- Regenwassersystemsteuerung nach DIN EN 1717 mit hausinterner und bedarfsgerechter Trinkwassernachspeisung sowie Doppelpumpenanlage als Druckerhöhung zur Wasserversorgung.
- mit elektronischer Steuerung zur Überwachung der Füllstände, automatischer Umschaltung zwischen Regen- und Trinkwasser, Trinkwassernachspeisung, automatische, druckabhängige Steuerung der Druckerhöhung, Anzeige sowie Parametrierung der Betriebsparameter und Fehler- sowie Alarmmeldungen.
- mit einer Druckerhöhungsanlage bestehend aus zwei Kreiselpumpen, elektronischer Steuerung zur Steuerung der Druckerhöhungsanlage sowie der automatischen Trinkwassernachspeisung, einem Einspeisebehälter aus Kunststoff, einem lackierten Stahlblechschrank (RAL 7035 Lichtgrau) zur Bodenaufstellung sowie einem Tauchdrucksensor zur Messung des Füllstands im Regenwasserspeicher.
- mit selbstansaugenden, mehrstufigen und luftgekühlten Kreiselpumpen aus Edelstahl, extrem robust und korrosionsbeständig. Laufräder und Stufengehäuse aus Edelstahl gefertigt, was eine hohe Lebensdauer verspricht, Zuverlässigkeit garantiert und für einen ruhigen Betrieb mit geringer Geräusentwicklung sorgt. Die Pumpe besitzt einen luftgekühlten Einphasenmotor mit integriertem Überhitzungsschutz ausgelegt für Spannung von 220 - 240 V bei einer Frequenz von 50 Hz. Für die hohe Qualität der Pumpen spricht ebenfalls, dass der Motor mit maximal 60 zulässigen Anläufen pro Stunde starten kann und eine besonders hochwertige Gleitringdichtung mit einem stationären Ring aus Keramik, einem rotierenden Ring aus Graphit, einem Elastomere aus EPDM und den sonstigen Komponenten aus Edelstahl (AISI 316) erlaubt den Einsatz auch unter schwierigsten Bedingungen.
- die Umschaltung zur Ansaugung aus der Zisterne (Regenwasser) oder aus dem Einspeisebehälter bei Regenwassermangel (Trinkwassernachspeisung) erfolgt über jeweils einen motorgetriebenen Kugelhahn pro Pumpe. Bei Regenwassermangel erfolgt eine automatische Umschaltung auf die Versorgung mit Trinkwasser aus dem Vorlagebehälter, um einen störungsfreien Betrieb auch bei Regenwassermangel zu garantieren.
- enthält einen Einspeisebehälter zur Trinkwassernachspeisung aus MDPE (Kunststoff) mit freiem Auslauf Typ AA nach DIN EN 13077 zur Erfüllung der Vorgaben nach DIN EN 1717. Die Trinkwassernachspeisung in den Einspeisebehälter erfolgt über ein elektronisch gesteuertes Magnetventil mit KTW- und DVGW-W270 Zertifizierung.
- zwei Zubringerpumpen (jeweils eine pro Pumpe) sind an integrierte Schutzkontaktsteckdosen anschließbar.
- die Komponenten des iServer plus S sind in einem lackierten Stahlblechschrank (RAL 7035 Lichtgrau) installiert. Der Stahlblechschrank des iServer plus H schützt die enthaltenen Komponenten vor Spritzwasser und ist zur Bodenaufstellung geeignet.
- fördert sauberes und klares Wasser (mit einer max. zulässigen Menge an Sand von 50 g/m³), frei von Festkörpern oder schleifenden Partikeln, außerdem Flüssigkeiten, die nicht zähflüssig oder aggressiv sind, nicht kristallisiert und chemisch neutral (ähnlich den Eigenschaften von Wasser). Das System muss in einer trockenen und frostfreien Umgebung installiert werden, der maximale Betriebsdruck liegt bei 10 bar und die Umgebungstemperatur muss zwischen +5 °C bis +40 °C liegen.

LIEFERUMFANG

iServer plus S, bestehend aus:

- ✓ pulverbeschichtetem Stahlblechschrank, RAL 7035 lichtgrau, mit 4 Justierfüßen zum Höhenausgleich
- ✓ zwei mehrstufigen, selbstansaugenden, horizontalen Kreiselpumpen aus Edelstahl mit Drucksammelrohr inklusive Rückschlagventilen
- ✓ Einspeisebehälter aus MDPE (100 Liter Nenn- und 80 Liter Nutzvolumen) mit Freiem Auslauf gemäß DIN EN 13076 Typ AA und Notüberlauf DN 100
- ✓ elektronisch gesteuertem Magnetventil DN 28 (KTW-/DVGW-W270-Zertifizierung) zur Trinkwassernachspeisung
- ✓ elektronischer Steuerung mit 4-zeiligem LCD Display zum vollautomatischen Betrieb des iServer plus S mit Druck- und Füllstandsanzeige sowie Anzeige und Parametrierung aller Betriebsparameter
- ✓ potentialfreiem Störmeldekontakt

Art.-Nr.	WG	Bezeichnung	Euro
27400	123	iServer 10-40 plus S	8.700,00
27401	123	iServer 10-60 plus S	8.800,00
27402	123	iServer 10-70 plus S	9.000,00
27403	123	iServer 16-40 plus S	8.850,00
27404	123	iServer 16-60 plus S	9.000,00

Hydraulische Daten

Art.-Nr.	27400	27401	27402	27403	27404
Förderhöhe maximal (Hmax)	44 m	54 m	72 m	45 m	56 m
Förderstrom maximal (Qmax)	10,0 m³/h			16,0 m³/h	
Anlagenhöhe max.	25 m				
Einschaltdruck	einstellbar (2,5 bar voreingestellt)	einstellbar (3,0 bar voreingestellt)	einstellbar (4,6 bar voreingestellt)	einstellbar (2,6 bar voreingestellt)	einstellbar (3,2 bar voreingestellt)
Ausschaltdruck	einstellbar (3,9 bar voreingestellt)	einstellbar (5,0 bar voreingestellt)	einstellbar (6,7 bar voreingestellt)	einstellbar (4,0 bar voreingestellt)	einstellbar (5,0 bar voreingestellt)
Schutzklasse Pumpe	IP 55				
Pumpentyp	mehrstufige Kreiselpumpe, selbstansaugend				

Elektrische Daten

Art.-Nr.	27400	27401	27402	27403	27404
Versorgungsspannung	1 ~ 230 V / 50 Hz (220 V - 240 V)				
Nennstrom (pro Pumpe)	3,8 A	4,5 A	6,3 A	5,3 A	6,1 A
Motorleistung P1 (pro Pumpe)	790 W	950 W	1480 W	1100 W	1310 W
Motorleistung P2 (pro Pumpe)	550 W	750 W	1000 W	900 W	1100 W

mit KTW und DVGW-W270
zertifizierter
Trinkwasser-
nachspeisung



iServer plus H

- Regenwassersystemsteuerung nach DIN EN 1717 mit hausinterner und bedarfsgerechter Trinkwassernachspeisung sowie Doppelpumpenanlage als Druckerhöhung zur Wasserversorgung.
- mit elektronischer Steuerung zur Überwachung der Füllstände, automatischer Umschaltung zwischen Regen- und Trinkwasser, Trinkwassernachspeisung, automatische, druckabhängige Steuerung der Druckerhöhung, Anzeige sowie Parametrierung der Betriebsparameter und Fehler- sowie Alarmmeldungen.
- mit einer Druckerhöhungsanlage bestehend aus zwei Kreiselpumpen, elektronischer Steuerung zur Steuerung der Druckerhöhungsanlage sowie der automatischen Trinkwassernachspeisung, einem Einspeisebehälter aus Kunststoff, einem lackierten Stahlblechschrank (RAL 7035 Lichtgrau) zur Bodenaufstellung sowie einem Tauchdrucksensor zur Messung des Füllstands im Regenwasserspeicher.
- mit normalansaugenden, mehrstufigen und luftgekühlten Kreiselpumpen aus Edelstahl, extrem robust und korrosionsbeständig. Laufräder und Stufengehäuse aus Edelstahl gefertigt, was eine hohe Lebensdauer verspricht, Zuverlässigkeit garantiert und für einen ruhigen Betrieb mit geringer Geräusentwicklung sorgt. Die Pumpe besitzt einen luftgekühlten Einphasenmotor mit integriertem Überhitzungsschutz, ausgelegt für Spannung von 220 - 240 V bei einer Frequenz von 50 Hz. Für die hohe Qualität der Pumpen spricht ebenfalls, dass der Motor mit maximal 60 zulässigen Anläufen pro Stunde starten kann und eine besonders hochwertige Gleitringdichtung mit einem stationären Ring aus Keramik, einem rotierenden Ring aus Graphit, einem Elastomere aus EPDM und den sonstigen Komponenten aus Edelstahl (AISI 316) erlaubt den Einsatz auch unter schwierigsten Bedingungen.
- automatische Umschaltung zur Versorgung mit Regenwasser aus der Zisterne (Regenwasser) oder mit Trinkwasser aus dem Einspeisebehälter bei Regenwassermangel (Trinkwassernachspeisung) erfolgt über die Steuerung des iServer plus H. Eine Tauchdrucksonde zeigt den Füllstand im Regenwasserspeicher in 1% Schritten im Display der Steuerung an. Bei Regenwassermangel wird die Zubringerpumpe im Regenwasserspeicher deaktiviert und die Nachspeisung in den Vorlagebehälter erfolgt ausschließlich über das Magnetventil.
- enthält einen Einspeisebehälter zur Trinkwassernachspeisung aus MDPE (Kunststoff) mit freiem Auslauf Typ AA nach DIN EN 13077 zur Erfüllung der Vorgaben nach DIN EN 1717. Die Trinkwassernachspeisung in den Einspeisebehälter erfolgt über ein elektronisch gesteuertes Magnetventil mit KTW- und DVGW-W270 Zertifizierung.
- eine Zubringerpumpe ist an eine in der Anlage integrierte Schutzkontaktsteckdose anschließbar.
- der iServer plus H verfügt über einen lackierten Stahlblechschrank (RAL 7035 Lichtgrau) zur Unterbringung der Komponenten des iServer plus H. Der Stahlblechschrank des iServer plus H schützt die enthaltenen Komponenten vor Spritzwasser und ist zur Bodenaufstellung geeignet.
- fördert sauberes und klares Wasser (mit einer max. zulässigen Menge an Sand von 50 g/m³), frei von Festkörpern oder schleifenden Partikeln, außerdem Flüssigkeiten, die nicht zähflüssig oder aggressiv sind, nicht kristallisiert und chemisch neutral (ähnlich den Eigenschaften von Wasser). Das System muss in einer trockenen und frostfreien Umgebung installiert werden, der maximale Betriebsdruck liegt bei 10 bar und die Umgebungstemperatur muss zwischen +5 °C bis +40 °C liegen.

LIEFERUMFANG

iServer plus H, bestehend aus:

- ✓ pulverbeschichtetem Stahlblechschrank, RAL 7035 lichtgrau, mit 4 Justierfüßen zum Höhenausgleich
- ✓ zwei mehrstufigen, normalansaugenden, horizontalen Kreiselpumpen aus Edelstahl mit Drucksammelrohr inklusive Rückschlagventilen
- ✓ Einspeisebehälter aus MDPE (100 Liter Nenn- und 80 Liter Nutzvolumen) mit Freiem Auslauf gemäß DIN EN 13076 Typ AA und Notüberlauf DN 100
- ✓ elektronisch gesteuertes Magnetventil DN 28 (KTW-/DVGW-W270-Zertifizierung) zur Trinkwassernachspeisung
- ✓ elektronische Steuerung mit 4-zeiligem LCD Display zum vollautomatischen Betrieb des iServer plus H mit Druck- und Füllstandsanzeige sowie Anzeige und Parametrierung aller Betriebsparameter
- ✓ potentialfreiem Störmeldekontakt

Art.-Nr.	WG	Bezeichnung	Euro
27150	123	iServer 10-40 plus H	8.050,00
27151	123	iServer 10-60 plus H	8.150,00
27152	123	iServer 10-70 plus H	8.300,00
27153	123	iServer 16-40 plus H	8.160,00
27154	123	iServer 16-60 plus H	8.315,00

Hydraulische Daten

Art.-Nr.	27150	27151	27152	27153	27154
Förderhöhe maximal (Hmax)	45 m	54 m	67 m	46 m	58 m
Förderstrom maximal (Qmax)	10,0 m³/h			16,0 m³/h	
Anlagenhöhe max.	25 m				
Einschaltdruck	einstellbar (2,6 bar vor-eingestellt)	einstellbar (3,0 bar vor-eingestellt)	einstellbar (4,4 bar vor-eingestellt)	einstellbar (2,8 bar vor-eingestellt)	einstellbar (3,3 bar vor-eingestellt)
Ausschaltdruck	einstellbar (4,0 bar vor-eingestellt)	einstellbar (5,0 bar vor-eingestellt)	einstellbar (6,2 bar vor-eingestellt)	einstellbar (4,2 bar vor-eingestellt)	einstellbar (5,3 bar vor-eingestellt)
Schutzklasse Pumpe	IP 55				
Pumpentyp	mehrstufige Kreiselpumpe, normalansaugend				

Elektrische Daten

Art.-Nr.	27150	27151	27152	27153	27154
Versorgungsspannung	1~ 230 V / 50 Hz				
Nennstrom (pro Pumpe)	3,7 A	4,3 A	5,4 A	5,3 A	6,2 A
Motorleistung P1 (pro Pumpe)	760 W	910 W	1130 W	1100 W	1320 W
Motorleistung P2 (pro Pumpe)	550 W	750 W	900 W	900 W	1100 W

mit KTW und DVGW-W270
zertifizierter
Trinkwasser-
nachspeisung



iServer super S

- Regenwassersystemsteuerung nach DIN EN 1717 mit hausinterner und bedarfsgerechter Trinkwassernachspeisung sowie Doppelpumpenanlage als Druckerhöhung zur Wasserversorgung.
- mit elektronischer Steuerung zur Überwachung der Füllstände, automatischer Umschaltung zwischen Regen- und Trinkwasser, Trinkwassernachspeisung, automatische, druckabhängige Steuerung der Druckerhöhung, anzeige sowie Parametrierung der Betriebsparameter und Fehler- sowie Alarmmeldungen.
- mit elektronischen Frequenzumrichtern, welche eine konstante Druckregelung beider Druckerhöhungspumpen ermöglicht und somit einen konstanten Betriebsdruck garantiert. Die Drehzahl der Druckerhöhungspumpen wird über die Frequenzumrichter bedarfsabhängig verringert oder erhöht. Damit bietet der iServer super S ein hohes Potenzial der Energieeinsparung.
- mit einer Druckerhöhungsanlage bestehend aus zwei Kreiselpumpen, elektronischer Steuerung zur Steuerung der Druckerhöhungsanlage sowie der automatischen Trinkwassernachspeisung, einem Einspeisebehälter aus Kunststoff, einem lackierten Stahlblechschrank (RAL 7035 Lichtgrau) zur Bodenaufstellung sowie einem Tauchdrucksensor zur Messung des Füllstands im Regenwasserspeicher.
- mit selbstansaugenden, mehrstufigen und luftgekühlten Kreiselpumpen aus Edelstahl, extrem robust und korrosionsbeständig. Laufräder und Stufengehäuse aus Edelstahl gefertigt, was eine hohe Lebensdauer verspricht, Zuverlässigkeit garantiert und für einen ruhigen Betrieb mit geringer Geräuschentwicklung sorgt. Die Pumpe besitzt einen luftgekühlten Einphasenmotor mit integriertem Überhitzungsschutz ausgelegt für Spannung von 220 - 240 V bei einer Frequenz von 50 Hz. Für die hohe Qualität der Pumpen spricht ebenfalls, dass der Motor mit maximal 60 zulässigen Anläufen pro Stunde starten kann und eine besonders hochwertige Gleitringdichtung mit einem stationären Ring aus Keramik, einem rotierenden Ring aus Graphit, einem Elastomere aus EPDM und den sonstigen Komponenten aus Edelstahl (AISI 316) erlaubt den Einsatz auch unter schwierigsten Bedingungen.
- die Umschaltung zur Ansaugung aus der Zisterne (Regenwasser) oder aus dem Einspeisebehälter bei Regenwassermangel (Trinkwassernachspeisung) erfolgt über jeweils einen motorgetriebenen Kugelhahn pro Pumpe. Bei Regenwassermangel erfolgt eine automatische Umschaltung auf die Versorgung mit Trinkwasser aus dem Vorlagebehälter, um einen störungsfreien Betrieb auch bei Regenwassermangel zu garantieren.
- enthält einen Einspeisebehälter zur Trinkwassernachspeisung aus MDPE (Kunststoff) mit freiem Auslauf Typ AA nach DIN EN 13077 zur Erfüllung der Vorgaben nach DIN EN 1717. Die Trinkwassernachspeisung in den Einspeisebehälter erfolgt über ein elektronisch gesteuertes Magnetventil mit KTW- und DVGW-W270 Zertifizierung.
- zwei Zubringerpumpen (jeweils eine pro Pumpe) sind an integrierte Schutzkontaktsteckdosen anschließbar.
- die Komponenten des iServer super S sind in einem lackierten Stahlblechschrank (RAL 7035 Lichtgrau) installiert. Der Stahlblechschrank des iServer super S schützt die enthaltenen Komponenten vor Spritzwasser und ist zur Bodenaufstellung geeignet.
- fördert sauberes und klares Wasser (mit einer max. zulässigen Menge an Sand von 50 g/m³), frei von Festkörpern oder schleifenden Partikeln, außerdem Flüssigkeiten, die nicht zähflüssig oder aggressiv sind, nicht kristallisiert und chemisch neutral (ähnlich den Eigenschaften von Wasser). Das System muss in einer trockenen und frostfreien Umgebung installiert werden, der maximale Betriebsdruck liegt bei 10 bar und die Umgebungstemperatur muss zwischen +5 °C bis +40 °C liegen.

LIEFERUMFANG

iServer super S, bestehend aus:

- ✓ pulverbeschichtetem Stahlblechschrank, RAL 7035 lichtgrau, mit 4 Justierfüßen zum Höhenausgleich
- ✓ zwei mehrstufigen, selbstansaugenden, horizontalen Kreiselpumpen aus Edelstahl mit Drucksammelrohr inklusive Rückschlagventilen
- ✓ Einspeisebehälter aus MDPE (100 Liter Nenn- und 80 Liter Nutzvolumen) mit Freiem Auslauf gemäß DIN EN 13076 Typ AA und Notüberlauf DN 100
- ✓ elektronisch gesteuertem Magnetventil DN 28 (KTW-/DVGW-W270-Zertifizierung) zur Trinkwassernachspeisung
- ✓ zwei Frequenzumrichter zur konstanten Druckregelung und Anpassung der Drehzahl beider Druckerhöhungspumpen
- ✓ elektronischer Steuerung mit 4-zeiligem LCD Display zum vollautomatischen Betrieb des iServer plus S mit Druck- und Füllstandsanzeige sowie Anzeige und Parametrierung aller Betriebsparameter
- ✓ potentialfreiem Störmeldekontakt

Art.-Nr.	WG	Bezeichnung	Euro
27405	124	iServer 10-40 super S	11.500,00
27406	124	iServer 10-60 super S	11.650,00
27407	124	iServer 10-70 super S	11.650,00
27408	124	iServer 16-40 super S	11.650,00
27409	124	iServer 16-60 super S	11.850,00

Hydraulische Daten

Art.-Nr.	27405	27406	27407	27408	27409
Förderhöhe maximal (Hmax)	44 m	54 m	72 m	45 m	56 m
Förderstrom maximal (Qmax)	10,0 m³/h		9,6 m³/h	16,0 m³/h	
Anlagenhöhe max.	25 m				
Einschaltdruck	einstellbar (2,5 bar vor-eingestellt)	einstellbar (3,0 bar vor-eingestellt)	einstellbar (4,6 bar vor-eingestellt)	einstellbar (2,6 bar vor-eingestellt)	einstellbar (3,2 bar vor-eingestellt)
Ausschaltdruck	einstellbar (3,9 bar vor-eingestellt)	einstellbar (5,0 bar vor-eingestellt)	einstellbar (6,7 bar vor-eingestellt)	einstellbar (4,0 bar vor-eingestellt)	einstellbar (5,0 bar vor-eingestellt)
Schutzklasse Pumpe	IP 55				
Pumpentyp	mehrstufige Kreiselpumpe, selbstansaugend				

Elektrische Daten

Art.-Nr.	27405	27406	27407	27408	27409
Versorgungsspannung	1~230 V / 50 Hz				
Nennstrom (pro Pumpe)	2,4 A	2,8 A	6,3 A	3,2 A	3,7 A
Motorleistung P1 (pro Pumpe)	750W	910 W	1480 W	990 W	1200 W
Motorleistung P2 (pro Pumpe)	550 W	750 W	1000 W	900 W	1100 W

mit KTW und DVGW-W270
zertifizierter
Trinkwasser-
nachspeisung



iServer super H

- Regenwassersystemsteuerung nach DIN EN 1717 mit hausinterner und bedarfsgerechter Trinkwassernachspeisung sowie Doppelpumpenanlage als Druckerhöhung zur Wasserversorgung.
- mit elektronischer Steuerung zur Überwachung der Füllstände, automatischer Umschaltung zwischen Regen- und Trinkwasser, Trinkwassernachspeisung, anzeige sowie Parametrierung der Betriebsparameter und Fehler- sowie Alarmmeldungen.
- mit elektronischen Frequenzumrichtern, welche eine konstante Druckregelung beider Druckerhöhungspumpen ermöglicht und somit einen konstanten Betriebsdruck garantiert. Die Drehzahl der Druckerhöhungspumpen wird über die Frequenzumrichter bedarfsabhängig verringert oder erhöht. Damit bietet der iServer super H ein hohes Potenzial der Energieeinsparung.
- mit einer Druckerhöhungsanlage bestehend aus zwei Kreiselpumpen, elektronischen Frequenzumrichtern zur konstanten Druckregelung der Druckerhöhungsanlage, einem Einspeisebehälter aus Kunststoff, einem lackierten Stahlblechschrank (RAL 7035 Lichtgrau) zur Bodenaufstellung sowie einem Tauchdrucksensor zur Messung des Füllstands im Regenwasserspeicher.
- mit normalansaugenden, mehrstufigen und luftgekühlten Kreiselpumpen aus Edelstahl, extrem robust und korrosionsbeständig. Laufräder und Stufengehäuse aus Edelstahl gefertigt, was eine hohe Lebensdauer verspricht, Zuverlässigkeit garantiert und für einen ruhigen Betrieb mit geringer Geräusentwicklung sorgt. Die Pumpe besitzt einen luftgekühlten Einphasenmotor mit integriertem Überhitzungsschutz ausgelegt für Spannung von 220 - 240 V bei einer Frequenz von 50 Hz. Für die hohe Qualität der Pumpen spricht ebenfalls, dass der Motor mit maximal 60 zulässigen Anläufen pro Stunde starten kann und eine besonders hochwertige Gleitringdichtung mit einem stationären Ring aus Keramik, einem rotierenden Ring aus Graphit, einem Elastomere aus EPDM und den sonstigen Komponenten aus Edelstahl (AISI 316) erlaubt den Einsatz auch unter schwierigsten Bedingungen.
- automatische Umschaltung zur Versorgung mit Regenwasser aus der Zisterne (Regenwasser) oder mit Trinkwasser aus dem Einspeisebehälter bei Regenwassermangel (Trinkwassernachspeisung) erfolgt über die Steuerung des iServer super H. Eine Tauchdrucksonde zeigt den Füllstand im Regenwasserspeicher in 1% Schritten im Display der Steuerung an. Bei Regenwassermangel wird die Zubringerpumpe im Regenwasserspeicher deaktiviert und die Nachspeisung in den Vorlagebehälter erfolgt ausschließlich über das Magnetventil.
- enthält einen Einspeisebehälter zur Trinkwassernachspeisung aus MDPE (Kunststoff) mit freiem Auslauf Typ AA nach DIN EN 13077 zur Erfüllung der Vorgaben nach DIN EN 1717. Die Trinkwassernachspeisung in den Einspeisebehälter erfolgt über ein elektronisch gesteuertes Magnetventil mit KTW- und DVGW-W270 Zertifizierung.
- eine Zubringerpumpe ist an eine in der Anlage integrierte Schutzkontaktsteckdose anschließbar.
- der iServer super H verfügt über einen lackierten Stahlblechschrank (RAL 7035 Lichtgrau) zur Unterbringung der Komponenten des iServer super H. Der Stahlblechschrank des iServer super H schützt die enthaltenen Komponenten vor Spritzwasser und ist zur Bodenaufstellung geeignet.
- fördert sauberes und klares Wasser (mit einer max. zulässigen Menge an Sand von 50 g/m³), frei von Festkörpern oder schleifenden Partikeln, außerdem Flüssigkeiten, die nicht zähflüssig oder aggressiv sind, nicht kristallisiert und chemisch neutral (ähnlich den Eigenschaften von Wasser). Das System muss in einer trockenen und frostfreien Umgebung installiert werden, der maximale Betriebsdruck liegt bei 10 bar und die Umgebungstemperatur muss zwischen +5 °C bis +40 °C liegen.

LIEFERUMFANG

iServer super H, bestehend aus:

- ✓ pulverbeschichtetem Stahlblechschrank, RAL 7035 lichtgrau, mit 4 Justierfüßen zum Höhenausgleich
- ✓ zwei mehrstufigen, normalansaugenden, horizontalen Kreiselpumpen aus Edelstahl mit Drucksammelrohr inklusive Rückschlagventilen
- ✓ Einspeisebehälter aus MDPE (100 Liter Nenn- und 80 Liter Nutzvolumen) mit Freiem Auslauf gemäß DIN EN 13076 Typ AA und Notüberlauf DN 100
- ✓ elektronisch gesteuertem Magnetventil DN 28 (KTW-/DVGW-W270-Zertifizierung) zur Trinkwassernachspeisung
- ✓ zwei Frequenzumrichter zur konstanten Druckregelung und Anpassung der Drehzahl beider Druckerhöhungspumpen
- ✓ elektronischer Steuerung mit 4-zeiligem LCD Display zum vollautomatischen Betrieb des iServer plus H mit Druck- und Füllstandsanzeige sowie Anzeige und Parametrierung aller Betriebsparameter
- ✓ potentialfreiem Störmeldekontakt

Art.-Nr.	WG	Bezeichnung	Euro
27155	124	iServer 10-40 super H	10.800,00
27156	124	iServer 10-60 super H	10.900,00
27157	124	iServer 10-70 super H	11.050,00
27158	124	iServer 16-40 super H	10.900,00
27159	124	iServer 16-60 super H	11.100,00

Hydraulische Daten

Art.-Nr.	27155	27156	27157	27158	27159
Förderhöhe maximal (Hmax)	45 m	54 m	67 m	46 m	58 m
Förderstrom maximal (Qmax)	10,0 m³/h			16,0 m³/h	
Anlagenhöhe max.	25 m				
Betriebsdruck	einstellbar (4,0 bar vor-eingestellt)	einstellbar (5,0 bar vor-eingestellt)	einstellbar (6,2 bar vor-eingestellt)	einstellbar (4,2 bar vor-eingestellt)	einstellbar (5,3 bar vor-eingestellt)
Schutzklasse Pumpe	IP 55				
Pumpentyp	mehrstufige Kreiselpumpe, normalansaugend				

Elektrische Daten

Art.-Nr.	27155	27156	27157	27158	27159
Versorgungsspannung	1~ 230 V / 50 Hz				
Nennstrom (pro Pumpe)	3,7 A	4,3 A	3,3 A	3,2 A	3,7 A
Motorleistung P1 (pro Pumpe)	760 W	910 W	1020 W	990 W	1210 W
Motorleistung P2 (pro Pumpe)	550 W	750 W	1000 W	900 W	1100 W

mit KTW und DVGW-W270
zertifizierter
Trinkwasser-
nachspeisung



PowerServer plus X

- Regenwassersystemsteuerung nach DIN EN 1717 mit hausinterner und bedarfsgerechter Trinkwassernachspeisung sowie Doppelpumpenanlage als Druckerhöhung zur Wasserversorgung.
- mit elektronischer Steuerung zur Überwachung der Füllstände, automatischer Umschaltung zwischen Regen- und Trinkwasser, Trinkwassernachspeisung, automatische, druckabhängige Steuerung der Druckerhöhung, anzeige sowie Parametrierung der Betriebsparameter und Fehler- sowie Alarmmeldungen.
- mit einer Druckerhöhungsanlage bestehend aus zwei Kreiselpumpen, elektronischer Steuerung zur Steuerung der Druckerhöhungsanlage sowie der automatischen Trinkwassernachspeisung, einem Einspeisebehälter aus Kunststoff, einem lackierten Stahlblechschrank (RAL 7035 Lichtgrau) zur Bodenaufstellung sowie einem Tauchdrucksensor zur Messung des Füllstands im Regenwasserspeicher.
- mit normalansaugenden, mehrstufigen und luftgekühlten Kreiselpumpen aus Edelstahl, extrem robust und korrosionsbeständig. Laufräder und Stufengehäuse aus Edelstahl gefertigt, was eine hohe Lebensdauer verspricht, Zuverlässigkeit garantiert und für einen ruhigen Betrieb mit geringer Geräusentwicklung sorgt. Die Pumpe besitzt einen luftgekühlten Einphasenmotor mit integriertem Überhitzungsschutz ausgelegt für Spannung von 220 - 240 V bei einer Frequenz von 50 Hz (16-70, 16-80) oder einen luftgekühlten Dreiphasenmotor für Spannung von 380 V - 415 V bei einer Frequenz von 50 Hz. Für die hohe Qualität der Pumpen spricht ebenfalls, dass der Motor mit maximal 60 zulässigen Anläufen pro Stunde starten kann und eine besonders hochwertige Gleitringdichtung mit einem stationären Ring aus Keramik, einem rotierenden Ring aus Graphit, einem Elastomere aus EPDM und den sonstigen Komponenten aus Edelstahl (AISI 316) erlaubt den Einsatz auch unter schwierigsten Bedingungen.
- die Umschaltung zur Ansaugung aus der Zisterne (Regenwasser) oder aus dem Einspeisebehälter bei Regenwassermangel (Trinkwassernachspeisung) erfolgt über jeweils einen motorgetriebenen Kugelhahn pro Pumpe. Bei Regenwassermangel erfolgt eine automatische Umschaltung auf die Versorgung mit Trinkwasser aus dem Vorlagebehälter, um einen störungsfreien Betrieb auch bei Regenwassermangel zu garantieren.
- Wichtig: Da der PowerServer plus X über normalansaugende Pumpen verfügt, muss der Regenwasserspeicher zwingend auf einer Ebene oder tiefer als der Regenwasserspeicher liegen. Besteht eine negative Höhendifferenz zwischen PowerServer plus X und dem Regenwasserspeicher sind für einen störungsfreien Betrieb zwingend Zubringerpumpen erforderlich. Alternativ wählen Sie die Version PowerServer plus H (Art. 27160 – 27170).
- enthält einen Einspeisebehälter zur Trinkwassernachspeisung aus MDPE (Kunststoff) mit freiem Auslauf Typ AA nach DIN EN 13077 zur Erfüllung der Vorgaben nach DIN EN 1717. Die Trinkwassernachspeisung in den Einspeisebehälter erfolgt über ein elektronisch gesteuertes Magnetventil mit KTW- und DVGW-W270 Zertifizierung.
- zwei Zubringerpumpen (jeweils eine pro Pumpe) sind an integrierte Schutzkontaktsteckdosen anschließbar.
- die Komponenten des PowerServer plus X sind in einem lackierten Stahlblechschrank (RAL 7035 Lichtgrau) installiert. Der Stahlblechschrank des PowerServer plus X schützt die enthaltenen Komponenten vor Spritzwasser und ist zur Bodenaufstellung geeignet.
- fördert sauberes und klares Wasser (mit einer max. zulässigen Menge an Sand von 50 g/m³), frei von Festkörpern oder schleifenden Partikeln, außerdem Flüssigkeiten, die nicht zähflüssig oder aggressiv sind, nicht kristallisiert und chemisch neutral (ähnlich den Eigenschaften von Wasser). Das System muss in einer trockenen und frostfreien Umgebung installiert werden, der maximale Betriebsdruck liegt bei 10 bar und die Umgebungstemperatur muss zwischen +5 °C bis +40 °C liegen.

LIEFERUMFANG

PowerServer plus X, bestehend aus:

- ✓ pulverbeschichtetem Stahlblechschrank, RAL 7035 lichtgrau, mit 4 Justierfüßen zum Höhenausgleich
- ✓ zwei mehrstufigen, normalansaugenden, horizontalen Kreiselpumpen aus Edelstahl mit Drucksammelrohr inklusive Rückschlagventilen
- ✓ Einspeisebehälter aus MDPE (200 Liter Nenn- und 160 Liter Nutzvolumen) mit Freiem Auslauf gemäß DIN EN 13076 Typ AA und Notüberlauf DN 100
- ✓ elektronisch gesteuertem Magnetventil DN 28 (DN40 bei PowerServer 30-XX) (KTW-/DVGW-W270-Zertifizierung) zur Trinkwassernachspeisung
- ✓ elektronischer Steuerung mit 4-zeiligem LCD Display zum vollautomatischen Betrieb des PowerServer plus X mit Druck- und Füllstandsanzeige sowie Anzeige und Parametrierung aller Betriebsparameter
- ✓ potentialfreiem Störmeldekontakt

Art.-Nr.	WG	Bezeichnung	Euro
27410	125	PowerServer 16-70 plus X	10.550,00
27411	125	PowerServer 16-80 plus X	10.750,00
27412	125	PowerServer 16-90 plus X	10.850,00
27413	125	PowerServer 30-50 plus X	12.250,00
27414	125	PowerServer 30-60 plus X	12.750,00
27415	125	PowerServer 30-70 plus X	13.200,00
27416	125	PowerServer 30-80 plus X	13.600,00

Hydraulische Daten

Art.-Nr.	27410	27411	27412	27413	27414	27415	27416
Förderhöhe maximal (Hmax)	70 m	81 m	92 m	48 m	60 m	71 m	84 m
Förderstrom maximal (Qmax)	16,0 m³/h			30,0 m³/h			
Anlagenhöhe max.	25 m						
Einschaltdruck	einstellbar (4,4 bar voreingestellt)	einstellbar (5,0 bar voreingestellt)	einstellbar (5,0 bar voreingestellt)	einstellbar (2,8 bar voreingestellt)	einstellbar (3,3 bar voreingestellt)	einstellbar (4,4 bar voreingestellt)	einstellbar (5,0 bar voreingestellt)
Ausschaltdruck	einstellbar (6,5 bar voreingestellt)	einstellbar (7,6 bar voreingestellt)	einstellbar (8,7 bar voreingestellt)	einstellbar (4,3 bar voreingestellt)	einstellbar (5,5 bar voreingestellt)	einstellbar (6,6 bar voreingestellt)	einstellbar (7,9 bar voreingestellt)
Schutzklasse Pumpe	IP 55						
Pumpentyp	mehrstufige Kreiselpumpe, normalansaugend						

Elektrische Daten

Art.-Nr.	27410	27411	27412	27413	27414	27415	27416
Versorgungsspannung	1 ~ 230 V / 50 Hz			3 ~ 400 V / 50 Hz			
Nennstrom (pro Pumpe)	7,3 A	8,2 A	3,9 A	3,2 A	4,1 A	4,7 A	5,5 A
Motorleistung P1 (pro Pumpe)	1530 W	1740 W	2060 W	1700 W	2200 W	2610 W	3080 W
Motorleistung P2 (pro Pumpe)	1300 W	1500 W	1850 W	1500 W	2000 W	2200 W	3000 W

mit KTW und DVGW-W270
zertifizierter
Trinkwasser-
nachspeisung



PowerServer plus H

- Regenwassersystemsteuerung nach DIN EN 1717 mit hausinterner und bedarfsgerechter Trinkwassernachspeisung sowie Doppelpumpenanlage als Druckerhöhung zur Wasserversorgung.
- mit elektronischer Steuerung zur Überwachung der Füllstände, automatischer Umschaltung zwischen Regen- und Trinkwasser, Trinkwassernachspeisung, automatische, druckabhängige Steuerung der Druckerhöhung, anzeige sowie Parametrierung der Betriebsparameter und Fehler- sowie Alarmmeldungen.
- mit einer Druckerhöhungsanlage bestehend aus zwei Kreiselpumpen, elektronischer Steuerung zur Steuerung der Druckerhöhungsanlage sowie der automatischen Trinkwassernachspeisung, einem Einspeisebehälter aus Kunststoff, einem lackierten Stahlblechschrank (RAL 7035 Lichtgrau) zur Bodenaufstellung sowie einem Tauchdrucksensor zur Messung des Füllstands im Regenwasserspeicher.
- mit normalansaugenden, mehrstufigen und luftgekühlten Kreiselpumpen aus Edelstahl, extrem robust und korrosionsbeständig. Laufräder und Stufengehäuse aus Edelstahl gefertigt, was eine hohe Lebensdauer verspricht, Zuverlässigkeit garantiert und für einen ruhigen Betrieb mit geringer Geräusentwicklung sorgt. Die Pumpe besitzt einen luftgekühlten Einphasenmotor mit integriertem Überhitzungsschutz ausgelegt für Spannung von 220 - 240 V bei einer Frequenz von 50 Hz (10-80, 10-90, 16-40, 16-60, 16-70, 16-80) oder einen luftgekühlten Dreiphasenmotor für Spannung von 380 V - 415 V bei einer Frequenz von 50 Hz. Für die hohe Qualität der Pumpen spricht ebenfalls, dass der Motor mit maximal 60 zulässigen Anläufen pro Stunde starten kann und eine besonders hochwertige Gleitringdichtung mit einem stationären Ring aus Keramik, einem rotierenden Ring aus Graphit, einem Elastomere aus EPDM und den sonstigen Komponenten aus Edelstahl (AISI 316) erlaubt den Einsatz auch unter schwierigsten Bedingungen.
- automatische Umschaltung zur Versorgung mit Regenwasser aus der Zisterne (Regenwasser) oder mit Trinkwasser aus dem Einspeisebehälter bei Regenwassermangel (Trinkwassernachspeisung) erfolgt über die Steuerung des PowerServer plus H. Eine Tauchdrucksonde zeigt den Füllstand im Regenwasserspeicher in 1% Schritten im Display der Steuerung an. Bei Regenwassermangel wird die Zubringerpumpe im Regenwasserspeicher deaktiviert und die Nachspeisung in den Vorlagebehälter erfolgt ausschließlich über das Magnetventil.
- enthält einen Einspeisebehälter zur Trinkwassernachspeisung aus MDPE (Kunststoff) mit freiem Auslauf Typ AA nach DIN EN 13077 zur Erfüllung der Vorgaben nach DIN EN 1717. Die Trinkwassernachspeisung in den Einspeisebehälter erfolgt über ein elektronisch gesteuertes Magnetventil mit KTW- und DVGW-W270 Zertifizierung.
- eine Zubringerpumpe ist an eine in der Anlage integrierte Schutzkontaktsteckdose anschließbar.
- der PowerServer plus H verfügt über einen lackierten Stahlblechschrank (RAL 7035 Lichtgrau) zur Unterbringung der Komponenten des PowerServer plus H. Der Stahlblechschrank des PowerServer plus H schützt die enthaltenen Komponenten vor Spritzwasser und ist zur Bodenaufstellung geeignet.
- fördert sauberes und klares Wasser (mit einer max. zulässigen Menge an Sand von 50 g/m³, frei von Festkörpern oder schleifenden Partikeln, außerdem Flüssigkeiten, die nicht zähflüssig oder aggressiv sind, nicht kristallisiert und chemisch neutral (ähnlich den Eigenschaften von Wasser). Das System muss in einer trockenen und frostfreien Umgebung installiert werden, der maximale Betriebsdruck liegt bei 10 bar und die Umgebungstemperatur muss zwischen +5 °C bis +40 °C liegen.

Art.-Nr.	WG	Bezeichnung	Euro	Art.-Nr.	WG	Bezeichnung	Euro
27160	125	PowerServer 10-80 plus H	9.365,00	27166	125	PowerServer 16-90 plus H	10.950,00
27161	125	PowerServer 10-90 plus H	9.750,00	27167	125	PowerServer 30-50 plus H	10.250,00
27162	125	PowerServer 16-40 plus H	9.050,00	27168	125	PowerServer 30-60 plus H	10.750,00
27163	125	PowerServer 16-60 plus H	9.200,00	27169	125	PowerServer 30-70 plus H	11.150,00
27164	125	PowerServer 16-70 plus H	9.625,00	27370	125	PowerServer 30-80 plus H	11.600,00
27165	125	PowerServer 16-80 plus H	9.850,00				

LIEFERUMFANG

PowerServer plus H, bestehend aus:

- ✓ pulverbeschichtetem Stahlblechschrank, RAL 7035 lichtgrau, mit 4 Justierfüßen zum Höhenausgleich
- ✓ zwei mehrstufigen, normalansaugenden, horizontalen Kreiselpumpen aus Edelstahl mit Drucksammelrohr inklusive Rückschlagventilen
- ✓ Einspeisebehälter aus MDPE (200 Liter Nenn- und 160 Liter Nutzvolumen) mit Freiem Auslauf gemäß DIN EN 13076 Typ AA und Notüberlauf DN 100
- ✓ elektronisch gesteuertem Magnetventil DN 28 (DN40 bei PowerServer 30-XX) (KTW-/DVGW-W270-Zertifizierung) zur Trinkwassernachspeisung
- ✓ elektronischer Steuerung mit 4-zeiligem LCD Display zum vollautomatischen Betrieb des PowerServer plus H mit Druck- und Füllstandsanzeige sowie Anzeige und Parametrierung aller Betriebsparameter
- ✓ potentialfreiem Störmeldekontakt

Hydraulische Daten

Art.-Nr.	27160	27161	27162	27163	27164	27165	27166
Förderhöhe maximal (Hmax)	78 m	90 m	46 m	58 m	70 m	81 m	92 m
Förderstrom maximal (Qmax)	10,0 m³/h			16,0 m³/h			
Anlagenhöhe max.	25 m						
Einschaltdruck	einstellbar (4,4 bar voreingestellt)		einstellbar (2,6 bar voreingestellt)	einstellbar (3,0 bar voreingestellt)	einstellbar (4,4 bar voreingestellt)		einstellbar (5,0 bar voreingestellt)
Ausschaltdruck	einstellbar (7,3 bar voreingestellt)	einstellbar (8,5 bar voreingestellt)	einstellbar (4,0 bar voreingestellt)	einstellbar (5,0 bar voreingestellt)	einstellbar (6,5 bar voreingestellt)	einstellbar (7,6 bar voreingestellt)	einstellbar (8,7 bar voreingestellt)
Schutzklasse Pumpe	IP 55						
Pumpentyp	mehrstufige Kreiselpumpe, normalansaugend						

Elektrische Daten

Art.-Nr.	27160	27161	27162	27163	27164	27165	27166
Versorgungsspannung	1~ 230 V / 50 Hz						3~ 400 V / 50 Hz
Nennstrom (pro Pumpe)	6,0 A	6,9 A	5,3 A	6,2 A	7,3 A	8,2 A	3,9 A
Motorleistung P1 (pro Pumpe)	1280 W	1430 W	1100 W	1320 W	1530 W	1740 W	2060 W
Motorleistung P2 (pro Pumpe)	1100 W	1300 W	1000 W	1100 W	1300 W	1500 W	1850 W

Hydraulische Daten

Art.-Nr.	27167	27168	27169	27170
Förderhöhe maximal (Hmax)	48 m	60 m	71 m	84 m
Förderstrom maximal (Qmax)	30,0 m³/h			
Anlagenhöhe max.	25 m			
Einschaltdruck	einstellbar (2,8 bar voreingestellt)	einstellbar (3,3 bar voreingestellt)	einstellbar (4,4 bar voreingestellt)	einstellbar (5,0 bar voreingestellt)
Ausschaltdruck	einstellbar (4,3 bar voreingestellt)	einstellbar (5,5 bar voreingestellt)	einstellbar (6,6 bar voreingestellt)	einstellbar (7,9 bar voreingestellt)
Schutzklasse Pumpe	IP 55			
Pumpentyp	mehrstufige Kreiselpumpe, normalansaugend			

Elektrische Daten

Art.-Nr.	27167	27168	27169	27170
Versorgungsspannung	3 ~ 400 V / 50 Hz			
Nennstrom (pro Pumpe)	3,2 A	4,1 A	4,7 A	5,5 A
Motorleistung P1 (pro Pumpe)	1700 W	2200 W	2610 W	3080 W
Motorleistung P2 (pro Pumpe)	1500 W	2000 W	2200 W	3000 W

mit KTW und DVGW-W270
zertifizierter
Trinkwasser-
nachspeisung



PowerServer super X

- Regenwassersystemsteuerung nach DIN EN 1717 mit hausinterner und bedarfsgerechter Trinkwassernachspeisung sowie Doppelpumpenanlage als Druckerhöhung zur Wasserversorgung.
- mit elektronischer Steuerung zur Überwachung der Füllstände, automatischer Umschaltung zwischen Regen- und Trinkwasser, Trinkwassernachspeisung, anzeige sowie Parametrierung der Betriebsparameter und Fehler- sowie Alarmmeldungen.
- mit elektronischen Frequenzumrichtern, welche eine konstante Druckregelung beider Druckerhöhungspumpen ermöglicht und somit einen konstanten Betriebsdruck garantiert. Die Drehzahl der Druckerhöhungspumpen wird über die Frequenzumrichter bedarfsabhängig verringert oder erhöht. Damit bietet der PowerServer super X ein hohes Potenzial der Energieeinsparung.
- mit einer Druckerhöhungsanlage bestehend aus zwei Kreiselpumpen, elektronischer Steuerung zur Steuerung der Druckerhöhungsanlage sowie der automatischen Trinkwassernachspeisung, einem Einspeisebehälter aus Kunststoff, einem lackierten Stahlblechschrank (RAL 7035 Lichtgrau) zur Bodenaufstellung sowie einem Tauchdrucksensor zur Messung des Füllstands im Regenwasserspeicher.
- mit normalansaugenden, mehrstufigen und luftgekühlten Kreiselpumpen aus Edelstahl, extrem robust und korrosionsbeständig. Laufräder und Stufengehäuse aus Edelstahl gefertigt, was eine hohe Lebensdauer verspricht, Zuverlässigkeit garantiert und für einen ruhigen Betrieb mit geringer Geräusentwicklung sorgt. Die Pumpe besitzt einen luftgekühlten Einphasenmotor mit integriertem Überhitzungsschutz ausgelegt für Spannung von 220 - 240 V bei einer Frequenz von 50 Hz oder einen luftgekühlten Dreiphasenmotor für Spannung von 380 V - 415 V bei einer Frequenz von 50 Hz (30-50, 30-60, 30-70, 30-80). Für die hohe Qualität der Pumpen spricht ebenfalls, dass der Motor mit maximal 60 zulässigen Anläufen pro Stunde starten kann und eine besonders hochwertige Gleitringdichtung mit einem stationären Ring aus Keramik, einem rotierenden Ring aus Graphit, einem Elastomere aus EPDM und den sonstigen Komponenten aus Edelstahl (AISI 316) erlaubt den Einsatz auch unter schwierigsten Bedingungen.
- die Umschaltung zur Ansaugung aus der Zisterne (Regenwasser) oder aus dem Einspeisebehälter bei Regenwassermangel (Trinkwassernachspeisung) erfolgt über jeweils einen motorgetriebenen Kugelhahn pro Pumpe. Bei Regenwassermangel erfolgt eine automatische Umschaltung auf die Versorgung mit Trinkwasser aus dem Vorlagebehälter, um einen störungsfreien Betrieb auch bei Regenwassermangel zu garantieren.
- Wichtig: Da der PowerServer super X über normalansaugende Pumpen verfügt, muss der Regenwasserspeicher zwingend auf einer Ebene oder tiefer als der Regenwasserspeicher liegen. Besteht eine negative Höhendifferenz zwischen PowerServer super X und dem Regenwasserspeicher sind für einen störungsfreien Betrieb zwingend Zubringerpumpen erforderlich. Alternativ wählen Sie die Version PowerServer super H (Art. 27160 – 27170).
- enthält einen Einspeisebehälter zur Trinkwassernachspeisung aus MDPE (Kunststoff) mit freiem Auslauf Typ AA nach DIN EN 13077 zur Erfüllung der Vorgaben nach DIN EN 1717. Die Trinkwassernachspeisung in den Einspeisebehälter erfolgt über ein elektronisch gesteuertes Magnetventil mit KTW- und DVGW-W270 Zertifizierung.
- zwei Zubringerpumpen (jeweils eine pro Pumpe) sind an integrierte Schutzkontaktsteckdosen anschließbar.
- die Komponenten des PowerServer super X sind in einem lackierten Stahlblechschrank (RAL 7035 Lichtgrau) installiert. Der Stahlblechschrank des PowerServer super X schützt die enthaltenen Komponenten vor Spritzwasser und ist zur Bodenaufstellung geeignet.
- fördert sauberes und klares Wasser (mit einer max. zulässigen Menge an Sand von 50 g/m³), frei von Festkörpern oder schleifenden Partikeln, außerdem Flüssigkeiten, die nicht zähflüssig oder aggressiv sind, nicht kristallisiert und chemisch neutral (ähnlich den Eigenschaften von Wasser). Das System muss in einer trockenen und frostfreien Umgebung installiert werden, der maximale Betriebsdruck liegt bei 10 bar und die Umgebungstemperatur muss zwischen +5 °C bis +40 °C liegen.

Art.-Nr.	WG	Bezeichnung	Euro	Art.-Nr.	WG	Bezeichnung	Euro
27417	126	PowerServer 10-80 super X	13.000,00	27422	126	PowerServer 16-90 super X	14.000,00
27418	126	PowerServer 10-90 super X	13.300,00	27423	126	PowerServer 30-50 super X	15.100,00
27419	126	PowerServer 16-60 super X	12.800,00	27424	126	PowerServer 30-60 super X	16.250,00
27420	126	PowerServer 16-70 super X	13.200,00	27425	126	PowerServer 30-70 super X	16.650,00
27421	126	PowerServer 16-80 super X	13.450,00	27426	126	PowerServer 30-80 super X	17.150,00

LIEFERUMFANG

PowerServer super X, bestehend aus:

- ✓ pulverbeschichtetem Stahlblechschrank, RAL 7035 lichtgrau, mit 4 Justierfüßen zum Höhenausgleich
- ✓ zwei mehrstufigen, normalansaugenden, horizontalen Kreiselpumpen aus Edelstahl mit Drucksammelrohr inklusive Rückschlagventilen
- ✓ Einspeisebehälter aus MDPE (200 Liter Nenn- und 160 Liter Nutzvolumen) mit Freiem Auslauf gemäß DIN EN 13076 Typ AA und Notüberlauf DN 100
- ✓ elektronisch gesteuertem Magnetventil DN 28 (DN40 bei PowerServer 30-XX) mit KTW-/DVGW-W270-Zertifizierung zur Trinkwassernachspeisung
- ✓ zwei Frequenzumrichtern zur konstanten Druckregelung und Anpassung der Drehzahl beider Druckerhöhungspumpen
- ✓ elektronischer Steuerung mit 4-zeiligem LCD Display zum vollautomatischen Betrieb des PowerServer super X mit Druck- und Füllstandsanzeige sowie Anzeige und Parametrierung aller Betriebsparameter
- ✓ potentialfreiem Störmeldekontakt

Hydraulische Daten

Art.-Nr.	27417	27418	27419	27420	27421	27422
Förderhöhe maximal (Hmax)	78 m	90 m	58 m	70 m	81 m	92 m
Förderstrom maximal (Qmax)	10,0 m³/h		16,0 m³/h			
Anlagenhöhe max.	25 m					
Betriebsdruck	einstellbar (7,3 bar vor-eingestellt)	einstellbar (8,5 bar vor-eingestellt)	einstellbar (5,0 bar vor-eingestellt)	einstellbar (6,5 bar vor-eingestellt)	einstellbar (7,6 bar vor-eingestellt)	einstellbar (8,7 bar vor-eingestellt)
Schutzklasse Pumpe	IP 55					
Pumpentyp	mehrstufige Kreiselpumpe, normalansaugend					

Elektrische Daten

Art.-Nr.	27417	27418	27419	27420	27421	27422
Versorgungsspannung	1~ 230 V / 50 Hz					
Nennstrom (pro Pumpe)	3,6 A	4,8 A	3,7 A	5,0 A	5,5 A	6,8 A
Motorleistung P1 (pro Pumpe)	1170 W	1390 W	1210 W	1530 W	1720 W	2060 W
Motorleistung P2 (pro Pumpe)	1100 W	1300 W	1100 W	1300 W	1500 W	2000 W

Hydraulische Daten

Art.-Nr.	27423	27424	27425	27426
Förderhöhe maximal (Hmax)	48 m	60 m	71 m	84 m
Förderstrom maximal (Qmax)	30,0 m³/h			
Anlagenhöhe max.	25 m			
Betriebsdruck	einstellbar (4,3 bar vor-eingestellt)	einstellbar (5,5 bar vor-eingestellt)	einstellbar (6,6 bar vor-eingestellt)	einstellbar (7,9 bar vor-eingestellt)
Schutzklasse Pumpe	IP 55			
Pumpentyp	mehrstufige Kreiselpumpe, normalansaugend			

Elektrische Daten

Art.-Nr.	27423	27424	27425	27426
Versorgungsspannung	3 ~ 400 V / 50 Hz			
Nennstrom (pro Pumpe)	3,2 A	4,1 A	4,7 A	5,5 A
Motorleistung P1 (pro Pumpe)	1700 W	2200 W	2610 W	3080 W
Motorleistung P2 (pro Pumpe)	1500 W	2000 W	2200 W	3000 W

mit KTW und DVGW-W270
zertifizierter
Trinkwasser-
nachspeisung



PowerServer super H

- Regenwassersystemsteuerung nach DIN EN 1717 mit hausinterner und bedarfsgerechter Trinkwassernachspeisung sowie Doppelpumpenanlage als Druckerhöhung zur Wasserversorgung.
- mit elektronischer Steuerung zur Überwachung der Füllstände, automatischer Umschaltung zwischen Regen- und Trinkwasser, Trinkwassernachspeisung, anzeige sowie Parametrierung der Betriebsparameter und Fehler- sowie Alarmmeldungen.
- mit elektronischen Frequenzumrichtern, welche eine konstante Druckregelung beider Druckerhöhungspumpen ermöglicht und somit einen konstanten Betriebsdruck garantiert. Die Drehzahl der Druckerhöhungspumpen wird über die Frequenzumrichter bedarfsabhängig verringert oder erhöht. Damit bietet der PowerServer super H ein hohes Potenzial der Energieeinsparung.
- mit einer Druckerhöhungsanlage bestehend aus zwei Kreiselpumpen, elektronischen Frequenzumrichtern zur konstanten Druckregelung der Druckerhöhungsanlage, einem Einspeisebehälter aus Kunststoff, einem lackierten Stahlblechschrank (RAL 7035 Lichtgrau) zur Bodenaufstellung sowie einem Tauchdrucksensor zur Messung des Füllstands im Regenwasserspeicher.
- mit normalansaugenden, mehrstufigen und luftgekühlten Kreiselpumpen aus Edelstahl, extrem robust und korrosionsbeständig. Laufräder und Stufengehäuse aus Edelstahl gefertigt, was eine hohe Lebensdauer verspricht, Zuverlässigkeit garantiert und für einen ruhigen Betrieb mit geringer Geräuscentwicklung sorgt. Die Pumpe besitzt einen luftgekühlten Einphasenmotor mit integriertem Überhitzungsschutz ausgelegt für Spannung von 220 - 240 V bei einer Frequenz von 50 Hz. Für die hohe Qualität der Pumpen spricht ebenfalls, dass der Motor mit maximal 60 zulässigen Anläufen pro Stunde starten kann und eine besonders hochwertige Gleitringdichtung mit einem stationären Ring aus Keramik, einem rotierenden Ring aus Graphit, einem Elastomere aus EPDM und den sonstigen Komponenten aus Edelstahl (AISI 316) erlaubt den Einsatz auch unter schwierigsten Bedingungen.
- automatische Umschaltung zur Versorgung mit Regenwasser aus der Zisterne (Regenwasser) oder mit Trinkwasser aus dem Einspeisebehälter bei Regenwassermangel (Trinkwassernachspeisung) erfolgt über die Steuerung des PowerServer super H. Eine Tauchdrucksonde zeigt den Füllstand im Regenwasserspeicher in 1% Schritten im Display der Steuerung an. Bei Regenwassermangel wird die Zubringerpumpe im Regenwasserspeicher deaktiviert und die Nachspeisung in den Vorlagebehälter erfolgt ausschließlich über das Magnetventil.
- enthält einen Einspeisebehälter zur Trinkwassernachspeisung aus MDPE (Kunststoff) mit freiem Auslauf Typ AA nach DIN EN 13077 zur Erfüllung der Vorgaben nach DIN EN 1717. Die Trinkwassernachspeisung in den Einspeisebehälter erfolgt über ein elektronisch gesteuertes Magnetventil DN28 (DN 40 bei PowerServer 30-XX) mit KTW- und DVGW-W270 Zertifizierung.
- Zubringerpumpe ist an eine in der Anlage integrierte Schutzkontaktsteckdose anschließbar.
- der PowerServer super H verfügt über einen lackierten Stahlblechschrank (RAL 7035 Lichtgrau) zur Unterbringung der Komponenten des PowerServer super H. Der Stahlblechschrank des PowerServer super H schützt die enthaltenen Komponenten vor Spritzwasser und ist zur Bodenaufstellung geeignet.
- fördert sauberes und klares Wasser (mit einer max. zulässigen Menge an Sand von 50 g/m³), frei von Festkörpern oder schleifenden Partikeln, außerdem Flüssigkeiten, die nicht zähflüssig oder aggressiv sind, nicht kristallisiert und chemisch neutral (ähnlich den Eigenschaften von Wasser). Das System muss in einer trockenen und frostfreien Umgebung installiert werden, der maximale Betriebsdruck liegt bei 10 bar und die Umgebungstemperatur muss zwischen +5 °C bis +40 °C liegen.

Art.-Nr.	WG	Bezeichnung	Euro
27171	126	PowerServer 10-80 super H	12.000,00
27172	126	PowerServer 10-90 super H	12.350,00
27173	126	PowerServer 16-60 super H	11.400,00
27174	126	PowerServer 16-70 super H	12.250,00
27175	126	PowerServer 16-80 super H	12.500,00

Art.-Nr.	WG	Bezeichnung	Euro
27176	126	PowerServer 16-90 super H	13.000,00
27177	126	PowerServer 30-50 super H	13.100,00
27178	126	PowerServer 30-60 super H	13.750,00
27179	126	PowerServer 30-70 super H	14.150,00
27180	126	PowerServer 30-80 super H	14.650,00

LIEFERUMFANG

PowerServer super H bestehend aus:

- ✓ pulverbeschichtetem Stahlblechschrank, RAL 7035 lichtgrau, mit 4 Justierfüßen zum Höhenausgleich
- ✓ zwei mehrstufigen, normalansaugenden, horizontalen Kreiselpumpen aus Edelstahl mit Drucksammelrohr inklusive Rückschlagventilen
- ✓ Einspeisebehälter aus MDPE (200 Liter Nenn- und 160 Liter Nutzvolumen) mit Freiem Auslauf gemäß DIN EN 13076 Typ AA und Notüberlauf DN 100
- ✓ elektronisch gesteuertem Magnetventil DN 28 (KTW-/DVGW-W270-Zertifizierung) zur Trinkwassernachspeisung
- ✓ zwei Frequenzumrichtern zur konstanten Druckregelung und Anpassung der Drehzahl beider Druckerhöhungspumpen
- ✓ elektronischer Steuerung mit 4-zeiligem LCD Display zum vollautomatischen Betrieb des PowerServer super H mit Druck- und Füllstandsanzeige sowie Anzeige und Parametrierung aller Betriebsparameter
- ✓ potentialfreiem Störmeldekontakt

Hydraulische Daten

Art.-Nr.	27171	27172	27173	27174	27175	27176
Förderhöhe maximal (Hmax)	78 m	90 m	58 m	70 m	81 m	92 m
Förderstrom maximal (Qmax)	10,0 m³/h		16,0 m³/h			
Anlagenhöhe max.	25 m					
Betriebsdruck	einstellbar (7,3 bar vor-eingestellt)	einstellbar (8,5 bar vor-eingestellt)	einstellbar (5,0 bar vor-eingestellt)	einstellbar (6,5 bar vor-eingestellt)	einstellbar (7,6 bar vor-eingestellt)	einstellbar (8,7 bar vor-eingestellt)
Schutzklasse Pumpe	IP 55					
Pumpentyp	mehrstufige Kreiselpumpe, normalansaugend					

Elektrische Daten

Art.-Nr.	27171	27172	27173	27174	27175	27176
Spannung	1 ~ 230 V / 50 Hz					
Nennstrom (pro Pumpe)	3,6 A	4,8 A	2,2 A	5,0 A	5,5 A	6,8 A
Motorleistung P1 (pro Pumpe)	1170 W	1390 W	1210 W	1500 W	1720 W	2060 W
Motorleistung P2 (pro Pumpe)	1100 W	1300 W	1100 W	1300 W	1500 W	2000 W

Hydraulische Daten

Art.-Nr.	27177	27178	27179	27180
Förderhöhe maximal (Hmax)	48 m	60 m	71 m	84 m
Förderstrom maximal (Qmax)	30,0 m³/h			
Anlagenhöhe max.	25 m			
Betriebsdruck	einstellbar (4,3 bar vor-eingestellt)	einstellbar (5,5 bar vor-eingestellt)	einstellbar (6,6 bar vor-eingestellt)	einstellbar (7,9 bar vor-eingestellt)
Schutzklasse Pumpe	IP 55			
Pumpentyp	mehrstufige Kreiselpumpe, normalansaugend			

Elektrische Daten

Art.-Nr.	27177	27178	27179	27180
Spannung	3 ~ 400 V / 50 Hz			
Nennstrom (pro Pumpe)	3,2 A	4,1 A	4,7 A	5,5 A
Motorleistung P1 (pro Pumpe)	1700 W	2200 W	2610 W	3080 W
Motorleistung P2 (pro Pumpe)	1500 W	2000 W	2200 W	3000 W

ecoServ Sub



- Zubringer-Set mit Tauchdruckpumpe für eine unterstützende Förderleistung bei Systemen mit selbstansaugenden Pumpen wie PowerRain und ecoServer oder als notwendige Versorgungsleistung eines Hybridbehälters bei den Regenwassersystemsteuerungen PowerRain H, EcoServer H, iServer H oder PowerServer H.
- das ecoServ Sub Zubringer-Set ist für die Montage in einen Regenwasserspeicher vorgesehen. Die Tauchdruckpumpe aus Edelstahl fördert sauberes und klares Wasser (speziell Regenwasser), welches frei von Festkörpern oder schleifenden Partikeln ist.
- Anwendung bei PowerRain S, ecoServer S, iServer S und PowerServer X: Vordruck der Tauchdruckpumpe zur Sicherstellung der Betriebssicherheit bei außergewöhnlich hohen geodätischen Verhältnissen oder Druckverlusten zwischen Regenwasserspeicher und Systemsteuerung sowie ungünstigen Ansaugverhältnissen.
- die maximale Eintauchtiefe der Pumpe beträgt 17 m und die maximal überbrückbare Höhendifferenz 38 m.

LIEFERUMFANG

ecoServ Sub Zubringer-Set, bestehend aus:

- ✓ mehrstufiger Tauchdruckpumpe (230 V) aus Edelstahl mit Schwimmerschalter und Tragegriff, seitlichem Saugstutzen und Druckstutzen oben (beide in 1 1/4"), inklusive 20 m Kabel mit Schukostecker, integriertem Kondensator und thermischem Überlastungsschutz
- ✓ 1 m Schwimmende Entnahme 1 1/4" mit Saugkorb 1 1/4", PE-Schwimmerkugel 120 mm und 1 1/4" AG
- ✓ Anschlusszubehör Druckseite bestehend aus 3 m hochwertiger Druckschlauch 1 1/4", Messing-Rückschlagventil 1 1/4" IG/IG, Messing-Winkel 1 1/4" IG/AG und 2 Messing-PE-Verschraubungen DN 40x 1 1/4" IG, Messing-Doppelnippel 1 1/4", Messing-Schlauchtülle 1 1/4" AG x 32, Messing-Schlauchtülle 1 1/4" IG x 32 sowie 4 m Nylonseil
- ✓ Version Double bestehend aus 2x EcoServ Sub Zubringer-Set

Art.-Nr.	WG	Bezeichnung	Euro
27119	139	EcoServ Sub 13-40 230V	1.250,00
27109	139	EcoServ Sub 13-40 230V Double	2.450,00

Hydraulische Daten

Art.-Nr.	27119 / 27109
Förderhöhe maximal (Hmax)	38 m
Förderstrom maximal (Qmax)	13,2 m³/h
Schutzklasse Pumpe	IP 68

Elektrische Daten

Art.-Nr.	27119 / 27109
Spannung	1 ~ 230 V / 50 Hz (220V - 240V)
Nennstrom	8,0 A
Motorleistung P1	1800 W
Motorleistung P2	1100 W

PlusServ Sub 230 V



- Zubringer-Set mit Tauchdruckpumpe für eine unterstützende Förderleistung bei Systemen mit selbstansaugenden Pumpen wie PowerRain und ecoServer oder als notwendige Versorgungsleistung eines Hybridbehälters bei den Regenwassersystemsteuerungen PowerRain H, EcoServer H, iServer H oder PowerServer H.
- das PlusServ Sub Zubringer-Set ist für die Montage in einen Regenwasserspeicher vorgesehen. Die Tauchdruckpumpe aus Edelstahl fördert sauberes und klares Wasser (speziell Regenwasser), welches frei von Festkörpern oder schleifenden Partikeln ist.
- Anwendung bei PowerRain S, ecoServer S, iServer S und PowerServer X: Vordruck der Tauchdruckpumpe zur Sicherstellung der Betriebssicherheit bei außergewöhnlich hohen geodätischen Verhältnissen oder Druckverlusten zwischen Regenwasserspeicher und Systemsteuerung sowie ungünstigen Ansaugverhältnissen.
- die maximale Eintauchtiefe der Pumpe beträgt 20 m und die maximal überbrückbare Höhendifferenz 36 m.

LIEFERUMFANG

PlusServ Sub 230 V Zubringer-Set, bestehend aus:

- ✓ mehrstufiger Tauchdruckpumpe aus Edelstahl mit Ansaugsieb und Druckstutzen oben (1 1/4"), inklusive 20 m Kabel mit Schukostecker sowie Schaltkasten IP 55 inklusive Ein- und Ausschalter, thermischem Überlastungsschutz und 2 m Anschlusskabel mit Schukostecker
- ✓ Anschlusszubehör Druckseite bestehend aus 3 m hochwertigem Druckschlauch 1 1/4" Messing-Rückschlagventil 1 1/4" IG/IG; Messing-Winkel 1 1/4" IG/AG und 2 Messing-PE-Ver-schraubungen DN 40 x 1 1/4" IG; Messing-Doppelnippel 1 1/4", Messing-Schlauchtülle 1 1/4" AG x 32, Messing-Schlauchtülle 1 1/4" IG x 32" Rillenscheibenfilter zur Feinfiltration des Regenwassers sowie 4 m Nylonseil
- ✓ Version Double bestehend aus 2x PlusServ Sub Zubringer-Set

Art.-Nr.	WG	Bezeichnung	Euro
27126	139	PlusServ Sub 16-36 230V	1.850,00
27115	139	PlusServ Sub 16-36 230V Double	3.615,00
27128	139	PlusServ Sub 16-46 230V	2.065,00
27117	139	PlusServ Sub 16-46 230V Double	4.050,00

Hydraulische Daten

Art.-Nr.	27126 / 27115	27128 / 27117
Förderhöhe maximal (Hmax)	35,5 m	47,5 m
Förderstrom maximal (Qmax)	16,0 m³/h	
Schutzklasse Pumpe	IP 68	

Elektrische Daten

Art.-Nr.	27126 / 27115	27128 / 27117
Spannung	1 ~ 230 V / 50 Hz (220 V - 240 V)	
Nennstrom	6,9 A	9,7 A
Motorleistung P1	1440 W	1860 W
Motorleistung P2	1100 W	1500 W

PlusServ Sub 400 V



- Zubringer-Set mit Tauchdruckpumpe für eine unterstützende Förderleistung bei Systemen mit selbstansaugenden Pumpen wie PowerRain und ecoServer oder als notwendige Versorgungsleistung eines Hybridbehälters bei den Regenwassersystemsteuerungen PowerServer 25-XX H.
- das PlusServ Sub Zubringer-Set ist für die Montage in einen Regenwasserspeicher vorgesehen. Die Tauchdruckpumpe aus Edelstahl fördert sauberes und klares Wasser (speziell Regenwasser), welches frei von Festkörpern oder schleifenden Partikeln ist.
- Anwendung bei PowerServer 25-XX X: Vordruck der Tauchdruckpumpe zur Sicherstellung der Betriebssicherheit bei außergewöhnlich hohen geodätischen Verhältnissen oder Druckverlusten zwischen Regenwasserspeicher und Systemsteuerung sowie ungünstigen Ansaugverhältnissen.
- die maximale Eintauchtiefe der Pumpe beträgt 20 m und die maximal überbrückbare Höhendifferenz 36 m.

LIEFERUMFANG

PlusServ Sub 400 V Zubringer-Set, bestehend aus:

- ✓ mehrstufiger Tauchdruckpumpe aus Edelstahl mit seitlichem Saugstutzen und Druckstutzen oben (beide in 1 1/4"), inklusive 20 m Kabel mit offenen Kabelenden
- ✓ 1 m Schwimmende Entnahme 1 1/4" mit Saugkorb 1 1/4", PE-Schwimmerkugel 120 mm und 1 1/4" AG
- ✓ Anschlusszubehör Druckseite bestehend aus 3 m hochwertigem Druckschlauch 1 1/4", Messing-Rückschlagventil 1 1/4" IG/IG, Messing-Winkel 1 1/4" IG/AG und 2 Messing-PE-Verschraubungen DN 40 x 1 1/4" IG, Messing-Doppelnippel 1 1/4", Messing-Schlauchtülle 1 1/4" AG x 32, Messing-Schlauchtülle 1 1/4" IG x 32" sowie 4 m Nylonseil
- ✓ Version Double bestehend aus 2x PlusServ Sub Zubringer-Set

Art.-Nr.	WG	Bezeichnung	Euro
27127	139	PlusServ Sub 16-36 400V	1.720,00
27116	139	PlusServ Sub 16-36 400V Double	3.400,00
27129	139	PlusServ Sub 16-46 400V	1.885,00
27118	139	PlusServ Sub 16-46 400V Double	3.785,00

Hydraulische Daten

Art.-Nr.	27127 / 27116	27129 / 27118
Förderhöhe maximal (Hmax)	35,5 m	47,5 m
Förderstrom maximal (Qmax)	16,0 m³/h	
Schutzklasse Pumpe	IP 68	

Elektrische Daten

Art.-Nr.	27127 / 27116	27129 / 27118
Spannung	3 ~ 400 V / 50 Hz (380 V - 415 V)	
Nennstrom	2,6 A	3,2 A
Motorleistung P1	1440 W	1860 W
Motorleistung P2	1100 W	1500 W



Anschluss-Set Server 10-XX und 16-XX

- Anschluss-Set für iServer, PowerServer, EcoServer
- Komplet-Set mit Zubehör zum fachgerechten Anschluss des Drucksammelrohres (Betriebswasser) und zum Anschluss der zwei Nachspeiseventile an die Trinkwasserleitung 1 1/4"

LIEFERUMFANG

Anschluss-Set, bestehend aus:

- ✓ 1x Panzerschlauch 1 1/2", 500 mm (ÜWM/AG) inkl. Dichtung
- ✓ - 2x Panzerschlauch 1 1/4", 1000 mm (ÜWM/AG) inkl. Dichtung mit KTW-/DVGW-W270-Zertifizierung
- ✓ 1x Messing-Kugelhahn 1 1/2" IG/IG
- ✓ 2x Messing Kugelhahn 1 1/4" IG/AG inkl. Dichtung mit KTW-/DVGW-W270-Zertifizierung

Art.-Nr.	WG	Bezeichnung	Euro
27501	139	Anschluss-Set Server 10-XX u. 16-XX	620,00



Anschluss-Set Server 30-XX

- Anschluss-Set für PowerServer
- Komplet-Set mit Zubehör zum fachgerechten Anschluss des Drucksammelrohres (Betriebswasser) und der zwei Nachspeiseventile an die Trinkwasserleitung 1 1/4"

LIEFERUMFANG

Anschluss-Set, bestehend aus:

- ✓ 1x Panzerschlauch 1 1/2", 500 mm (ÜWM/AG) inkl. Dichtung mit KTW-/DVGW-W270-Zertifizierung
- ✓ 1x Panzerschlauch 1 1/4", 1000 mm (ÜWM/AG) inkl. Dichtung mit KTW-/DVGW-W270-Zertifizierung
- ✓ 1x Panzerschlauch 2", 500 mm (ÜWM/AG) inkl. Dichtung
- ✓ 1x Messing-Kugelhahn 1 1/2" IG/IG
- ✓ 1x Messing-Kugelhahn 1 1/4" IG/AG inkl. Dichtung mit KTW-/DVGW-W270-Zertifizierung
- ✓ 1x Messing-Kugelhahn 2" IG/IG mit Entleerung

Art.-Nr.	WG	Bezeichnung	Euro
27503	139	Anschluss-Set Server 30-XX	740,00



Regenwasserspeicher Basis

- Regenwasser-Hauspeicher zur oberirdischen Aufstellung in Gebäuden aus hochwertigem und UV-beständigem PE-Material in lichtundurchlässigem Schwarz verfügbar in den Varianten 1.100, 1.500, 2.000, 3.000 und 4.000 Litern
- ausgestattet mit einem Zulauf DN 100 (Tankoberseite) mit Zulaufberuhigung durch die Einleitung des Wassers über einen beruhigten Zulaufkopf am Tankboden und einem speziell geformten Überlaufsiphon DN 100 mit Skimmereffekt
- für eine maximale Standsicherheit verfügen die Hauspeicher über eine verzinkte Stahlbandage. Außerdem besitzen sie an der Tankoberseite einen Reinigungsdom mit Durchmesser 400 mm und je nach Größe eine oder mehrere Überwurfmutter mit 2" Gewindeinsatz sowie im unteren Bereich über einen eingeformten Flansch zur Montage des Zubehörs
- die Behälter entsprechen der KTW-Leitlinie für die Hausinstallation und der KSW-Empfehlung für die Trinkwasserinstallation.

LIEFERUMFANG

Regenwasserspeicher Basis, bestehend aus:

- ✓ Behälter aus HD-PE, schwarz eingefärbt, mit verzinkten Stahlbandagen
- ✓ Zulauf DN 100 mit Zulaufrohr und beruhigtem Zulaufkopf im Tank sowie Überlaufsiphon DN 100 mit Skimmereffekt
- ✓ Reinigungsdom DN 400 mit Schraubdeckel und Spannverschluss sowie eine oder mehrere Überwurfmutter mit 2" Gewindeinsatz
- ✓ eingeformtem unteren Flansch (Lochkreis 155 mm mit 8 x Gewinde M10, max. 17 mm tief), geschlossen, auf Wunsch mit zentraler Bohrung (max. 70 mm)
- ✓ frachtkostenfreier Lieferung deutschlandweit (Zufahrtsmöglichkeit vorausgesetzt, frei Bordsteinkante, Festland BRD, unabeladen)

Art.-Nr.	WG	Bezeichnung	Euro
31200	2	Regenwasserspeicher Basis 1100	950,00
31202	2	Regenwasserspeicher Basis 1500	1.350,00
31204	2	Regenwasserspeicher Basis 2000	1.760,00
31208	2	Regenwasserspeicher Basis 3000	2.875,00
31210	2	Regenwasserspeicher Basis 4000	3.800,00

Erweiterung Regenwasserspeicher



- Regenwasser-Hauspeicher als Erweiterung zu den Basis-Hauspeichern zur oberirdischen Aufstellung in Gebäuden aus hochwertigem und UV-beständigem PE-Material in lichtundurchlässigem Schwarz verfügbar in den Varianten 1.100, 1.500, 2.000, 3.000 und 4.000 Litern
- verfügt über keinen Zulauf und keinen Überlauf
- für eine maximale Standsicherheit verfügen die Hauspeicher über eine verzinkte Stahlbandage. Außerdem besitzen sie an der Tankoberseite einen Reinigungsdom mit Durchmesser 400 mm und je nach Größe eine oder mehrere Überwurfmutter mit 2" Gewindeinsatz sowie im unteren Bereich über einen eingeformten Flansch zur Montage des Zubehörs
- die Behälter entsprechen der KTW-Leitlinie für die Hausinstallation und der KSW-Empfehlung für die Trinkwasserinstallation.

LIEFERUMFANG

Regenwasserspeicher Erweiterung, bestehend aus:

- ✓ Behälter aus HD-PE, schwarz eingefärbt, mit drei verzinkten Stahlbandagen
- ✓ Reinigungsdom DN 400 mit Schraubdeckel und Spannverschluss sowie eine oder mehrere Überwurfmutter mit 2" Gewindeinsatz
- ✓ eingeformtem unteren Flansch (Lochkreis 155 mm mit 8 x Gewinde M10, max. 17 mm tief), geschlossen, auf Wunsch mit zentraler Bohrung (max. 70 mm)
- ✓ frachtkostenfreier Lieferung deutschlandweit (Zufahrtsmöglichkeit vorausgesetzt, frei Bordsteinkante (Festland BRD), unabeladen)

Art.-Nr.	WG	Bezeichnung	Euro
31201	2	Regenwasserspeicher Erweiterung 1100	815,00
31203	2	Regenwasserspeicher Erweiterung 1500	1.230,00
31205	2	Regenwasserspeicher Erweiterung 2000	1.635,00
31209	2	Regenwasserspeicher Erweiterung 3000	2.660,00
31211	2	Regenwasserspeicher Erweiterung 4000	3.375,00



PVC-Kugelhahn

- Kugelhahn aus PVC in 1 1/2" mit aufschraubbarem Kunststoffflansch 1 1/2" für die Regenwasserspeicher Basis als Ablasshahn bei Einzelaufstellung

Art.-Nr.	WG	Bezeichnung	Euro
32121	1	PVC-Kugelhahn mit Flansch	175,00



PVC-Absperrhahn

- 2" Kugelhahn aus PVC zum Absperrern der Verbindungsleitung zwischen den Regenwasserspeichern indoor

Art.-Nr.	WG	Bezeichnung	Euro
32124	1	PVC-Absperrhahn	95,00



Tankverbindungspaket Basis

- Das Tankverbindungspaket Basis dient zur Verbindung eines Regenwasserspeicher Basis mit einem Erweiterungstank.

LIEFERUMFANG

Tankverbindungspaket Basis, bestehend aus:

- ✓ zwei Anschlussflansche aus Kunststoff mit 1 1/2" Innengewinde
- ✓ zwei Kugelhähne aus PVC mit 1 1/2" Innen- und Außengewinde
- ✓ Verbindungsrohr DN 50 (Außendurchmesser 63 mm)
- ✓ ein Bogen und ein T-Stück aus PVC zum Anschluss der Kugelhähne an das Verbindungsrohr

Art.-Nr.	WG	Bezeichnung	Euro
32122	1	Tankverbindungspaket Basis	395,00



Tankverbindungspaket Erweiterung

- Das Tankverbindungspaket Erweiterung dient zum Anschluss eines Erweiterungstanks an eine bereits bestehende Einheit aus einem Basistank und mindestens einem Erweiterungstank.

LIEFERUMFANG

Tankverbindungspaket Erweiterung, bestehend aus:

- ✓ ein Anschlussflansch aus Kunststoff mit 1 1/2" Innengewinde
- ✓ ein Kugelhahn aus PVC mit 1 1/2" Innen- und Außengewinde
- ✓ Verbindungsrohr DN 50 (Außendurchmesser 63 mm)
- ✓ ein T-Stück aus PVC zum Anschluss der Kugelhähne an das Verbindungsrohr

Art.-Nr.	WG	Bezeichnung	Euro
32123	1	Tankverbindungspaket Erweiterung	250,00



iStore Erdtank

- Zisterne in monolithischer Bauweise für den Einbau im Erdreich
- mit 3 Anschlüssen für Zulauf, Überlauf und technische Installation (Versorgungsrohr) und Domöffnung passend zu Filterschacht, Zwischenring und Schachtverlängerung
- aus lebensmittelechtem Polyethylen für höchste Wasserqualität und zur Gewährleistung der Nachhaltigkeit und Ökologie, zu 100 % recycelbar
- ohne Nähte und Fugen, aufgrund hoher Qualität mit 25 Jahren Garantie
- je nach Variante mit Tankinhalten von 2.600, 4.300, 5.200, 7.600 und 10.000 Litern, beliebig erweiterbar mit weiteren Zisternen der iStore-Erdtank-Baureihe
- weitere Größen und Sonderaufbauten auf Anfrage
- frachtkostenfreie Lieferung deutschlandweit (Zufahrtsmöglichkeit vorausgesetzt, frei Bordsteinkante, Festland BRD, unabeladen)
- Tankabdeckung, Filterschacht und Schachtverlängerung muss separat bestellt werden

Art.-Nr.	WG	Bezeichnung	Euro
13011	2	iStore Erdtank PE 2600 l	2.005,00
13013	2	iStore Erdtank PE 5200 l	3.065,00
13014	2	iStore Erdtank PE 7600 l	4.215,00
13015	2	iStore Erdtank PE 10000 l	5.380,00

iStore Flachtank



- Flachtank in monolithischer Bauweise für den Einbau im Erdreich mit speziellem Bionik-Design für höchste Stabilität bei geringem Gewicht
- einfacher und schneller Einbau in eine kleine und flache Baugrube, dadurch auch ideal geeignet für den nachträglichen Einbau auf bestehenden Grundstücken
- mit 3 Anschlüssen DN 110 (für Zulauf, Überlauf und technische Installation) und Domöffnung (ab 8.000 Liter auch zwei) passend zu Filterschacht, Zwischenring und Schachtverlängerung
- für höchste Wasserqualität aus lebensmittelechtem Polyethylen, zur Gewährleistung der Nachhaltigkeit und Ökologie, zu 100 % recycelbar und aufgrund seiner speziellen Bauform und der hochwertigen Rohstoffe garantiert er besonders lange Haltbarkeit und besitzt 35 Jahre Garantie
- weitere Größen und Sonderaufbauten auf Anfrage
- je nach Variante mit einem Nennvolumen von 1.500 bis 50.000 Litern verfügbar, beliebig erweiterbar mit weiteren Zisternen der iStore-Flachtank-Baureihe
- frachtkostenfreie Lieferung deutschlandweit (Zufahrtsmöglichkeit vorausgesetzt, frei Bordsteinkante, Festland BRD, unabeladen)
- Tankabdeckung, Filterschacht und Schachtverlängerung muss separat bestellt werden

Art.-Nr.	WG	Bezeichnung	Euro
13001	2	iStore Flachtank PE 1500 l	1.350,00
13002	2	iStore Flachtank PE 3000 l	2.425,00
13003	2	iStore Flachtank PE 5000 l	3.885,00
13010	2	iStore Flachtank PE 7100 l	4.925,00
13005	2	iStore Flachtank PE 10000 l	7.300,00
13006	2	iStore Flachtank PE 15000 l	10.825,00
13007	2	iStore Flachtank PE 20000 l	14.000,00



iStore Filterschacht easy

- Filterschacht als Aufsatz auf die iStore Regenspeicher mit Anschlüssen für Zulauf und Versorgungsleitung
- mit integriertem Filtergehäuse und herausnehmbarem Filterkorb als nicht selbstreinigender Ein-Wege-Filter
- Anschlusskapazität bis zu 350 m² Dachfläche und 100 % Wasserausbeute
- optimal geeignet für Regenwassernutzungsanlagen, die nur für die Gartenbewässerung verwendet werden und nachrangige Versickerungsanlagen

LIEFERUMFANG

iStore Filterschacht easy, bestehend aus:

- ✓ Schacht (35 cm hoch, 60 cm Innendurchmesser) mit zwei höhenversetzten Anschlüssen DN 100 (für Zulauf und Überlauf, bei diesem Filterkonzept Verschluss des Überlaufs mit beiliegendem Muffenstopfen) und einem Anschluss DN 100 für die Versorgungsleitung, einem Dichtungsring und Aluträger für das Filtergehäuse
- ✓ Filtergehäuse mit Zulauf und Tankablauf DN 100
- ✓ Filterkorb mit Maschenweite 0,9 mm und Entnahmestange
- ✓ strömungskontrolliertem Zulauftopf (Zulaufrohr muss bauseits gestellt werden)

Art.-Nr.	WG	Bezeichnung	Euro
13021	2	iStore Filterschacht easy	655,00



iStore Filterschacht plus

- Filterschacht als Aufsatz auf die iStore Regenspeicher mit Anschlüssen für Zulauf, Überlauf und Versorgungsrohr, integriertem Filter mit Edelstahlspaltsieb und Filtergehäuse mit angeformtem Siphon zum Überlauf und Schmutzwasserverwurf, zur Verwendung als Zwei-Wege-Filter mit weitestgehend selbstreinigender Sieboberfläche
- Anschlusskapazität bis zu 200 m² Dachfläche und hoher Wasserausbeute bis zu 95 % durch einzigartige Hydraulik
- optimal geeignet für Regenwassernutzungsanlagen, die für die Gartenbewässerung und zur Hauswasserversorgung genutzt werden

LIEFERUMFANG

iStore Filterschacht plus, bestehend aus:

- ✓ Schacht (35 cm hoch, 60 cm Innendurchmesser) mit 2 höhenversetzten Anschlüssen DN 100 für Zulauf und Überlauf sowie einem Anschluss DN 100 für Versorgungsleitung, einem Dichtungsring und Aluträger für Filtergehäuse
- ✓ Filtergehäuse mit Anschlüssen DN 100 für Zulauf, Überlauf und Tankablauf und einem angeformten Siphon
- ✓ Edelstahlspaltsieb mit einer Spaltbreite von 0,5 mm und einem Aushebebügel
- ✓ strömungskontrolliertem Zulauftopf (Zulaufrohr muss bauseits gestellt werden)

Art.-Nr.	WG	Bezeichnung	Euro
13022	2	iStore Filterschacht plus	710,00

iStore Deckel begehbar für iStore Zisternen



- stabiler PE-Deckel begehbar für iStore Tanks in Kombination mit Schachtverlängerung
- entspricht der DIN 1989, ist dauerhaft belastbar bis 150 kg und verfügt über eine Kindersicherung
- der Tankdeckel ist doppelwandig und hat dadurch eine isolierende Wirkung (bessere Frostsicherheit)

Art.-Nr.	WG	Bezeichnung	Euro
13031	2	iStore Deckel	175,00

Twindeckel begehbar für iStore Zisternen



- stabiler PE-Deckel begehbar für iStore Tanks in Kombination mit einer Schachtverlängerung
- entspricht der DIN 1989, ist dauerhaft belastbar bis 150 kg und verfügt über eine Kindersicherung
- der Tankdeckel ist doppelwandig und hat dadurch eine isolierende Wirkung (bessere Frostsicherheit)
- der Twindeckel S verfügt über einen Innendeckel, der geöffnet werden kann, um einen einfachen und schnellen Zugang zur Zisterne zu bekommen (Kombination auch mit Gartenstele)
- der Twindeckel L verfügt über einen Innendeckel, der geöffnet werden kann, im Tankdeckel ist ein doppelter Wasseranschluss aus Messing integriert (Klick-System)

Art.-Nr.	WG	Bezeichnung	Euro
13032	2	iStore Twindeckel L (mit Wasseranschluss)	340,00
13033	2	iStore Twindeckel S (ohne Wasseranschluss)	220,00

iStore Schachtverlängerung für iStore Zisternen



- PE-Schachtverlängerung für begehbare Schachtabdeckungen, passend für alle iStore Tanks
- verlängert den Einstiegsschacht für tiefere Erdverlegung des Tanks um 20 cm oder 60 cm
- Ablaufrinnen vermeiden das Eindringen von Oberflächenwasser in den Tank, Lieferung inklusive Dichtring
- zum Anpassen der Höhe oder bei tieferen Einbauten lassen sich die Schachtverlängerungen auch mit einem variabel kürzbaren Zwischenring kombinieren
- die iStore Schachtverlängerungen besitzen eine Öffnung in DN 100 für den Zulauf und eine Öffnung in DN 125 für den Überlauf

Art.-Nr.	WG	Bezeichnung	Euro
13041	2	iStore Schachtverlängerung 20	138,00
13042	2	iStore Schachtverlängerung 60	230,00

iStore Zwischenring für iStore Zisternen



- Zwischenring als variabel kürzbare Verlängerung für begehbare Schachtabdeckungen, passend für alle iStore Tanks
- verlängert den Einstiegsschacht in Kombination mit einer Schachtverlängerung 20 oder 60 für tiefere Erdverlegung des Tanks um bis zu 50 cm
- Ablaufrinnen vermeiden das Eindringen von Oberflächenwasser in den Tank, Lieferung inklusive Dichtring
- der Zwischenring ist kürzbar mittels Zusägen

Art.-Nr.	WG	Bezeichnung	Euro
13043	2	iStore Zwischenring	230,00

PKW S
60 cm



iStore Schachtverlängerungs-Set PKW-befahrbar

- Komplettsset mit Stahldeckel für PKW-Befahrbarkeit für iStore Tanks. Der Stahldeckel ist durch sein Eigengewicht von 22 kg kindersicher und passend zu fast allen Aufnahmerahmen u. a. DIN 19596
- das PKW-Komplettsset besitzt eine PKW-befahrbare Schachtverlängerung mit einer festen Verlängerung von 60 cm
- Komplettsset L enthält im Lieferumfang einen kürzbaren Zwischenring zur stufenlosen Höhenverstellung von 70 cm bis 110 cm

PKW L
Stufenlose
Höhenver-
stellung
70-110 cm



LIEFERUMFANG

PKW-Komplettsset, bestehend aus:

- ✓ Stahldeckel PKW-befahrbar bis 2,2 Tonnen Achslast
- ✓ Überfahrschacht 60 cm mit einer Öffnung DN 100 und einer Öffnung DN 125, inklusive Dichtungsring
- ✓ Zwischenring, 60 cm kürzbar, inklusive Dichtungsring (nur bei PKW-Komplettsset L)

Art.-Nr.	WG	Bezeichnung	Euro
13034	2	iStore PKW Komplettsset S	810,00
13035	2	iStore PKW Komplettsset L	1.040,00

iStore Schachtverlängerungs-Set LKW-befahrbar



- Verlängerung LKW-befahrbar bis 11,5 t Achslast für iStore Tanks
- eine Beton-Abdeckung Klasse D muss bauseits beigeestellt werden
- die Verlängerung ist 60 cm lang
- inklusive Dichtungsring

Art.-Nr.	WG	Bezeichnung	Euro
13036	2	iStore Verlängerung LKW-befahrbar	330,00

Wasserzapfstelle Premium



- Wasserzapfsäule in Optik Black-Granit aus hochwertigem Kunststoff mit Gießkannenablage und Schlauchhalter
- Die Wasserzapfsäule kann einfach an einen beliebigen Wasseranschluss angeschlossen werden oder in Verbindung mit einer Regenwassernutzungsanlage, speziell in Kombination mit dem Twindeckel S für die iStore Tanks eingesetzt werden
- durch ihre ebene Unterseite und die Bolzenführungen der runden Bodenplatte, gibt es viele Möglichkeiten die Zapfsäule anzubringen, z. B. auf einer Gehwegplatte aus Beton, Eingießen in ein Fundament oder Verankern in Verbundstein. Speziell vorgesehen ist die Wasserzapfsäule allerdings auch für die Montage auf dem Twindeckel S

LIEFERUMFANG

Wasserzapfsäule, inklusive:

- ✓ 1 x Wasserhahn 1/2" AG, anschlussfertig montiert
- ✓ Ablage für Gießkanne und Schlauchhalter
- ✓ Bodenplatte mit ebener Unterseite und 4 Löchern zur Bolzenführung
- ✓ Befestigungsmaterial

Art.-Nr.	WG	Bezeichnung	Euro
13040	1	Wasserzapfstelle Premium	545,00



Zisternenfilter

- Filter für den Einbau in Regenwasserspeicher aus Kunststoff oder Beton
- alle Anschlüsse in DN 100 und mit einer Höhendifferenz zwischen Zu- und Ablauf von 117 mm
- mit Filtereinsatz aus Edelstahl und 2-stufigem Reinigungsprinzip auch für größeren Laubanfall
- Anschlusskapazität (nach DIN 1986) bis zu 213 m² bei einer Regenspende von 300 l/(sxha)
- Filter ist selbstreinigend, integrierte Rückspülung zur Nachrüstung möglich

Art.-Nr.	WG	Bezeichnung	Euro
10012	1	Zisternenfilter DN 100	373,00



Rückspülvorrichtung Zisternenfilter

- Rückspülvorrichtung als Set zum Einbau in den ZisternenFilter
- das Set reinigt einfach und professionell die Filterpatrone vom ZisternenFilter mit einer Wasserdüse

LIEFERUMFANG

Rückspülvorrichtung als Set, bestehend aus:

- ✓ Rückspüldüse zum Einbau in den Filter
- ✓ 10 m PE-Schlauch zum Anschluss der Düse an die Betriebswasserleitung

Art.-Nr.	WG	Bezeichnung	Euro
10245	1	Rückspülvorrichtung Zisternenfilter	81,00



iFilter

- Filter für den Einbau in einen Regenwasserspeicher aus Kunststoff oder Beton
- alle Anschlüsse in DN 100 und mit keiner Höhendifferenz zwischen Zu- und Ablauf
- mit Filtereinsatz aus Edelstahl und horizontaler Stellung der Filterpatrone, dadurch nicht für Dächer mit größerem Laubanfall geeignet
- Anschlusskapazität (nach DIN 1986) bis zu 213 m² bei einer Regenspende von 300 l/(sxha)
- Filter selbstreinigend, integrierte Rückspülung zur Nachrüstung möglich

Art.-Nr.	WG	Bezeichnung	Euro
10015	1	iFilter DN 100	373,00



Sinusfilter

- Filter für den Einbau in Regenwasserspeicher aus Kunststoff oder Beton
- alle Anschlüsse in DN 100 und mit keiner Höhendifferenz zwischen Zu- und Ablauf
- mit Filtereinsatz aus Edelstahl, verbesserte Wasserausbeute wegen schräger Lage der Filtereinheit und horizontaler Stellung der Filterpatrone, dadurch nicht für Dächer mit größerem Laubanfall geeignet
- Anschlusskapazität (nach DIN 1986) bis zu 213 m² bei einer Regenspende von 300 l/(sxha)
- Filter ist selbstreinigend, integrierte Rückspülung zur Nachrüstung möglich

Art.-Nr.	WG	Bezeichnung	Euro
10054	1	SinusFilter DN 100	375,00



Rückspülvorrichtung Sinusfilter und iFilter

- Rückspülvorrichtung als Set zum Einbau in den SinusFilter und den iFilter
- das Set reinigt einfach und professionell die Filterpatronen von SinusFilter und iFilter mit einer Wasserdüse

LIEFERUMFANG

Rückspülvorrichtung als Set, bestehend aus:

- ✓ Rückspüldüse zum Einbau in den Filter
- ✓ 10 m PE-Schlauch zum Anschluss der Düse an die Betriebswasserleitung

Art.-Nr.	WG	Bezeichnung	Euro
10013	1	Rückspülvorrichtung Sinus- und iFilter	81,00



Gartenfilter

- Filter für den Einbau in Regenwasserspeicher aus Kunststoff oder Beton
- alle Anschlüsse in DN 100 ohne Höhendifferenz zwischen Zu- und Ablauf
- mit Schmutzfangkorb aus Kunststoff, besonders gut geeignet für die Gartenbewässerung und Versickerung
- Anschlusskapazität (nach DIN 1986) bis zu 213 m² bei einer Regenspende von 300 l/(sxha)
- Teleskopverlängerung und aufschraubbarer Deckel optional erhältlich

LIEFERUMFANG

Gartenfilter DN 100, bestehend aus:

- ✓ PVC-Gehäuse mit Anschlüssen DN 100 und Möglichkeit zum Aufschrauben eines Deckels oder einer Teleskopverlängerung
- ✓ herausnehmbarer Filterkorb aus Kunststoff

Art.-Nr.	WG	Bezeichnung	Euro
10014	1	Gartenfilter DN100	275,00



Gartenfilter S Teleskop

- Filter für den Einbau in Regenwasserspeicher aus Kunststoff oder Beton
- alle Anschlüsse in DN 100 ohne Höhendifferenz zwischen Zu- und Ablauf
- mit Schmutzfangkorb aus Kunststoff, besonders gut geeignet für die Gartenbewässerung und Versickerung
- Anschlusskapazität (nach DIN 1986) bis zu 213 m² bei einer Regenspende von 300 l/(sxha)
- GartenFilter S Teleskop, geeignet zum Einbau in das Erdreich, mit Teleskopverlängerung 75 cm (variabel verstellbar) und Deckel für die Verkehrsfläche der Klasse A (Radfahrer, Fußgänger)

LIEFERUMFANG

Gartenfilter S Teleskop, bestehend aus:

- ✓ PVC-Gehäuse mit Anschlüssen DN 100
- ✓ herausnehmbarem Filterkorb aus Kunststoff
- ✓ aufschraubbarem Deckel
- ✓ Teleskopverlängerung als Kunststoffschacht zur direkten Verbindung mit dem Filter, max. 75 cm variabel einstellbar

Art.-Nr.	WG	Bezeichnung	Euro
10114	1	Gartenfilter S Teleskop	350,00

Gartenfilter XL



- Filter für den Einbau in Regenwasserspeicher aus Kunststoff oder Beton
- alle Anschlüsse in DN 150 (DN 200) ohne Höhendifferenz zwischen Zu- und Ablauf
- mit Schmutzfangkorb aus Kunststoff, besonders gut geeignet für die Gartenbewässerung und Versickerung
- Anschlusskapazität (nach DIN 1986) bis zu 627 m² (1.347 m²) bei einer Regenspende von 300 l/(sxha)
- Teleskopverlängerung und aufschraubbarer Deckel optional erhältlich

LIEFERUMFANG

Gartenfilter DN 100, bestehend aus:

- ✓ PVC-Gehäuse mit Anschlüssen DN 150 (DN 200) und Möglichkeit zum Aufschrauben eines Deckels oder Teleskopverlängerung
- ✓ herausnehmbarem Filterkorb aus Kunststoff

Art.-Nr.	WG	Bezeichnung	Euro
10599	14	GartenFilter XL DN 150 / 200	620,00

Volumenfilter VF1



- Regenwasserfilter zum Einbau ins Erdreich als Vorfilter für einen Regenspeicher
- verfügt über 2 Anschlüsse für den Zulauf, über einen Anschluss für den Überlauf und einen Ablaufstutzen zum Anschluss an den Regenspeicher, Zulauf und Ablauf haben eine Höhendifferenz von 300 mm
- Filter mit 2-stufigem Reinigungsprinzip aus Kaskadenreinigung für den Grobschmutz und Filtersieb für den Feinschmutz, der Filter ist selbstreinigend mit Ableitung der Verschmutzungen in den Kanal, dadurch nur 1 bis 2 Wartungsintervalle im Jahr
- Anschlusskapazität bis zu 387 m² Dachfläche mit einem Wirkungsgrad von bis zu 80 %
- verfügt über einen Deckel, der für die Verkehrsflächen der Klasse A (Radfahrer, Fußgänger) geeignet ist.

LIEFERUMFANG

Volumenfilter VF1, bestehend aus:

- ✓ Filtergehäuse mit zwei Anschlüssen DN 100 für den Zulauf, einem Anschluss für den Überlauf DN 125 und einem Ablauf zum Regenspeicher DN 100
- ✓ abnehmbarer Deckel für Verkehrsflächen der Klasse A
- ✓ herausnehmbarem Kaskadeneinsatz aus PE mit Filtersieb aus Edelstahl und 0,65 mm Maschenweite
- ✓ optional: Teleskopverlängerung aus PE verstellbar von mindestens 250 mm bis maximal 750 mm

Art.-Nr.	WG	Bezeichnung	Euro
80127	14	Volumenfilter VF1	499,00

Deckel für Garten- und Volumenfilter



- aufschraubbarer Deckel passend für Gartenfilter DN100, XL und Volumenfilter VF1

Art.-Nr.	WG	Bezeichnung	Euro
10128	14	Deckel für Garten- und Volumenfilter	88,00

Teleskopverlängerung TV



- Schachtverlängerung aus PE, passend für Gartenfilter S, XL sowie Volumenfilter VF1
- Höhe einstellbar von 380 mm bis 600 mm
- es können mehrere Schachtverlängerungen übereinander gesetzt werden
- im Bedarfsfall auch kürzbar
- Schachtverlängerung inklusive Deckel

Art.-Nr.	WG	Bezeichnung	Euro
10111	14	Teleskopverlängerung	185,00



Vorfilter easy

- Regenwasserfilter zum Einbau ins Erdreich als Vorfilter für einen Regenspeicher
- verfügt über 3 Anschlüsse aus verschiedenen Richtungen für den Zulauf, über einen Notüberlauf und zwei gegenüberliegende Ablaufstutzen zum Anschluss an den Regenspeicher
- Zulauf und Ablauf sind höhenversetzt
- Filter nicht selbstreinigend, regelmäßige Entleerung und Reinigung für einwandfreien Betrieb notwendig, mit herausnehmbarem Filterkorb und einer Filterfeinheit von 0,9 mm
- Anschlusskapazität bis zu 350 m² mit einer Wasserausbeute von fast 100 %
- verfügt in der Grundausstattung über einen Deckel, der für die Verkehrsflächen der Klasse A (Radfahrer, Fußgänger) geeignet ist
- der Einbau für höhere Verkehrslasten ist mit zusätzlichem Zubehör und anderen Deckeln möglich

LIEFERUMFANG

Vorfilter easy, bestehend aus:

- ✓ Filtergehäuse mit 3 Anschlüssen DN 110 für den Zulauf, einem Anschluss für Notüberlauf DN 110 und 2 Ablaufstutzen DN 110
- ✓ abnehmbarer Deckel für Verkehrsflächen der Klasse A
- ✓ herausnehmbarer Filterkorb mit 0,9 mm Maschenweite und Entnahmestange
- ✓ Lamellendichtung DN 110

Art.-Nr.	WG	Bezeichnung	Euro
13026	14	Vorfilter easy	545,00



Vorfilter Profi

- Regenwasserfilter zum Einbau ins Erdreich als Vorfilter für einen Regenspeicher
- verfügt über je einen Anschluss für Zu- und Ablauf, die nicht höhenversetzt sind, daher eignet sich der Filter auch besonders gut zum Einbau in bereits bestehende Rohrleitungen
- die Reinigung erfolgt über einen Absetz- und Filterprozess, Filter nicht selbstreinigend, eine regelmäßige Entleerung des Filtergehäuses und Reinigung der herausnehmbaren Filterkartusche für einen einwandfreien Betrieb ist notwendig
- Anschlusskapazität bis zu 500 m² Dach- und Terrassenfläche mit einer Wasserausbeute von fast 100 %
- verfügt in der Grundausstattung über einen Deckel, der für die Verkehrsflächen der Klasse A (Radfahrer, Fußgänger) geeignet ist
- die technische Ausstattung des Filters ist nach DWA-M 153 für einen maximalen Belastungseintrag vorgesehen, wie er von Hofflächen, PKW-Parkplätzen und wenig befahrbaren Strassen verursacht wird, wenn dazu bauseits ein spezieller Deckel gestellt wird
- zur Vergrößerung der anschließbaren Fläche ist eine Parallelschaltung mehrerer Filter möglich
- Rohrverlängerung und Laubfangkorb als optionales Zubehör erhältlich

LIEFERUMFANG

Vorfilter Profi, bestehend aus:

- ✓ Filtergehäuse aus PE mit 2 Anschlüssen DN 160 für Zulauf und Ablauf
- ✓ abschraubbarer Thermodeckel aus PE für Verkehrsflächen der Klasse A (begehbar)
- ✓ herausnehmbare Filterkartusche mit Edelstahlsieb und einer Filterfeinheit von 0,5 mm

Art.-Nr.	WG	Bezeichnung	Euro
13027	14	Vorfilter Profi	1.075,00



Verlängerungsrohr Vorfilter easy und Profi

- spezielles Zubehör zum Aufbau auf das Filtergehäuse des Vorfilter easy und Profi
- aufsteckbare Schachtverlängerung zur Gestaltung der Einbautiefe, Verlängerungsrohr durch Zusägen kürzbar

Art.-Nr.	WG	Bezeichnung	Euro
13028	14	Verlängerungsrohr Vorfilter easy und Profi	285,00



Wandhalterung für Twinfilter

Twinfilter

- Regenwasservorfilter für große Dachflächen bis 426 m² (DN100) oder 1254 m² (DN 150)
- maximale Durchflussmenge durch Siebeinsatz: 3,0 l/s (entspricht 10,8 m³ sauberes Wasser pro Stunde)
- durch sein 2-stufiges Reinigungsprinzip hat er einen hohen Wirkungsgrad unabhängig vom Volumenstrom
- Regenwasserfilter nach DIN 1982-2, Typ C
- Gehäuse und Kaskaden aus PE, Filtersieb aus Edelstahl (1.4301) mit einer Maschenweite von 0,39 x 0,98 mm
- Wandhalterung für Twinfilter optional erhältlich

Art.-Nr.	WG	Bezeichnung	Euro
11150	14	Twinfilter	1.050,00
11151	14	Wandhalterung für Twinfilter	215,00

Volumenfilter Inox

- hochwertiges Filtergehäuse aus Edelstahl mit Anschlussstutzen bzw. Anschlussdichtung
- dank seines geringen Höhenversatzes und großen Wirkungsgrad erfüllt der Volumenfilter Inox höchste Ansprüche
- zum Einbau in einen Schacht nach DIN 1200 bzw. DIN 1500
- je nach Variante geeignet für Dachflächen bis maximal 6.000 m² bei einer Niederschlagsmenge von 300 l/sxha
- Spülvorrichtung optional erhältlich



Abbildung inklusive optionaler Rückspüleinheit

Art.-Nr.	WG	Bezeichnung	Euro
11105	14	Volumenfilter Inox DN 150	3.200,00
11106	14	Volumenfilter Inox DN 200	4.600,00
11107	14	Volumenfilter Inox DN 250	5.785,00
11108	14	Volumenfilter Inox DN 300	10.900,00
11109	14	Volumenfilter Inox DN 400	12.7000,00

Anschlussdaten

Art.-Nr.	11105	11106	11107	11108	11109
Anschluss Zulauf	DN 150	DN 200	DN 250	DN 300	DN 400
Anschluß Überlauf	DN 150	DN 200	DN 250	DN 300	DN 400
Anschluß Ablauf	DN 100	DN 150	DN 200	DN 250	DN 300
Spaltweite	0,6 mm				
Schachtgröße	DN 1200			DN 1500	
max. Dachfläche	627 m ²	1.347 m ²	2.433 m ²	3.933 m ²	6.000 m ²

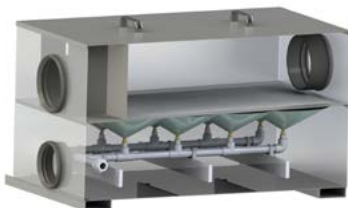
Rückspüleinheit für Volumenfilter Inox

- optionale Rückspüleinheit für Volumenfilter Inox



Art.-Nr.	WG	Bezeichnung	Euro
11110	14	Rückspüleinheit DN 150	880,00
11111	14	Rückspüleinheit DN 200	1.060,00
11112	14	Rückspüleinheit DN 250	1.240,00
11113	14	Rückspüleinheit DN 300	1.350,00
11114	14	Rückspüleinheit DN 400	1.480,00



Laubfangkorb Vorfilter Profi

- spezielles Zubehör zum Einbau in das Filtergehäuse des Vorfilter Profi
- Siebkorb mit Entnahmeseil zur leichteren Entfernung von Verschmutzungen im Filtergehäuse durch den Absetzprozess

Art.-Nr.	WG	Bezeichnung	Euro
13029	1	Laubfangkorb Vorfilter Profi	195,00



Überlaufsiphon

- Überlaufsiphon aus Polyethylen mit Anschluss DN 100 oder DN 150 zum Einbau in den Regenspeicher, zum Erreichen einer gleichbleibend guten Wasserqualität
- speziell geformter Siphon mit Skimmereffekt als Geruchsverschluss gegen den Kanal

Art.-Nr.	WG	Bezeichnung	Euro
10089	1	Überlaufsiphon DN 100	74,00
10605	1	Überlaufsiphon DN 150	325,00



DN 100

Überlaufsiphon mit Kleintierschutz

- Überlaufsiphon aus Polyethylen mit Anschluss DN 100 oder DN 150 zum Einbau in den Regenspeicher
- speziell geformter Siphon mit Skimmereffekt als Geruchsverschluss gegen den Kanal und mit integrierter Spirale (DN 100) oder Lochblech-Abdeckung (DN 150)

Art.-Nr.	WG	Bezeichnung	Euro
10018	1	Überlaufsiphon DN 100 mit Sperre	115,00
10159	1	Überlaufsiphon DN 150 mit Sperre	360,00



DN 150

Beruhigter Zulauf

- Beruhigter Zulauf mit Anschluss in DN 100 oder DN 150 zum Einbau in den Regenspeicher gemäß DIN 1986
- mit Querschnittserweiterung am Auslass, um die Eintrittsgeschwindigkeit des Regenwassers zu verlangsamen und so Verwirbelungen zu vermeiden



DN 100

Art.-Nr.	WG	Bezeichnung	Euro
10019	1	Beruhigter Zulauf DN 100	70,00
10160	1	Beruhigter Zulauf DN 150	325,00



DN 150

Rückstauklappe

- Rückstauverschluss mit verriegelbarer Rückstauklappe aus Edelstahl nach Norm EN 13564



Art.-Nr.	WG	Bezeichnung	Euro
11101	1	Rückstauklappe DN 100	179,00
11102	1	Rückstauklappe DN 125	258,00
11103	1	Rückstauklappe DN 150	530,00
11104	1	Rückstauklappe DN 200	745,00



Filterkorb hängend

- Filterkorb zum Einhängen im Regenspeicher oder Tankdom/-schacht unterhalb des Zulaufrohres
- Filterkorb muss für den einwandfreien Betrieb regelmäßig entleert und gereinigt werden
- Anschlusskapazität 350 m² Dachfläche, 100 % Wasserausbeute, nicht für Flach tanks geeignet

Art.-Nr.	WG	Bezeichnung	Euro
13024	1	Filterkorb hängend	161,00



Filterkorb steckbar

- Filterkorb zum Aufstecken auf ein Zulaufrohr in Regenspeicher oder Tankdom/-schacht
- der Filterkorb muss für den einwandfreien Betrieb regelmäßig entleert und gereinigt werden
- Anschlusskapazität 300 m² Dachfläche mit 100 % Wasserausbeute

Art.-Nr.	WG	Bezeichnung	Euro
13025	1	Filterkorb steckbar	242,00

Fallrohrfilter iStore

- Regenwasserfilter für den Einbau in die Erde und Anschluss an ein Fallrohr bis 100 mm
- verfügt über einen herausnehmbaren Filterkorb, Filter nicht selbstreinigend, so dass der Filterkorb für einen einwandfreien Betrieb regelmäßig entleert und gereinigt werden muss
- Anschlusskapazität 150 m² Dachfläche, Wasserausbeute bis 100 %



LIEFERUMFANG

Fallrohrfilter, bestehend aus:

- ✓ Verbindungsrohr aus Kunststoff 150 mm lang, hochschiebbar am Fallrohr
- ✓ Filtergehäuse mit abnehmbarem Deckel und Prallplatte
- ✓ herausnehmbarem Filterkorb Durchmesser 200 mm, Maschenweite 0,9 mm
- ✓ Wandbefestigung

Art.-Nr.	WG	Bezeichnung	Euro
13023	1	Fallrohrfilter iStore	515,00

FallrohrFilter Rainus

- Regenwasserfilter für den Einbau in ein Fallrohr mit einem Durchmesser von 80 mm bis 100 mm
- alle Anschlüsse in DN 100, ohne Höhendifferenz zwischen Zu- und Ablauf
- mit integrierten Kaskaden für groben Schmutz und Feinfilter für feine Verschmutzungen, der Filter ist selbstreinigend, für längere Reinigungsintervalle
- Anschlusskapazität bis 70 m² Dachfläche, maximale Durchflussmenge durch den Siebeinsatz 0,6 l/sec (ca. 2 m³/h)
- einfache Installation und Wartung



Art.-Nr.	WG	Bezeichnung	Euro
10021	1	Rainus grau	161,00



FallrohrFilter

- Regenwasserfilter aus Titanzink oder Kupfer für den Einbau in ein Fallrohr mit einem Durchmesser von 100 mm (bei Bedarf Reduktions-Set für Fallrohre 80 mm oder 87 mm)
- gereinigtes Wasser wird über den seitlichen Abgang DN 50 in ein angeschlossenes System geleitet, Schmutz wird in den Kanal gespült
- integrierte Filterpatrone mit Filtergewebe aus Edelstahl, die einen hohen Wirkungsgrad bei geringem Wartungsaufwand verspricht
- Anschlusskapazität 150 m² Dachfläche

Art.-Nr.	WG	Bezeichnung	Euro
10037	142	FallrohrFilter Titanzink	200,00
10038	1	FallrohrFilter Kupfer	275,00



Filtersammler

- Regenwasserfilter aus Kunststoff in grau oder braun für den Einbau in ein Fallrohr mit einem Durchmesser von 68 mm bis 100 mm (Reduktion inklusive)
- mit integrierter Filterkartusche und Feinfilter aus Edelstahl, Filter selbstreinigend, für längere Reinigungsintervalle Überlauffunktion durch Rückstauprinzip und Regelung für Sommer- und Winterbetrieb
- Anschlusskapazität bis 70 m² Dachfläche, einfache Installation und Wartung

Art.-Nr.	WG	Bezeichnung	Euro
10051	1	Filtersammler braun	80,00
10052	1	Filtersammler grau	80,00



Laubabscheider

- Vorfilter für die Regenwassernutzung oder Versickerung aus Kunststoff in grau oder braun für den Einbau in ein Fallrohr mit einem Durchmesser von 80 mm oder 100 mm (Reduktion inklusive)
- filtert groben Schmutz (wie z. B. Laub) aus dem Wasser und schützt so nachgelagerte Fein- oder Korbfiler oder verhindert das Zusetzen von Abwasserrohren durch groben Schmutz im Regenwasser
- Möglichkeit für den Winterbetrieb

Art.-Nr.	WG	Bezeichnung	Euro
10055	1	Laubabscheider grau	63,00
10056	142	Laubabscheider braun	50,00

Saugkorb-Set

- Saugkorb-Set als Baugruppe für eine Schwimmende Entnahme zur sauberen Entnahme von Wasser aus Zisternen, Vorlagebehältern und Auffangbecken
- Durch die PE-Schwimmerkugel wird erreicht, dass sowohl Ablagerungen am Boden, wie auch aufschwimmende Feststoffe, durch den Auf- und Abtrieb bei steigendem oder sinkendem Wasserstand nicht mit angesaugt werden



LIEFERUMFANG

Saugkorb-Set, bestehend aus:

- ✓ Edelstahlfilter mit Öse
- ✓ Rückschlagventil
- ✓ PE-Schwimmerkugel
- ✓ Schlauchtülle in 26 mm, 32 mm, 38 mm oder 50 mm

Art.-Nr.	WG	Bezeichnung	Euro
12200	8	Saugkorb-Set 26 mm	77,00
12201	8	Saugkorb-Set 32 mm	130,00
12202	8	Saugkorb-Set 38 mm	185,00
12203	8	Saugkorb-Set 50 mm	280,00

Schwimmende Entnahme easy



- zum Anschluss an eine Tauchdruckpumpe mit Saugstutzen zur Wasserentnahme aus Tanks und Zisternen, um Verunreinigungen an der Wasseroberfläche und Sedimente nicht mit anzusaugen
- mit flexiblem transparentem Saugschlauch, Edelstahl-Seiher mit PE-Kugel und verpresster messing Schlauchtülle mit 1" Außengewinde
- ohne Rückschlagventil

LIEFERUMFANG

Schwimmende Entnahme easy, bestehend aus:

- ✓ 1,2m transparentem Saugschlauch Metal-Flex
- ✓ verpresster Edelstahl-Seiher mit 1 mm Maschenweite und PE-Schwimmerkugel
- ✓ verpresster Messing-Schlauchtülle mit 1" Außengewinde

Art.-Nr.	WG	Bezeichnung	Euro
12423	8	Schwimmende Entnahme easy 1,2 m	73,00

Schwimmende Entnahme Eco



- zur Wasserentnahme aus Tanks und Zisternen, um Verunreinigungen an der Wasseroberfläche und Sedimente nicht mit anzusaugen
- mit flexiblem Saugschlauch, Edelstahl-Seiher mit PE-Kugel und Messing-Tankdurchführung

LIEFERUMFANG

Schwimmende Entnahme Eco, bestehend aus:

- ✓ 1,2 m, 2,1 m oder 3 m Saugschlauch Metal-Flex 1"
- ✓ verpresstem Edelstahl-Seiher mit 1 mm Maschenweite und PE-Schwimmerkugel
- ✓ mit Schlauchklemme befestigte Messing-Tankdurchführung 1"
- ✓ mit Rückschlagventil

Art.-Nr.	WG	Bezeichnung	Euro
12420	8	Schwimmende Entnahme Eco 1,2 m	69,00
12421	8	Schwimmende Entnahme Eco 2,1 m	77,00
12422	8	Schwimmende Entnahme Eco 3,0 m	88,00

Schwimmende Entnahme FLEX



- zur Wasserentnahme aus Tanks und Zisternen, um Verunreinigungen an der Wasseroberfläche und Sedimente nicht mit anzusaugen
- mit flexiblem, transparentem Saugschlauch, kugelgelagertem Rückschlagventil, Edelstahl-Seiher mit PE-Kugel und Messing-Tankdurchführung

LIEFERUMFANG

Schwimmende Entnahme, bestehend aus:

- ✓ 2 m oder 3 m transparentem Saugschlauch Metal-Flex
- ✓ verpresstem Edelstahl-Seiher mit 1 mm Maschenweite und PE-Schwimmerkugel
- ✓ Rückschlagventil
- ✓ mit Schlauchklemme befestigte Messing-Tankdurchführung 1" in 90 Grad

Art.-Nr.	WG	Bezeichnung	Euro
10010	8	Schwimmende Entnahme FLEX 1" 2 m	110,00
10011	8	Schwimmende Entnahme FLEX 1" 3 m	130,00

Schwimmende Entnahme SAFF



- zur Wasserentnahme aus Tanks und Zisternen, um Verunreinigungen an der Wasseroberfläche und Sedimente nicht mit anzusaugen
- aufgrund des speziellen Feinfilters besonders gut geeignet für die Wasserentnahme aus Regenspeichern ohne oder nur mit grobem Filter, außerdem bei Wasserversorgung von Anwendungen mit besonderer Wasserqualität

LIEFERUMFANG

Schwimmende Entnahme SAFF, bestehend aus:

- ✓ 2 m oder 3 m blauem hochwertigem Saugschlauch PowerFlex aqua 1" (keimhemmend, lichtundurchlässig, bis 0,9 bar Unterdruck)
- ✓ verpresster Edelstahl-Feinfilter und PE-Schwimmerkugel
- ✓ kugelgelagertem Rückschlagventil
- ✓ mit Schlauchklemme befestigte Messing-Tankdurchführung 1" in 90 Grad

Art.-Nr.	WG	Bezeichnung	Euro
10045	8	Schwimmende Entnahme SAFF 2 m	220,00
10046	8	Schwimmende Entnahme SAFF 3 m	240,00

Schwimmende Entnahme Plus



- zur Wasserentnahme aus Tanks und Zisternen, um Verunreinigungen an der Wasseroberfläche und Sedimente nicht mit anzusaugen
- mit flexiblem, keimhemmendem, lichtundurchlässigem, blauem Saugschlauch und hochwertigem, kugelgelagertem Rückschlagventil sowie Edelstahl-Seiher mit PE-Kugel und Messing-Tankdurchführung

LIEFERUMFANG

Schwimmende Entnahme Plus, bestehend aus:

- ✓ 2 oder 3 m blauem, hochwertigem Saugschlauch PowerFlex aqua 1"
- ✓ verpresstem Edelstahl-Seiher mit 1 mm Maschenweite und PE-Schwimmerkugel
- ✓ kugelgelagertem Rückschlagventil
- ✓ mit Schlauchklemme befestigte Messing-Tankdurchführung 1" in 90 Grad

Art.-Nr.	WG	Bezeichnung	Euro
12211	8	Schwimmende Entnahme Plus 2 m	135,00
12212	8	Schwimmende Entnahme Plus 3 m	155,00

Mauerdurchführung (mehrfach) DN 100



- Mauerdurchführung zum Einbau in eine KG-Rohrmuffe DN 100 zur wasserdichten Verbindung für diverse Leitungen und Kabel zwischen Regenspeicher und Technikraum
- die Mauerdurchführung 100 verfügt über jeweils eine Öffnung DN 50 (z. B. HT-Rohr für Trinkwassernachspeisung), DN 32 (z. B. Saugleitung) und DN 16 (z. B. PE-Rohr für die Rückspülvorrichtung) und zwei Öffnungen für Kabel (Stromkabel, Wasserstandsmessung etc.)
- nicht benötigte Öffnungen können über beiliegende Stopfen verschlossen werden

Art.-Nr.	WG	Bezeichnung	Euro
10546	8	Mauerdurchführung mehrfach DN 100	95,00

Mauerdurchführung (mehrfach) DN 150



- Mauerdurchführung zum Einbau in eine KG-Rohrmuffe DN 150 zur wasserdichten Verbindung für diverse Leitungen und Kabel zwischen Regenspeicher und Technikraum
- die Mauerdurchführung 150 verfügt über jeweils eine Öffnung DN 50 (z. B. HT-Rohr für Trinkwassernachspeisung), 1 1/4" (z. B. Saugleitung) und 1" (z. B. PE-Rohr für die Rückspülvorrichtung) und drei Öffnungen für Kabel (Stromkabel, Wasserstandsmessung etc.)
- nicht benötigte Öffnungen können über beiliegende Stopfen verschlossen werden

Art.-Nr.	WG	Bezeichnung	Euro
10604	8	Mauerdurchführung mehrfach DN 150	145,00

Elektrische Trinkwassernachspeisung



- Trinkwassernachspeisung gemäß DIN EN 1717 zur Trennung der Trinkwasser- und Betriebswasserleitung der Flüssigkeitskategorie 5 über einen "freien Auslauf Typ AA" in Anwendungen, bei denen eine Gefahr durch Rückfließen, Rückstauen oder Rückdrücken von Betriebswasser möglich ist und damit die Gefahr einer Kontamination der Trinkwasserleitung besteht
- Trinkwassernachspeisung über ein Magnetventil, welches über einen Schwimmerschalter gesteuert wird. Verbindung zwischen Magnetventil und Schwimmerschalter über speziellen Zwischenstecker
- Nachspeiseeinheit aus Edelstahlhalterung und Trichter mit Anschluss für Notüberlauf und Nachspeiseleitung.
- maximaler Betriebsdruck am Magnetventil von 4 bar und maximale Nachspeisemenge bei 1/2" mit 4 bar Leitungsdruck von 7,6m³/h und bei 3/4" mit 4 bar Leitungsdruck von 16,6 m³/h
- Nachspeiseset TWNSP ist optimal geeignet für eine Regenwassernutzungsanlage, welche nicht hausintern mit Trinkwasser nachgespeist wird und so bedarfsabhängig der Regenwasserspeicher mit Wasser befüllt wird, um somit die ständige Betriebsbereitschaft der Anlage zu gewährleisten

LIEFERUMFANG

Trinkwassernachspeiseeinheit TWNSP, bestehend aus:

- ✓ Magnetventil DN13 (1/2") oder DN 17 (3/4") mit Druckbereich 0,3 bis 10 bar, 230 V sowie mit 3m Kabel und Schuko-Stecker
- ✓ Nachspeiseeinheit mit Edelstahlhalterung zur Aufhängung eines Trichters mit seitlichem Abgang DN 40 und Abgang nach unten DN 50
- ✓ Schwimmerschalter mit 20m Kabel (H07 RN-F 3x1mm²) und Justiergewicht, sowie Zwischenstecker Schuko-Schuko und Anschlussmöglichkeit für Schwimmerschalter
- ✓ Panzerschlauch 1/2" oder 3/4" 30cm lang und Messing-Kugelhahn 1/2" oder 3/4" mit IG, beides KTW und DVGW-W270 zertifiziert
- ✓ diverses Montagezubehör

Art.-Nr.	WG	Bezeichnung	Euro
10041	11	TWNSP 1/2"	355,00
10357	11	TWNSP 3/4"	425,00

Auslaufartikel*

* Nur solange Vorrat reicht.



Trinkwassernachspeisung Inox

- Trinkwassernachspeisung mit Freiem Auslauf gemäß DIN EN 1717 zur Nachspeisung von Trinkwasser in einen Regenwasserspeicher bei Regenwassermangel
- Nachspeisemodul bestehend aus Panzerschlauch, Magnetventil, Edelstahleinlauftrichter und Düse zur spritzfreien Einstrahlung
- verfügbar in den Größen 1" und 1 1/2", mit einer Nachspeisemenge bei 4 bar Leitungsdruck von 22,0 m³/h bzw. 60 m³/h
- Nachspeisemodul ohne Steuerung, kombinierbar mit den Steuergeräten Basic, Plus, Profi oder RENA zur bedarfsgerechten Nachspeisung und Sicherstellung der permanenten Betriebsbereitschaft der Regenwassernutzungsanlage

LIEFERUMFANG

Trinkwassernachspeisemodul Inox, bestehend aus:

- ✓ Magnetventil mit KTW- und DVGW-W270-Zertifizierung in 1", bzw. 1 1/2", Druckbereich 0,3 bis 10 bar, 230 V stromlos geschlossen sowie mit Gerätesteckdose und 5 m Kabel mit Winkelstecker
- ✓ Nachspeiseeinheit mit Düse zur spritzfreien Einstrahlung in 1/2", 3/4", 1", 1 1/2" und 2", sowie Einlauftrichter in DN 70 (1") oder DN 100 (1 1/2")
- ✓ Panzerschlauch in gleicher Größe wie Magnetventil, 50 cm lang und mit KTW- und DVGW-W270-Zertifizierung
- ✓ Messing-Kugelhahn mit KTW- und DVGW-W270-Zertifizierung in 1" oder 1 1/2" IG

Art.-Nr.	WG	Bezeichnung	Euro
54100	142	Trinkwassernachspeisung Inox 1"	860,00
54101	142	Trinkwassernachspeisung Inox 1 1/2"	1.200,00

mit KTW und DVGW-W270
zertifizierter
Trinkwasser-
nachspeisung



Trinkwassernachspeisung iPour

- kompaktes Modul Trinkwassernachspeisung mit freiem Auslauf gemäß DIN EN 13076 Typ AA zur bedarfsorientierten Nachspeisung von Trinkwasser in einen Regenwasserspeicher bei Regenwassermangel
- bestehend aus feuerverzinkter Stahlblechkonsole, schwarzer Abdeckhaube aus ABS mit integrierter Schalldämmung, Magnetventil, Perlator zur spritzfreien Einstrahlung, HT-Rohr Einlauftrichter DN 100 und Schwimmerschalter mit 20m Anschlusskabel
- verfügbar in den Größen 3/4" DN 13, 1" DN20 oder 1 1/4". Für die verfügbare Einspeisemenge beachten Sie anhängende Tabelle „Nachspeiseleistung“
- vollautomatische Trinkwassernachspeisung mit Schwimmerschalter zur bedarfsgerechten Nachspeisung und Sicherstellung der permanenten Betriebsbereitschaft einer Regen- oder Grauwasseranlage
- geeignet für sauberes und klares Wasser, frei von Festkörpern oder schleifenden Partikeln, Flüssigkeiten, die nicht zähflüssig oder aggressiv sind, nicht kristallisiert und chemisch neutral (ähnlich den Eigenschaften von Wasser)
- die Trinkwassernachspeisung iPour muss in einer trockenen und frostfreien Umgebung installiert werden, der maximale Betriebsdruck liegt bei 10 bar und die Umgebungstemperatur muss zwischen +5°C bis +40°C liegen

LIEFERUMFANG

Trinkwassernachspeisemodul iPour, bestehend aus:

- ✓ feuerverzinkter Stahlblechkonsole zur Wandaufhängung
- ✓ schwarzer Abdeckhaube aus ABS mit integrierter Schalldämmung aus Noppenschäum, schwer entflammbar gemäß Brandschutzklasse UL94HF1
- ✓ verkabelter Schaltbox
- ✓ Magnetventil mit KTW- und DVGW-W270-Zertifizierung, je nach Ausführung in den Größen DN 13 (3/4"), DN 20 (1") oder DN 28 (1 1/4") inklusive Perlator zur spritzfreien Einstrahlung und Auslauftrichter HT-Rohr DN 100
- ✓ Schwimmerschalter mit 20 m Anschlusskabel

Art.-Nr.	WG	Bezeichnung	Euro
54130	11	Trinkwassernachspeisung iPour DN 13	1.195,00
54131	11	Trinkwassernachspeisung iPour DN 20	1.350,00
54132	11	Trinkwassernachspeisung iPour DN 28	1.500,00

Fließdruck (bar)	l/min	m³/h
1,5	92	5,52
2	106	6,36
2,5	120	7,2
3	130	7,8
3,5	140	8,4
4	150	9
4,5	160	9,6
5	168	10,08
5,5	175	10,5
6	182	10,92

Fließdruck (bar)	l/min	m³/h
1,5	160	9,6
2	190	11,4
2,5	210	12,6
3	230	13,8
3,5	250	15
4	265	15,9
4,5	280	16,8
5	295	17,7
5,5	310	18,6
6	325	19,5

Fließdruck (bar)	l/min	m³/h
1,5	225	13,5
2	260	15,6
2,5	290	17,4
3	315	18,9
3,5	340	20,4
4	365	21,9
4,5	390	23,4
5	410	24,6
5,5	430	25,8
6	450	27



Nachspeisesteuerung Basic

- Steuerung zur bedarfsgerechten Nachspeisung von Trinkwasser in einen Regenwasserspeicher bei Regenwassermangel
- Gerätesteuerung mit einem Zwischenstecker zum Durchschalten der Spannung für das Magnetventil über den anschließbaren Schwimmerschalter
- Zwischenstecker: Stromstärke 16 A mit Spannung 250 V, Schutzart IP 20, Umgebungstemperatur -15 °C bis +35 °C und Polzahl 2P + PE

LIEFERUMFANG

Nachspeisesteuerung Basic, bestehend aus:

- ✓ Key Schwimmerschalter mit 20 m Kabel (offene Enden) und Justiergewicht
- ✓ Zwischenstecker Schuko auf Schuko, schwarz, aus Thermoplast und mit zwei Erdungssystemen nach CEE 7/VII

Art.-Nr.	WG	Bezeichnung	Euro
54120	11	Nachspeisesteuerung Basic	135,00



Nachspeisesteuerung Plus

- Steuerung zur bedarfsgerechten Nachspeisung von Trinkwasser in einen Regenwasserspeicher bei Regenwassermangel. In Kombination mit der Trinkwassernachspeisung Inox bietet sich eine preiswerte Möglichkeit zur Steuerung einer Regenwassernutzungsanlage mit dem notwendigen Funktionsumfang, allerdings ohne Füllstandsanzeige
- der im Lieferumfang enthaltene Schwimmerschalter überwacht den Mindestfüllstand im Regenwasserspeicher und steuert bei Unterschreitung des Schaltpunktes das Magnetventil an, so dass Trinkwasser in die Zisterne nachgespeist wird, bis der Schwimmerschalter bei Erreichen des erhöhten Pegels wieder ausschaltet
- über zwei LED-Leuchten erfolgt eine optische Anzeige der Netzspannung und der Trinkwassernachspeisung bzw. bei Wassermangel
- manuelle Ansteuerung des Magnetventils mit einer Taste an der Frontseite möglich
- Plug- and Play-Montage des Schwimmerschalters durch speziellen Steckeranschluss an Gerätegehäuse und Schwimmerschalterkabel

LIEFERUMFANG

Nachspeisesteuerung Plus, bestehend aus:

- ✓ Schwimmerschalter "Füllen" mit 15 m Kabel und speziellem Stecker sowie Justiergewicht 200 g
- ✓ Gerätesteuerung mit Kunststoffgehäuse, Schutzart IP 20, manuellem Taster, Schuko auf Schuko, 2 LED-Leuchten und speziellem Stecker zum Anschluss eines Schwimmerschalters

Art.-Nr.	WG	Bezeichnung	Euro
54121	11	Nachspeisesteuerung Plus	230,00

Auslaufartikel*

* Nur solange der Vorrat reicht.

Folgeartikel: Nachspeisesteuerung RENA.



Nachspeisesteuerung Profi

- Steuerung mit Füllstandsanzeige für die Trinkwassernachspeisung Inox zur automatischen und bedarfsgerechten Nachspeisung von Trinkwasser in einen Regenwasserspeicher bei Regenwassermangel
- Verwendung als Kompaktmodul zur Ansteuerung eines Umschaltventils, welches die Saugleitung der Pumpe zwischen Zisterne und Vorlagebehälter füllstandsabhängig umschaltet oder Verwendung als Steuer- und Anzeigeeinheit in Kombination mit der Trinkwassernachspeisung Inox zur Direkteinspeisung in einen Regenwasserspeicher
- inklusive einer Sensoreinheit (Drucksensor) zur Füllstandsüberwachung und Füllstandsanzeige über LCD-Display in %-Punkten sowie 3 m Kabel mit Würfelstecker zum Anschluss an das Magnetventil
- sowohl bei der Verwendung als Kompaktmodul, als auch bei der Verwendung zur Direkteinspeisung mit vielen weiteren, nützlichen Betriebs- und Überwachungsfunktionen sowie Kontrollmöglichkeiten

LIEFERUMFANG

Nachspeisesteuerung Profi, bestehend aus:

- ✓ Steuergerät mit 1,75 m Kabel, Spannung 230 V / 50 Hz, Schutzart IP54, 1x Eingang Konduktivsensor, 3 ansteuerbare Ausgänge, 1x akustischer und optischer Signalgeber und mit 3 m Kabel Typ H03VVF-3x0,5 mm grau mit Würfelstecker (28x28 mm) fertig montiert
- ✓ Drucksensor 4-20 mA, Messbereich 0-5 m, Kabellänge 15 m
- ✓ Befestigungsmaterial Steuergerät

Art.-Nr.	WG	Bezeichnung	Euro
54122	142	Nachspeisesteuerung Profi	555,00

Nachspeisesteuerung RENA



- Nachspeisesteuerung zur bedarfsgerechten und vollautomatischen Trinkwassernachspeisung in einen Regenwasserspeicher bei Regenwassermangel
- Verwendung als Kompaktmodul zur Ansteuerung eines Magnetventils, welches Trinkwasser bedarfsgerecht bei Regenwassermangel in einen Regenwasserspeicher nachspeist
- mit integrierter Schutzkontaktsteckdose zum Anschluss eines Hauswasserwerks oder eines Hauswasserautomaten
- integrierter Trockenlaufschutz des angeschlossenen Hauswasserwerks sowie Sicherheitsabschaltung des Magnetventils
- zwei Programmzeiten für normalen oder erhöhten Wasserverbrauch wählbar

LIEFERUMFANG

Nachspeisesteuerung RENA, bestehend aus:

- ✓ Steuergerät zur vollautomatischen Trinkwassernachspeisung
- ✓ Schutzkontaktsteckdose zum Anschluss eines Hauswasserwerks
- ✓ Anschlussleitung 3 m mit Schutzkontaktstecker zur Spannungsversorgung
- ✓ optional ist eine Füllstandsonde mit 25 Meter Anschlussleitung erhältlich

Art.-Nr.	WG	Bezeichnung	Euro
54201	11	Nachspeisesteuerung RENA	475,00
54202	11	Füllstandsonde für RENA 25m	210,00



Digitaler Tankanzeiger



- ortsunabhängige Füllstandsmessung mit digitaler Anzeige und Meldung eines Minimalfüllstandes
- geeignet für Behälter bis maximal 400 cm Füllhöhe
- für Heizöl, EL, L oder Dieselmotortreibstoff, FAME 100% als Biodiesel (EN 14214), Wasser (kein Trinkwasser!) und für AdBlue®
- Spannungsversorgung mit 9 VDC Blockbatterie oder mit optional erhältlichem 9 VDC Steckernetzteil
- die Messung erfolgt durch Push-to-Read Funktion bei Anforderung
- die Messwertanzeige erfolgt in Litern, % und Füllhöhe (cm). Handelübliche Tankformen (linear und zylindrisch liegend) sind im DTA 10 hinterlegt und können bei Inbetriebnahme ausgewählt werden
- bei Unterschreitung eines frei wählbaren Minimalfüllstandes erfolgt nach einer Messung eine Alarmanzeige; das Display blinkt Rot

LIEFERUMFANG

Tankanzeiger DTA 10, bestehend aus:

- ✓ ortsunabhängigem Füllstandmessgerät mit digitaler Anzeige und Display
- ✓ pneumatischer Füllstandsonde mit 20 m Messleitungslänge sowie Anschluss-Set für G 1/2", G 1" und G 2"
- ✓ 9 VDC Blockbatterie zur Spannungsversorgung
- ✓ Schlauchverbinder (4 x 4 mm)
- ✓ 30x Nagelschellen
- ✓ Befestigungsmaterial

Art.-Nr.	WG	Bezeichnung	Euro
54200	11	Digitaler Tankinhaltsanzeiger DTA 10	650,00



Kennzeichnungs-Set

- Laut (TrinkwV 2001) §17 (2) besteht eine Kennzeichnungspflicht für Installationen, in denen kein Trinkwasser eingesetzt wird und laut DIN 1989 muss jede Regenwassernutzungsanlage mit entsprechenden Hinweisschildern gekennzeichnet sein
- Kennzeichnungs-Set für die generelle Kennzeichnung von Gebäuden, in denen eine Regenwassernutzungsanlage installiert ist und für die separate Kennzeichnung von Leitungen und Entnahmestellen, die nicht mit Trinkwasser betrieben werden

LIEFERUMFANG

Kennzeichnungs-Set laut DIN 1989, bestehend aus:

- ✓ Hinweisschild aus Kunststoff mit Aufdruck: „In diesem Gebäude ist eine Regenwassernutzungsanlage installiert. Querverbindungen ausschließen.“ 2 mm stark, 200 x 150 mm, Hintergrund blau, Schrift weiß
- ✓ Verbotsschild aus Kunststoff mit Text „Kein Trinkwasser“, 1 mm stark, 120 x 60 mm, Hintergrund weiß, Schrift rot und einem Verbotsschild mit Grafik „Kein Trinkwasser“ nach DIN EN ISO 7010, Durchmesser 100 mm, Hintergrund weiß, Schrift rot
- ✓ Trassenwarnband mit Text „Kein Trinkwasser“, 0,14 mm stark, 10 m x 40 mm, Farbe gelb, Schrift schwarz und Rohrkennzeichnungsband mit Text „Kein Trinkwasser“, Breite 76 mm, Farbe grün, Schrift weiß

Art.-Nr.	WG	Bezeichnung	Euro
10090	8	Kennzeichnungs-Set	50,00

Hinweisschild



- Laut Trinkwasserverordnung (TrinkwV 2001) §17 (2) besteht eine Kennzeichnungspflicht für Installationen, in denen kein Trinkwasser eingesetzt wird. Hinweisschild für die generelle Kennzeichnung von Gebäuden, in denen eine Betriebswassernutzungsanlage installiert ist. Dieses entbindet nicht von der Pflicht der separaten Kennzeichnung von Leitungen und Entnahmestellen
- Hinweisschild aus Polystyrol in weiss mit schwarzem Aufdruck, 1,5 mm dick, 150 mm hoch und 200 mm breit, ungelocht
- Text: "Achtung! In diesem Gebäude ist eine Betriebswassernutzungsanlage installiert. Vermeiden sie Querverbindungen"

Art.-Nr.	WG	Bezeichnung	Euro
10535	8	Hinweisschild	18,00

Verbotsschild



- Laut Trinkwasserverordnung (TrinkwV 2001) §17 (2) besteht eine Kennzeichnungspflicht für Leitungen und Entnahmestellen, in denen kein Trinkwasser eingesetzt wird. Das Verbotsschild mit oder ohne Text ist für die Kennzeichnung von Entnahmestellen gedacht, bei denen kein Trinkwasser verwendet wird
- Verbotsschild nach DIN EN ISO 7010 aus selbstklebender Folie mit Grafik ohne Text (rund, mit 100 mm Durchmesser) oder alternativ mit Text "Kein Trinkwasser" (rechteckig, 150 mm hoch und 100 mm breit)
- selbstklebende Folie entweder nur mit Grafik "Kein Trinkwasser" oder als Kombination aus Grafik und Text "Kein Trinkwasser"

Art.-Nr.	WG	Bezeichnung	Euro
10536	8	Verbotsschild ohne Text	6,00
10537	8	Verbotsschild mit Text	9,00

Versickerungsanlagen für kleine bis große Grundstücke

Die Versickerung von Regenwasser in den Boden kann wegen versiegelten Flächen, die durch Gebäude, Parkplätze und Straßen entstehen, nicht mehr stattfinden. Die Kanalisation wird dann durch die Unmengen an Wasser überlastet und im Zuge dessen erhöht sich die Gefahr durch Hochwasser. Durch die versiegelten Flächen sinkt auch der Grundwasserspiegel, weil das Regenwasser in den Kanal fließt und nicht in den Boden.

Mit der dezentralen Versickerung lassen Sie Ihr Regenwasser einfach auf Ihrem Grundstück versickern. Sie sparen Gebühren und die Kanalisation wird entlastet.

Die Versickerungssysteme für Klein- und Großanlagen sind einfach und schnell eingebaut. Ob als Solo-Lösung oder als Erweiterung für den Tanküberlauf bei Regenwasseranlagen, hat diese Methode und somit die Abkopplung vom Kanalnetz nur Vorteile. Wenn es um das Versickern von Wasser geht, bieten wir Lösungen wie das Sickeriglu **ecoDrain**, die Sickerbox **iDrain** und die Sickerigole **iStore Versickerungsrigole** an. Die Versickerungssysteme sind sicher in der Entwässerung und einfach zum Einbau durch kompakte Maße und geringes Gewicht.

HINWEIS:

Wir empfehlen den Einsatz eines Vorfilters (Seite 70 - 72). Es muss gewährleistet sein, dass keine groben Verschmutzungen in die Versickerungsanlage gelangen.

Wird der Tanküberlauf einer vorhandenen Garten- oder Hausanlage an die Versickerung angeschlossen, kann auf einen weiteren Filter verzichtet werden.

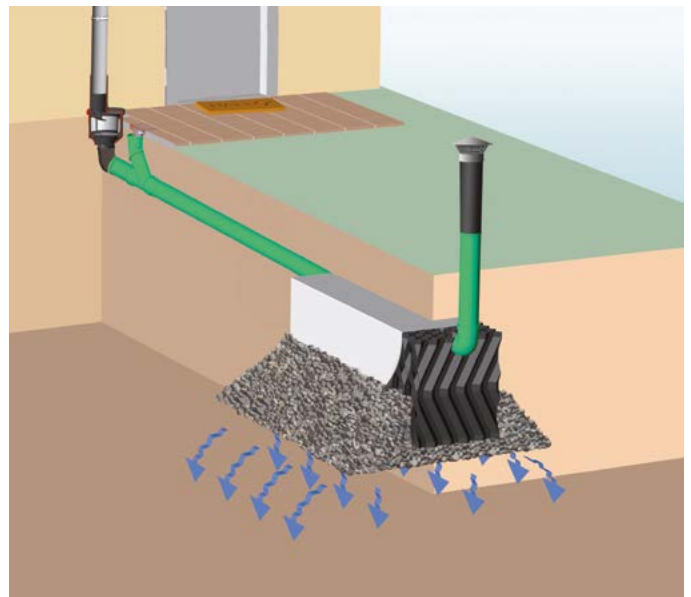

ecoDrain Versickerungsiglu

- Versickerungsiglu ecoDrain, ideal zur Erweiterung als Tanküberlauf bei Garten- und Hausanlagen, oder zur Abkoppelung vom Kanal-System
- großes Rückhaltevolumen von 900 L pro Sickeriglu, ersetzt ca. 4 Tonnen Kiespackung
- mit 2 Anschlüssen für den Zulauf und die nächste Erweiterung
- kompakte und raumsparende Bauform, hohe Versickerungsleistung über Sohle sowie Seitenwände
- in den Profi-Varianten inklusive Revisionsschacht (begeh- oder PKW-befahrbar) zur einfachen Kontrolle von Füllstand und Funktion
- optional eine oberirdische Kontrollanzeige installierbar (signalisiert eine mögliche Verstopfung der Anlage)
- kein Vlies für die Ummantelung notwendig
- beliebig erweiterbar



LIEFERUMFANG

ecoDrain 900, bestehend aus:

- ✓ Versickerungsiglu aus PE mit 900 l Volumen und zwei Anschlüssen DN 110 für den Zulauf und die nächste Erweiterung

Art.-Nr.	WG	Bezeichnung	Euro
24006	9	ecoDrain 900	800,00



LIEFERUMFANG

ecoDrain 900 Profi begehbar, bestehend aus:

- ✓ Versickerungsiglu aus PE mit 900 l Volumen und zwei Anschlüssen DN 110 für den Zulauf und die nächste Erweiterung
- ✓ iStore Schachtverlängerung 60
- ✓ Schachtabdeckung iStore Deckel

Art.-Nr.	WG	Bezeichnung	Euro
24004	9	ecoDrain 900 Profi begehbar	1.325,00



LIEFERUMFANG

ecoDrain 900 Profi befahrbar, bestehend aus:

- ✓ Versickerungsiglu aus PE mit 900 l Volumen und zwei Anschlüssen DN 110 für den Zulauf und die nächste Erweiterung
- ✓ iStore PKW Komplettsset L (Stahldeckel PKW-befahrbar bis 2,2 Tonnen Achslast, Überfahrschacht 60 cm inklusive Dichtungsring, kürzbarer Zwischenring 60 cm inklusive Dichtungsring)

Art.-Nr.	WG	Bezeichnung	Euro
24005	9	ecoDrain 900 Profi befahrbar	1.910,00

ecoDrain Tauchrohr

- Tauchrohr DN 100 für Erweiterungsiglu ecoDrain zur Einhaltung eines Sedimentationsraums im ersten Tanks
- bei Verbindung mehrerer Iglus an einem Strang wird nur ein Tauchrohr benötigt
- Verbindungsrohre DN 100 sind bauseits zu stellen



Art.-Nr.	WG	Bezeichnung	Euro
24007	9	ecoDrain Tauchrohr	135,00

Optionales Zubehör:

oberirdische Kontrollanzeige



- universeller Pegelanzeiger für Versickerungs- und Regenwasserspeicher
- kein elektrischer Anschluss notwendig
- einfache und schnelle Montage

LIEFERUMFANG

ecoDrain Kontrollanzeige, bestehend aus:

- ✓ hochwertige, ineinander schraubbare Aluminiumstäbe
- ✓ Führungsrohr mit Kappen
- ✓ wetterfester Anzeigewimpel mit Auftriebskugel und Füllstandsmarkierung
- ✓ Dichtung DN 50

Art.-Nr.	WG	Bezeichnung	Euro
24008	1	ecoDrain Kontrollanzeige	258,00



Be- und Entlüftungshaube

- Be- und Entlüftung DN 100 für eine schnellere Versickerung des angesammelten Regenwassers
- Verbindungsrohr DN 100 muss bauseits gestellt werden

Art.-Nr.	WG	Bezeichnung	Euro
24009	9	Be- und Entlüftungshaube	135,00

iDrain Versickerungsbox



- geringer Platzbedarf und sehr leicht (ca. 6 kg pro Box), ersetzt ca. 1 Tonne Kies
- hohe Speicherkapazität von ca. 950 Liter Regenwasser pro m³ (im Vergleich speichert eine Kies-Rigole 150 - 300 Liter pro m³)
- begehbar bei einer Bodenüberdeckung von mindestens 300 mm, maximale Erdüberdeckung 1 Meter
- einfacher und schneller Einbau
- beliebig erweiterbar (neben- oder hintereinander)
- spülbares Sickerrohr (muss bauseits gestellt werden)
- Optional: Filtervlies (wasserdurchlässig, feinporig, reiß- und Wühlmausfest) zur Ummantelung der Sickerbox

Art.-Nr.	WG	Bezeichnung	Euro
24011	9	Sickerbox iDrain 210	170,00
24012	9	Filtervlies für Sickerbox iDrain	85,00

iDrain Versickerungsbox-Set



- Set bestehend aus 8 Sickerboxen inklusive Filtervlies
- Gesamtvolumen ca. 1600 Liter
- geringer Platzbedarf
- 8 Sickerboxen ersetzen ca. 8 Tonnen Kiespackung
- hohe Speicherkapazität von 950 Liter pro Kubikmeter Sickerbox
- beliebig erweiterbar (neben- oder hintereinander)

Art.-Nr.	WG	Bezeichnung	Euro
24013	9	Set Sickerbox iDrain 210	1.150,00

iStore Versickerungsrigole



- Versickerungsrigole zum Einbau in das Erdreich entlastet das Kanalsystem
- extrem schneller Einbau, dadurch Kosten- und Zeitersparnis
- Behälter mit Versickerungsbohrungen an der unteren Seite
- integrierter Revisions- und Kontrollschacht (ab 10.000 Liter Volumen 2 Schächte), von innen begehbar
- höchste Stabilität bei geringem Gewicht
- Domöffnung in DN 600 (optional auch in DN 800 erhältlich)
- durch Kopplung beliebig erweiterbar (hinter- oder nebeneinander)
- Tankabdeckung, Filterschacht und Schachtverlängerung muss separat bestellt werden
- weitere Größen und Sonderbauten auf Anfrage
- 35 Jahre Garantie, hergestellt in Deutschland
- frachtkostenfreie Lieferung deutschlandweit (Zufahrtsmöglichkeit vorausgesetzt, frei Bordsteinkante (Festland BRD), unabeladen)

Art.-Nr.	WG	Bezeichnung	Euro
24140	9	iStore Versickerungsrigole 7.100 Liter	5.100,00
24141	9	iStore Versickerungsrigole 10.000 Liter	7.550,00
24242	9	iStore Versickerungsrigole 13.000 Liter	10.075,00
24143	9	iStore Versickerungsrigole 15.000 Liter	11.130,00



REGENWASSERRÜCKHALTUNG

Ob im privaten Bereich oder öffentlichen Bereich, die Rückhaltung von Niederschlagswasser und die anschließende gedrosselte Abgabe ins Kanalnetz nimmt eine immer wichtigere Stellung in der Regenwasserbewirtschaftung ein. Zahlreiche Gemeinden erhöhen die Abgaben und fordern bei Neubauten die Versickerung von Regenwasser vor Ort oder den gedrosselten Ablauf in den Kanal. Hier ist ein Retentionstank die einfachste Lösung. Der Tank hält Niederschläge zurück und gibt diese zeitverzögert an die Kanalisation ab. Der Kanal wird so bei Niederschlägen entlastet.

Funktion Rückhaltung

Der dosierte Ablauf erfolgt über eine schwimmende Durchflussdrossel, die im Retentionstank montiert ist. Bei starkem Regen steigt daher der Wasserstand im Tank kurzfristig an und sinkt nach dem Regen wieder ab. Die ewuaqua Retentionstanks verfügen zudem über einen Notüberlauf, der ein Überlaufen des Speichers verhindert.

HINWEIS:

Die Daten für Rückhaltevolumen und Ablaufvolumenstrom (in Litern pro Sekunde) werden in der Regel von der Gemeinde vorgegeben.

Beispiel Retentionstank mit einem iStore Flachtank:

100% Regenwasser-Rückhaltung

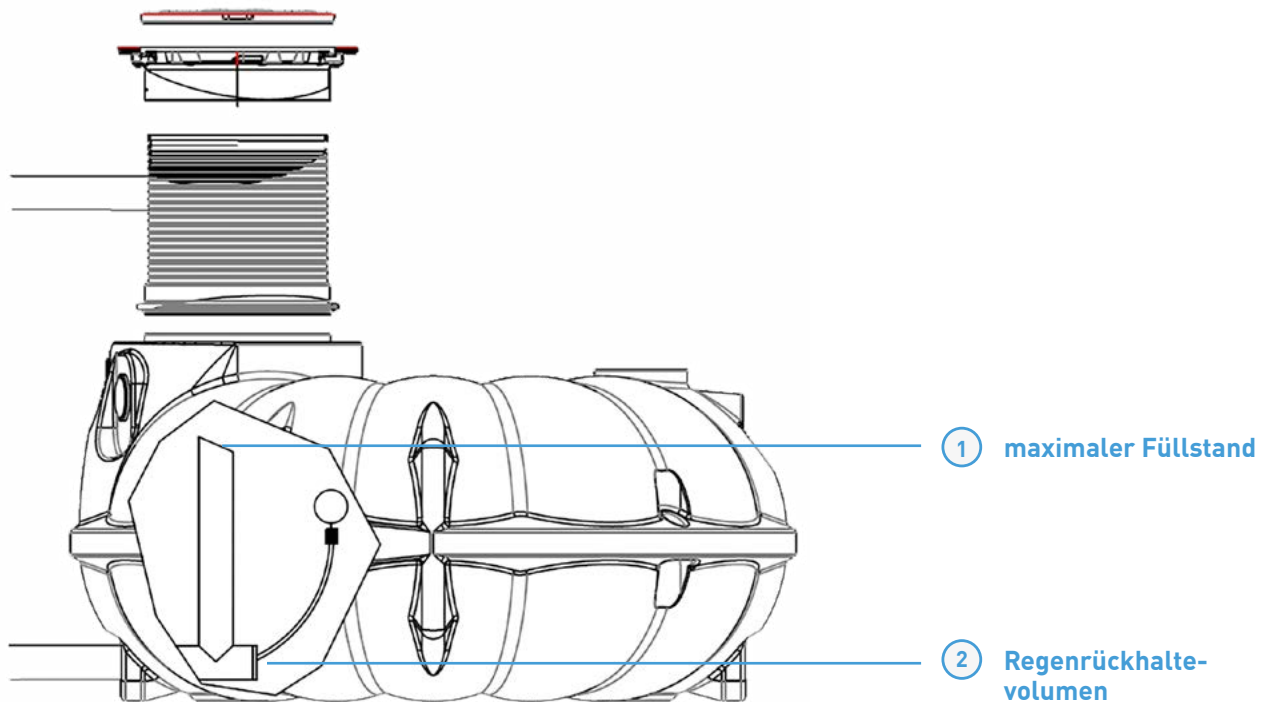

Auf Anfrage erstellen wir Ihnen ein Angebot und unterstützen Sie bei der Planung und Berechnung.

Rückhaltung kombiniert mit Regenwassernutzung

Sie müssen einen Retentionstank einbauen, wollen aber nicht auf die Vorzüge einer Regenwassernutzungsanlage verzichten? Für die Kombination aus Regenrückhaltung und der Regenwassernutzung empfiehlt es sich den Tank je nach Bedarf etwas größer zu wählen. So kann neben dem benötigten Rückhaltevolumen auch noch ein Teil des Regenwassers genutzt werden.

Funktion Rückhaltung und Nutzung

Bei starkem Regen nimmt der Tank das Regenwasser bis zu seinem Nennvolumen auf. Über eine schwimmende Durchflussschleuse wird das Regenwasser dosiert und verzögert in den Kanal geleitet, bis der maximale Wasserstand für die Regenwassernutzung erreicht ist. Dieser Speicherinhalt kann dann einfach für Haus und Garten genutzt werden. Bei erneutem Regen kann der Wasserstand wieder bis zum Notüberlauf ansteigen und langsam bis zum Füllstand zur Regenwassernutzung absinken.

Beispiel Retentionstank mit einem iStore Erdtank PE: Rückhaltung kombiniert mit Regenwassernutzung

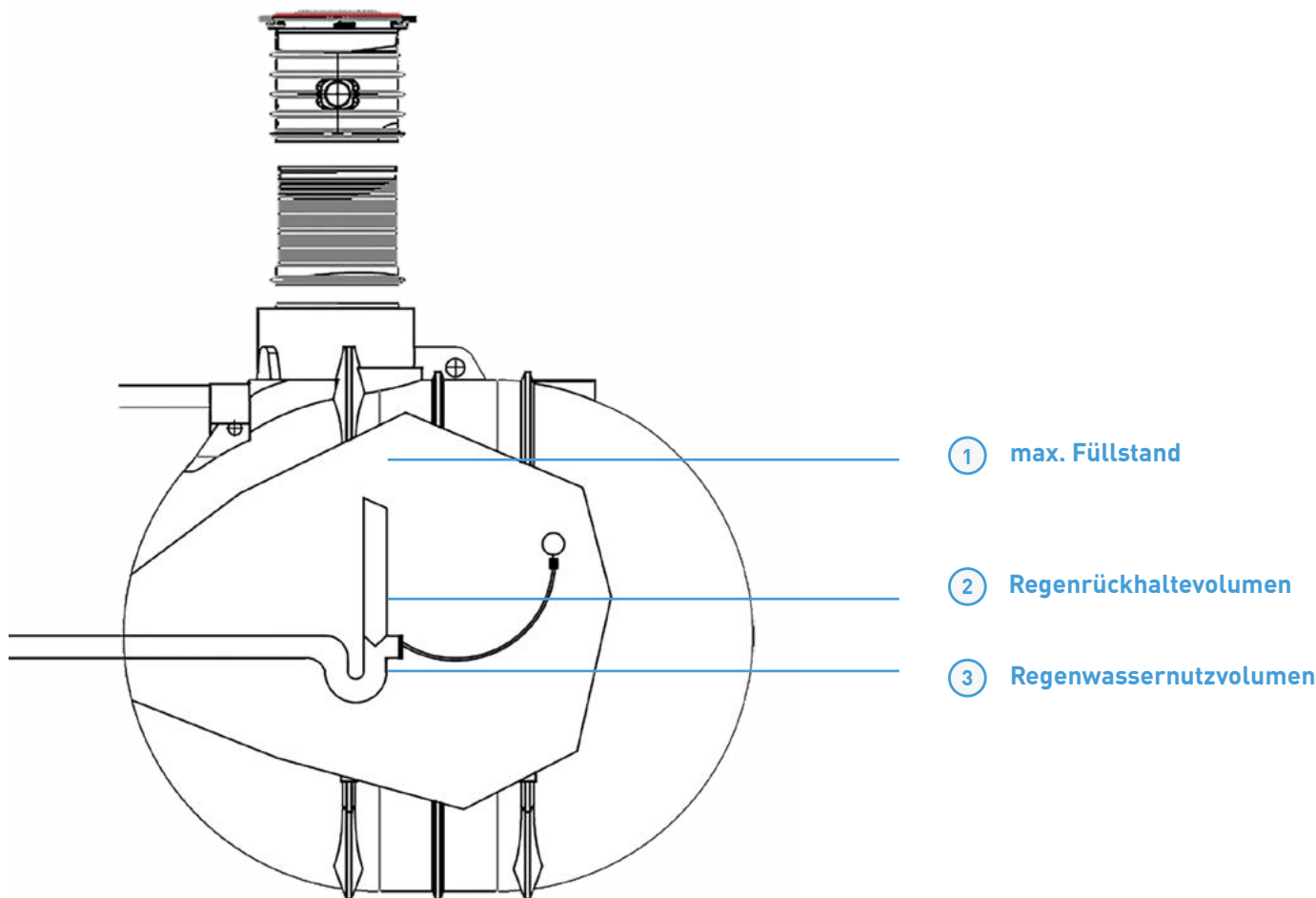

Bei unseren Angeboten handelt es sich lediglich um Serviceberechnungen, daher empfehlen wir die Angaben durch ein entsprechendes Ing.-Büro vor der Beauftragung prüfen zu lassen.

iStore Retentionsflachtank



- Retentionstank zum Einbau in das Erdreich
- hält Niederschläge zurück und leitet diese zeitversetzt in den Kanal
- Domöffnung DN 600 (ab 7.100 l Volumen auch optional in DN 800 lieferbar)
- 3x Anschlüsse DN 110 inkl. Dichtung (optional auch bis DN 300 möglich)
- Tank inklusive Notüberlauf, der ein Überlaufen des Speichers verhindert
- schwimmende Ablauföffnung mit Notüberlauf, inkl. Retentionsdrossel, im Tank anschlussfertig vormontiert
- weitere Größen oder Sonderaufbauten auf Anfrage
- frachtkostenfreie Lieferung deutschlandweit (Zufahrtsmöglichkeit vorausgesetzt, frei Bordsteinkante (Festland BRD), unabeladen)
- **Tankabdeckung, Filterschacht und Schachtverlängerung muss separat bestellt werden**
- Retentionstanks sind Sonderanfertigungen nach Kundenvorgabe, individuell nach Rückhaltevolumen und Ablaufvolumenstrom angepasst. Die benötigten Daten für Rückhaltevolumen (in Liter) und Ablaufvolumenstrom (in Liter pro Sekunde) werden in der Regel von der Gemeinde vorgegeben

Art.-Nr.	WG	Bezeichnung	Euro
24101	16	iStore Retentionsflachtank 1.500 Liter	2.525,00
24102	16	iStore Retentionsflachtank 3.000 Liter	3.850,00
24103	16	iStore Retentionsflachtank 5.000 Liter	5.150,00
24104	16	iStore Retentionsflachtank 7.100 Liter	6.285,00
24105	16	iStore Retentionsflachtank 10.000 Liter	8.975,00

iStore Retentionsflachtank Combi

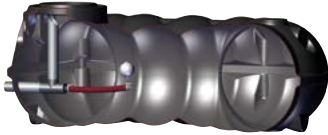

- Retentionstank als Kombinationslösung für Regenwasser-Rückhaltung und -Nutzung zum Einbau in das Erdreich
- hält Niederschläge zurück und leitet diese zeitverzögert in den Kanal
- Rückhalte- und Nutzvolumen werden nach Kundenvorgabe angepasst
- Domöffnung DN 600 (ab 7.100 l Volumen auch optional in DN 800 lieferbar)
- 3x Anschlüsse DN 110 inkl. Dichtung (optional auch bis DN 300 möglich)
- Tank inklusive Notüberlauf, der ein Überlaufen des Speichers verhindert
- schwimmende Ablauföffnung mit Notüberlauf, inkl. Retentionsdrossel, im Tank anschlussfertig vormontiert
- weitere Größen oder Sonderaufbauten auf Anfrage
- frachtkostenfreie Lieferung deutschlandweit (Zufahrtsmöglichkeit vorausgesetzt, frei Bordsteinkante (Festland BRD), unabeladen)
- **Tankabdeckung, Filterschacht und Schachtverlängerung muss separat bestellt werden**
- Retentionstanks sind Sonderanfertigungen nach Kundenvorgabe, individuell nach Rückhaltevolumen und Ablaufvolumenstrom angepasst. Die benötigten Daten für Rückhaltevolumen (in Liter) und Ablaufvolumenstrom (in Liter pro Sekunde) werden in der Regel von der Gemeinde vorgegeben

Art.-Nr.	WG	Bezeichnung	Euro
24106	16	iStore Retentionsflachtank 1.500 Liter Combi	2.525,00
24107	16	iStore Retentionsflachtank 3.000 Liter Combi	3.855,00
24108	16	iStore Retentionsflachtank 5.000 Liter Combi	5.155,00
24109	16	iStore Retentionsflachtank 7.100 Liter Combi	6.300,00
24110	16	iStore Retentionsflachtank 10.000 Liter Combi	8.970,00
24111	16	iStore Retentionsflachtank 13.000 Liter Combi	11.750,00
24112	16	iStore Retentionsflachtank 15.000 Liter Combi	12.875,00

iStore Retentionserdtank

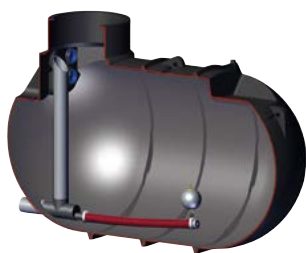

- Retentionstank zum Einbau in das Erdreich hält Niederschläge zurück und leitet diese zeitverzögert in den Kanal
- Domöffnung DN 600
- 3x Anschlüsse DN 110 inkl. Dichtung (optional auch bis DN 300 möglich)
- inklusive Notüberlauf, der ein Überlaufen des Speichers verhindert
- schwimmende Ablauföffnung mit Notüberlauf, inkl. Retentionsdrossel, im Tank anschlussfertig vormontiert
- weitere Größen oder Sonderaufbauten auf Anfrage
- frachtkostenfreie Lieferung deutschlandweit (Zufahrtsmöglichkeit vorausgesetzt, frei Bordsteinkante (Festland BRD), unabeladen)
- **Tankabdeckung, Filterschacht und Schachtverlängerung muss separat bestellt werden**
- Retentionstanks sind Sonderanfertigungen nach Kundenvorgabe, individuell nach Rückhaltevolumen und Ablaufvolumenstrom angepasst. Die benötigten Daten für Rückhaltevolumen (in Liter) und Ablaufvolumenstrom (in Liter pro Sekunde) werden in der Regel von der Gemeinde vorgegeben

Art.-Nr.	WG	Bezeichnung	Euro
24121	16	iStore Retentionserdtank 2.600 Liter	3.200,00
24122	16	iStore Retentionserdtank 5.200 Liter	4.800,00
24123	16	iStore Retentionserdtank 7.600 Liter	6.500,00
24124	16	iStore Retentionserdtank 10.000 Liter	8.300,00

iStore Retentionserdtank Combi



- Retentionstank als Kombinationlösung für Regenwasser-Rückhaltung und -Nutzung zum Einbau in das Erdreich
- hält Niederschläge zurück und leitet diese zeitverzögert in den Kanal
- Domöffnung DN 600
- 3x Anschlüsse DN 110 inkl. Dichtung (optional auch bis DN 300 möglich)
- Tank inklusive Notüberlauf, der ein Überlaufen des Speichers verhindert
- schwimmende Ablauföffnung mit Notüberlauf, inkl. Retentionsdrossel, im Tank anschlussfertig vormontiert
- weitere Größen oder Sonderaufbauten auf Anfrage
- frachtkostenfreie Lieferung deutschlandweit (Zufahrtsmöglichkeit vorausgesetzt, frei Bordsteinkante (Festland BRD), unabeladen)
- **Tankabdeckung, Filterschacht und Schachtverlängerung muss separat bestellt werden**
- Retentionstanks sind Sonderanfertigungen nach Kundenvorgabe, individuell nach Rückhaltevolumen und Ablaufvolumenstrom angepasst. Die benötigten Daten für Rückhaltevolumen (in Liter) und Ablaufvolumenstrom (in Liter pro Sekunde) werden in der Regel von der Gemeinde vorgegeben

Art.-Nr.	WG	Bezeichnung	Euro
24125	16	iStore Retentionserdtank 2.600 Liter Combi	3.200,00
24126	16	iStore Retentionserdtank 5.200 Liter Combi	4.800,00
24127	16	iStore Retentionserdtank 7.600 Liter Combi	6.500,00
24128	16	iStore Retentionserdtank 10.000 Liter Combi	8.300,00

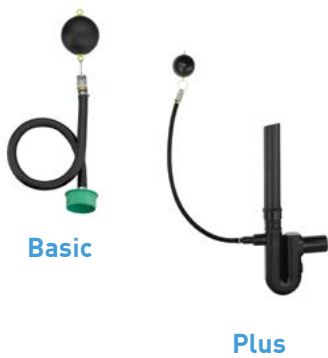

Retentionsdrossel 1"

- Schwimmdrossel für Retentionsspeicher erlaubt den definierten Abfluss von Regenwasser
- alle Schwimmdrosseln getestet und mit Prüfbericht
- in der **Plus-Variante** inklusive Überlaufsiphon in den Maßen 600 x 130 x 850 mm

LIEFERUMFANG

Schwimmdrossel 1", bestehend aus:

- ✓ flexiblem Schlauch 1", 1,3 m (in der Plus-Variante verbunden mit dem Überlaufsiphon)
- ✓ Muffenstopfen: KG 2000 DN 100
- ✓ Schwimmkugel mit 140 mm Durchmesser
- ✓ Durchflussmenge (**in Liter pro Sekunde, bitte bei Bestellung mit angeben**): 0,07 0,13 0,17 0,23 0,25 0,29 0,40 0,45

Art.-Nr.	WG	Bezeichnung	Euro
11152	16	Schwimmdrossel Basic 1"	180,00
11156	16	Schwimmdrossel Plus 1"	335,00



Retentionsdrossel 2"

- Schwimmdrossel für Retentionsspeicher erlaubt den definierten Abfluss von Regenwasser
- alle Schwimmdrosseln getestet und mit Prüfbericht
- in der **Plus-Variante** inklusive Überlaufsiphon in den Maßen 600 x 130 x 850 mm

LIEFERUMFANG

Schwimmdrossel 2", bestehend aus:

- ✓ flexiblem Schlauch 2", 1,5 m (in der Plus-Variante verbunden mit dem Überlaufsiphon)
- ✓ Muffenstopfen: KG 2000 DN 100
- ✓ Schwimmkugel mit 140 mm Durchmesser
- ✓ Durchflussmenge (**in Liter pro Sekunde, bitte bei Bestellung mit angeben**): 0,66 0,80 0,88 1,00 1,05 1,11 1,14 1,64

Art.-Nr.	WG	Bezeichnung	Euro
11153	16	Schwimmdrossel Basic 2"	331,00
11157	16	Schwimmdrossel Plus 2"	380,00



Retentionsdrossel 3"

- Schwimmdrossel für Retentionsspeicher erlaubt den definierten Abfluss von Regenwasser
- alle Schwimmdrosseln getestet und mit Prüfbericht
- in der **Plus-Variante** inklusive Überlaufsiphon in den Maßen 600 x 130 x 850 mm

LIEFERUMFANG

Schwimmdrossel 3", bestehend aus:

- ✓ flexiblem Schlauch 3", 1,5 m (in der Plus-Variante verbunden mit dem Überlaufsiphon)
- ✓ Muffenstopfen: KG 2000 DN 125
- ✓ Schwimmkugel mit 220 mm Durchmesser
- ✓ Durchflussmenge (**in Liter pro Sekunde, bitte bei Bestellung mit angeben**): 0,83 1,25 1,61 1,69 1,89 2,04 2,44 2,94 3,13 3,85

Art.-Nr.	WG	Bezeichnung	Euro
11154	16	Schwimmdrossel Basic 3"	760,00
11158	16	Schwimmdrossel Plus 3"	805,00



Retentionsdrossel 1"

- Schwimmdrossel für Retentionsspeicher erlaubt den definierten Abfluss von Regenwasser
- alle Schwimmdrosseln getestet und mit Prüfbericht
- in der **Plus-Variante** inklusive Überlaufsiphon in den Maßen 600 x 130 x 850 mm

LIEFERUMFANG

Schwimmdrossel 4", bestehend aus:

- ✓ flexiblem Schlauch 4", 1,5 m (in der Plus-Variante verbunden mit dem Überlaufsiphon)
- ✓ Muffenstopfen: KG 2000 DN 150
- ✓ Schwimmkugel mit 220 mm Durchmesser
- ✓ Durchflussmenge (in Liter pro Sekunde, bitte bei Bestellung mit angeben): 3,68 4,73 6,92 7,33 8,57 10,53 12,07

Art.-Nr.	WG	Bezeichnung	Euro
11155	16	Schwimmdrossel Basic 4"	935,00
11159	16	Schwimmdrossel Plus 4"	980,00



Retentionsdrossel Inox

- Vorrichtung für den Einbau in Retentionsspeicher
- die Retentionsdrossel Inox sorgt für einen vorher definierten Abfluss, einstellbar in 5 Stufen (0,10, 0,20, 0,30, 0,35 0,40 Liter/Sekunde)
- durch an den beweglichen Arm angebrachte Bürsten wird gewährleistet, dass die Drosselöffnung nicht verschmutzt und somit sehr wartungsarm ist.
- Sichelblenden und Arm aus Edelstahl
- Korpus DN 100 aus PE
- alle Schwimmdrosseln getestet und mit Prüfbericht

Art.-Nr.	WG	Bezeichnung	Euro
11160	16	Schwimmdrossel Inox	335,00



iLift Entwässerungspaket mit definiertem Auslauf

- Entwässerungspaket mit definierten Abflussmengen
- mit leistungsstarker und robuster Tauchmotorpumpe D-DW
- automatische Ein- / Ausschaltung über integrierten Schwimmerschalter
- Ausführung mit verschiedenen Drosselscheiben für definierte Volumenströme
- inklusive Revisions-Set, Druckschlauch sowie Schlauchanschluss-Set

LIEFERUMFANG

Entwässerungspaket iLift, bestehend aus:

- ✓ Tauchmotorpumpe D-DW 400
- ✓ Drosselscheibe für definierte Ablaufmengen, wahlweise mit 6 / 8 / 10 / 12 oder 14 mm Bohrung
- ✓ Druckschlauch iFlex aqua 1 ¼" 10 m
- ✓ Schlauchtülle sowie Schlauchschelle zur Befestigung
- ✓ Retentions - Set zur Aufhängung der Pumpe

Art.-Nr.	WG	Bezeichnung	Euro
12550	16	Entwässerungspaket iLift 0,25 l/Sek. mit 6 mm Drosselscheibe	270,00
12551	16	Entwässerungspaket iLift 0,4 l/Sek. mit 8 mm Drosselscheibe	270,00
12552	16	Entwässerungspaket iLift 0,5 l/Sek. mit 10 mm Drosselscheibe	270,00
12553	16	Entwässerungspaket iLift 0,75 l/Sek. mit 12 mm Drosselscheibe	270,00
12554	16	Entwässerungspaket iLift 1,0 l/Sek. mit 14 mm Drosselscheibe	270,00
12555	16	Entwässerungspaket iLift ohne Drosselscheibe	250,00

Hydraulische Daten (Pumpe ohne Drosselscheibe)

Art.-Nr.	
Förderhöhe maximal (Hmax)	7 m
Förderstrom maximal (Qmax)	8,4 m³/h
Schutzklasse Pumpe	IP X8
Pumpentyp	Tauchmotorpumpe, medium gekühlt

Elektrische Daten (Pumpe ohne Drosselscheibe)

Art.-Nr.	
Spannung	1 ~ 230 V / 50 Hz (220V - 240V)
Nennstrom	1,6 A
Motorleistung P1	440 W
Motorleistung P2	210 W

Technische Daten Drosselscheiben

Drosselpaket	Volumenstrom	Förderhöhe über Wasserspiegel	Eintauchtiefe unterhalb Wasserspiegel	Schlauchlänge
6 mm	0,25 l/s	2 m	0,5 m	10 m
8 mm	0,40 l/s	2 m	0,5 m	10 m
10 mm	0,5 l/s	2 m	0,5 m	10 m
12 mm	0,75 l/s	2 m	0,5 m	10 m
14 mm	1,0 l/s	2 m	0,5 m	10 m



iLift Pro Entwässerungspaket mit definiertem Auslauf

- Entwässerungspaket mit definierten Abflussmengen
- mit leistungsstarker und robuster Tauchmotorpumpe D-DWP
- automatische Ein- / Ausschaltung über integrierten Schwimmerschalter
- Ausführung mit verschiedenen Drosselscheiben für definierte Volumenströme
- inklusive Revisions-Set, Druckschlauch sowie Schlauchanschluss-Set

LIEFERUMFANG

Entwässerungspaket iLift pro, bestehend aus:

- ✓ Tauchmotorpumpe D-DWP 1000
- ✓ Drosselscheibe für definierte Ablaufmengen, wahlweise mit 12 / 16 / 20 / 24 / 28 oder 32 mm Bohrung
- ✓ Druckschlauch iFlex aqua 1 1/2" 10 m
- ✓ Schlauchtülle sowie Schlauchschelle zur Befestigung
- ✓ Retentions - Set zur Aufhängung der Pumpe

Art.-Nr.	WG	Bezeichnung	Euro
12556	16	Entwässerungspaket iLift Pro 1,0 l/Sek. mit 12 mm Drosselscheibe	515,00
12557	16	Entwässerungspaket iLift Pro 2,0 l/Sek. mit 16 mm Drosselscheibe	515,00
12558	16	Entwässerungspaket iLift Pro 2,6 l/Sek. mit 20 mm Drosselscheibe	515,00
12559	16	Entwässerungspaket iLift Pro 3,2 l/Sek. mit 24 mm Drosselscheibe	515,00
12560	16	Entwässerungspaket iLift Pro 3,6 l/Sek. mit 28 mm Drosselscheibe	515,00
12561	16	Entwässerungspaket iLift Pro 4,0 l/Sek. mit 32 mm Drosselscheibe	515,00
12562	16	Entwässerungspaket iLift Pro ohne Drosselscheibe	480,00

Hydraulische Daten (Pumpe ohne Drosselscheibe)

Art.-Nr.	
Förderhöhe maximal (Hmax)	11 m
Förderstrom maximal (Qmax)	19,2 m³/h
Schutzklasse Pumpe	IP X8
Pumpentyp	Tauchmotorpumpe, medium gekühlt

Elektrische Daten (Pumpe ohne Drosselscheibe)

Art.-Nr.	
Spannung	1 ~ 230 V / 50 Hz (220V - 240V)
Nennstrom	4,2 A
Motorleistung P1	920 W
Motorleistung P2	560 W

Technische Daten Drosselscheiben

Drosselpaket	Volumenstrom	Förderhöhe über Wasserspiegel	Eintauchtiefe unterhalb Wasserspiegel	Schlauchlänge
12 mm	1,0 l/s	2 m	0,5 m	10 m
16 mm	2,0 l/s	2 m	0,5 m	10 m
20 mm	2,6 l/s	2 m	0,5 m	10 m
24 mm	3,2 l/s	2 m	0,5 m	10 m
28 mm	3,6 l/s	2 m	0,5 m	10 m
32 mm	4,0 l/s	2 m	0,5 m	10 m

Trinkwassertrennstationen

Die Nach der aktuell gültigen Trinkwasserverordnung (Novellierung 03. Mai 2011) [Zitat TrinkwV] gilt: „Wasserversorgungsanlagen, aus denen Trinkwasser abgegeben wird, dürfen nicht ohne eine den allgemein anerkannten Regeln der Technik entsprechende Sicherungseinrichtung mit Wasser führenden Teilen, in denen sich Wasser befindet, das nicht für den menschlichen Gebrauch im Sinne des § 3 Nummer 1 bestimmt ist, verbunden werden.“ (§ 17, Satz 6 TrinkwV).

Ebenfalls wurde mit der Novellierung der TrinkwVo der Bestandsschutz für Installationen, von denen eine Gefährdung des Menschen ausgehen kann, aufgehoben.

Diese gilt insbesondere für:

- **Vieh- oder Pferdetränken, an denen die Tiere sich selbst versorgen können**
- **Unterflurberegnungsanlagen von Gartenflächen, Tennisanlagen, Fußballfeldern u. Ä.**

Aufgrund der möglichen mikrobakteriellen Infektionsgefahr (Gefährdungsklasse 5) verlangt die TrinkwV eine strikte Trennung zwischen den Trinkwasseranlagen für Menschen und den Wasserversorgungsanlagen für Tiere oder Pflanzen.

Bei Vieh- und Pferdetränken besteht neben der möglichen mikrobakteriellen auch eine viruelle Infektionsgefahr (Gefährdungsklasse 5).

Das Gleiche gilt für Unterflurberegnungsanlagen, die nur in niederschlagsarmen Zeiten benutzt werden. Da diese Anlagen mit Wasser gefüllt sind, kann dieses stagnierende Wasser verkeimen und stellt eine mikrobakterielle Gefahr für den Menschen dar, da es direkt mit der Trinkwasserinstallation verbunden ist.

Das Wasser, das für den menschlichen Gebrauch bestimmt ist, muss frei von Krankheitserregern und genusstauglich sein (§ 4 TrinkwVo).

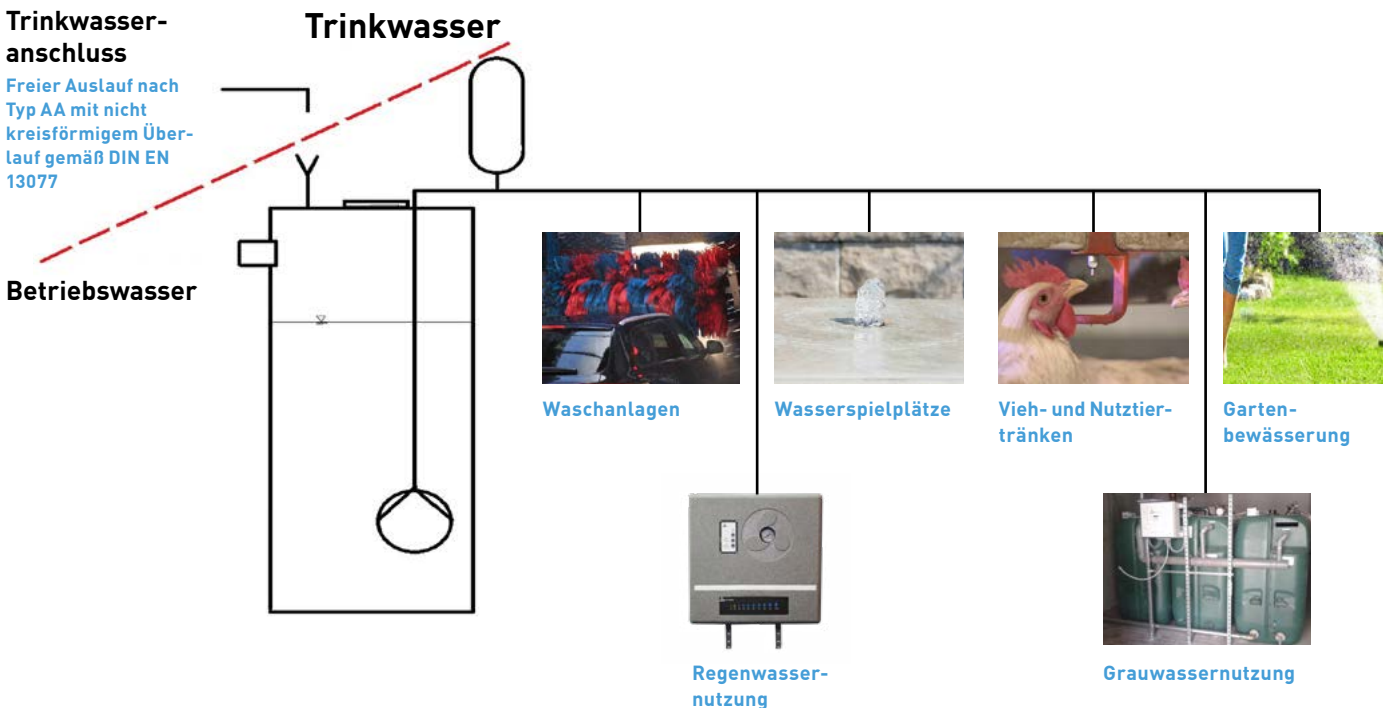

Normen

Die DIN EN 1717 fordert, dass die Anforderungen an die Trinkwassergüte in der Trinkwasserinstallation von der Übergabestelle bis zur Entnahmestelle kontinuierlich erfüllt werden. Während diese europäische Norm die Grundlagen definiert, stellt die DIN 1988-100 die für Deutschland notwendigen erweiterten Anforderungen. Beide Richtlinien definieren die Anforderungen der technischen Ausgestaltung der Absicherung gegenüber Flüssigkeiten, die nicht oder nur eingeschränkt für den menschlichen Gebrauch geeignet sind.

Die Reihe DIN EN 806 wurde im Jahr 2012 durch den Teil 5 komplettiert. In der gesamten Reihe sind technische Grundregeln für Trinkwasserinstallationen in ganz Europa dargelegt. Deutschland ergänzt diese technischen Regeln durch nationale Ergänzungsnormen wie zum Beispiel die Reihe 1988. Neben den allgemeinen Richtlinien für Planung, Bau und Betrieb sind auch Zuständigkeiten von Aufgaben und Erklärungen von Begrifflichkeiten in der DIN EN 806 enthalten.

In der DIN EN 806-5 ist klar definiert, wann welche Anlagenbauteile in der Trinkwasserinstallation inspiziert, gewartet oder sogar ausgetauscht werden müssen. Der Inhalt dieses Teils ist so komplex, dass hierfür zur Zeit keine nationale Ergänzungsnorm notwendig ist. Nach sachgerechter Planung und fachgerechter Installation kommt es vor allem auf die sorgfältige Instandhaltung durch den Betreiber an. Installationen müssen in einer solchen Weise betrieben und gewartet werden, dass nachteilige Auswirkungen auf die Qualität des Trinkwassers, die Versorgung der Abnehmer und die Einrichtungen des Wasserversorgungsunternehmens vermieden werden. Von Dokumentation bis Betriebsunterbrechung, von Störungen bis Schäden, von Wartungsintervallen bis Sanierung ist in der DIN EN 806-5 vieles geregelt. Sogar die nationalen Ergänzungsnormen, unter anderem die DIN 1988-100, weisen explizit auf diese Umstände hin: „Um Schäden zu vermeiden bzw. rechtzeitig zu erkennen, ist nach DIN EN 806-5 zu inspizieren und zu warten“.

Die Flüssigkeitskategorien

Die Einteilung verschiedener Flüssigkeitskategorien, die mit Trinkwasser in Berührung kommen können, nach DIN EN 1717 hilft dabei, die entsprechend notwendigen Sicherungseinrichtungen zu definieren.

- 01** Wasser für den menschlichen Gebrauch, das direkt aus einer Trinkwasserinstallation entnommen wird. Flüssigkeit, die keine Gefährdung der menschlichen Gesundheit darstellt.
- 02** Flüssigkeiten, die für den menschlichen Gebrauch geeignet sind, einschließlich Wasser aus einer Trinkwasserinstallation, das eine Veränderung in Geschmack, Geruch, Farbe oder Temperatur (Erwärmung/Abkühlung) aufweisen kann.
- 03** Flüssigkeit, die eine Gesundheitsgefährdung für Menschen durch die Anwesenheit eines oder mehrerer weniger giftiger Stoffe darstellt.
- 04** Flüssigkeit, die eine Gesundheitsgefährdung für Menschen durch die Anwesenheit eines oder mehrerer giftiger oder besonders giftiger Stoffe oder einer oder mehrerer radioaktiver, mutagener oder kanzerogener Substanzen darstellt.
- 05** Flüssigkeit, die eine Gesundheitsgefährdung für Menschen durch die Anwesenheit von durch mikrobielle oder viruelle Erreger übertragbarer Krankheiten darstellt.

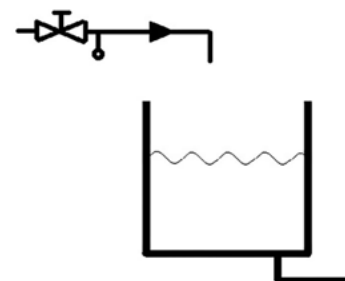

Freier Auslauf nach Typ AA mit nicht kreisförmigem Überlauf gemäß DIN EN 13077

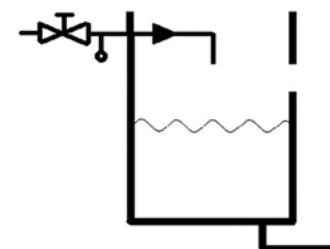

Freier Auslauf nach Typ AB mit nicht kreisförmigem Überlauf gemäß DIN EN 13077



TRINKWASSERTRENNSTATIONEN

ecoSplit 3-x	100
ecoSplit 5-x	102
iSplit 3-x plus	104
iSplit 5-x plus	106
iSplit 3-x Pro	108
iSplit 5-x Pro	110
iSplit Super	112
iSplit Duo plus	114
PowerSplit plus	116
PowerSplit super	118
DoubleSplit eco plus	120
DoubleSplit eco super	122
DoubleSplit plus	124
DoubleSplit pro	126
SuperSplit plus	128
SuperSplit pro	130
Zubehör Anschluss-Set	132

mit KTW und DVGW-W270
zertifizierter
Trinkwasser-
nachspeisung



ecoSplit 3-x

- kompakte, anschlussfertige und vollautomatische Trinkwassertrennstation nach DIN EN 1717 zur Absicherung der Trinkwasserinstallation gegen Rückverkeimung, Rückfließen und Vermischen durch verkeimtes Wasser der Kategorie 5 mit einer Sicherungseinrichtung "freier Auslauf" Typ AB nach DIN EN 13077 mit KTW- und DVGW-W270 zertifizierter Nachspeiseeinrichtung.
- bestehend aus einer Kreiselpumpe, einem elektronischen Pumpenschaltautomaten, 1,5 m Netzkabel mit Schukostecker und einem Einspeisebehälter aus Kunststoff mit mechanischer Trinkwassernachspeisung.
- mit selbstansaugender, mehrstufiger und luftgekühlter DAB-Kreiselpumpe EuroInox aus Edelstahl, robust und korrosionsbeständig. Die Pumpe verspricht bei richtiger Installation und Anwendung eine lange Lebensdauer sowie Zuverlässigkeit und gewährleistet einen ruhigen Betrieb mit wenig Geräusentwicklung. Die Pumpe verfügt über eine gute Effizienz und Leistung, ist einfach zu warten und ein spezielles Ventil (Injektor) ermöglicht, dass Luft, die im System vorhanden ist, in weniger als 5 Minuten und bis zu einer Steighöhe von 8 Metern aus dem System entweichen kann. Die Hydraulik besitzt Lauf- und Leiträder aus einem Technopolymer für eine gute Gleit- und Abriebfestigkeit. Pumpe mit einphasigem Asynchronmotor und einer Spannung von 220 V - 240 V mit 50 Hz im Netz sowie mit integriertem Überhitzungsschutz. Die Motorwelle wird mit einer Gleitringdichtung aus Keramik / Graphite / NBR abgedichtet, der Motor ist luftgekühlt, deswegen darf die Umgebungstemperatur nicht höher als 40 °C sein. Der Motor kann mit 20 zulässigen Anläufen pro Stunde starten, wobei die Wartezeit zwischen zwei aufeinander folgenden Starts immer mindestens 1 Minute betragen muss.
- mit elektronischem Pumpenschaltautomaten, der das System automatisch druckabhängig einschaltet und strömungsabhängig ausschaltet sowie die Pumpe vor Trockenlauf schützt. Bei dem Schaltautomat der ecoSplit ist der Einschaltdruck einstellbar von 1,5 - 3,5 bar und bei einem Durchfluss von <2 Liter / Minute schaltet der Schaltautomat mit einer Nachlaufzeit von ca. 7 Sekunden das System ab. Der Schaltautomat ist ausgestattet mit einem kleinen Wasserpuffer, einem speziellen Rückschlagventil und einer automatischen Reset-Funktion.
- enthält einen Einspeisebehälter aus MDPE (Kunststoff) mit freiem Auslauf Typ AB nach DIN EN 13077 zur Erfüllung der Vorgaben nach DIN EN 1717. Die Trinkwassernachspeisung in den Einspeisebehälter erfolgt über ein mechanisches, proportional gesteuertes Schwimmerventil mit PE-Schwimmer mit KTW- und DVGW-W270 Zertifizierung.
- Einspeisebehälter auch als technische Plattform für Pumpe und Steuerung, welcher zur Bodenaufstellung oder Wandaufhängung geeignet ist.
- fördert sauberes und klares Wasser, frei von Festkörpern oder schleifenden Partikeln, außerdem Flüssigkeiten, die nicht zähflüssig oder aggressiv sind, nicht kristallisiert und chemisch neutral (ähnlich den Eigenschaften von Wasser) und deren Temperatur zwischen +0 °C und +40 °C liegt. Die Umgebungstemperatur muss zwischen +5 °C und +35 °C liegen, der maximale Betriebsdruck ist 6 bar und das System darf nur in einer trockenen und frostfreien Umgebung installiert werden.

**Bitte denken Sie an das passende
Anschlusszubehör auf Seite 132.**

LIEFERUMFANG

Trinkwassertrennstation ecoSplit, bestehend aus:

- ✓ mehrstufiger, selbstansaugender Kreiselpumpe
- ✓ elektronischem Pumpenschaltautomat mit Manometer, Wasserschlagdämpfer und Rückschlagventil
- ✓ Einspeisebehälter aus MDPE (Kunststoff) mit 24 Liter Nenn- und 7 Liter Nutzvolumen, freiem Auslauf Typ AB und mechanischem Schwimmerventil DN 17 sowie Laschen für Wandaufhängung
- ✓ Wandhalterung mit Befestigungsmaterial

Art.-Nr.	WG	Bezeichnung	Euro
83102	19	ecoSplit 3-35	1.050,00
83104	19	ecoSplit 3-45	1.100,00

Hydraulische Daten

Art.-Nr.	83102	83104
Förderhöhe maximal (Hmax)	34,4 m	46,0 m
Förderstrom maximal (Qmax)	3,3 m³/h	
Anlagenhöhe max.	20 m	25 m
Einschaltdruck	einstellbar 1,5 bar - 3,5 bar (voreingestellt 1,5 bar)	
Ausschaltdruck	< 2 Liter / Minute	
Schutzklasse Pumpe	IP 44	
Pumpentyp	selbstansaugende mehrstufige Kreiselpumpe, luftgekühlt	

Elektrische Daten

Art.-Nr.	83102	83104
Spannung	1 ~ 230 V / 50 Hz (220 V - 240 V)	
Nennstrom	2,4 A	3,2 A
Motorleistung P1	520 W	720 W
Motorleistung P2	370 W	450 W

mit KTW und DVGW-W270
zertifizierter
Trinkwasser-
nachspeisung



ecoSplit 5-x

- kompakte, anschlussfertige und vollautomatische Trinkwassertrennstation nach DIN EN 1717 zur Absicherung der Trinkwasserinstallation gegen Rückverkeimung, Rückfließen und Vermischen durch verkeimtes Wasser der Kategorie 5 mit einer Sicherungseinrichtung "freier Auslauf" Typ AB nach DIN EN 13077 und KTW- und DVGW-W270 zertifizierter Nachspeiseeinrichtung.
- bestehend aus einer Kreiselpumpe, einem elektronischen Pumpenschaltautomaten, 1,5 m Netzkabel mit Schukostecker und einem Einspeisebehälter aus Kunststoff mit mechanischer Trinkwassernachspeisung.
- mit mehrstufiger und normalansaugender Kreiselpumpe, die robust und zuverlässig ist. Die Hydraulik der Pumpe besteht größtenteils aus Edelstahl mit Laufrädern aus einem thermoplastischen Kunststoff und einer Gleitringdichtung aus Keramik und Graphite. Die Pumpe besitzt einen einphasigen, luftgekühlten Motor mit integriertem Überhitzungsschutz sowie einer Spannung von 220 - 240 V bei einer Frequenz von 50 Hz im Netz und sollte nicht mehr als 20 Anlaufvorgänge pro Stunde leisten.
- mit elektronischem Pumpenschaltautomaten, der das System automatisch druckabhängig einschaltet und strömungsabhängig ausschaltet sowie die Pumpe vor Trockenlauf schützt. Bei dem Schaltautomat der ecoSplit ist der Einschaltdruck einstellbar von 1,5 - 3,5 bar und bei einem Durchfluss von <2 Liter / Minute schaltet der Schaltautomat mit einer Nachlaufzeit von ca. 7 Sekunden das System ab. Der Schaltautomat ist ausgestattet mit einem kleinen Wasserpuffer, einem speziellen Rückschlagventil und einer automatischen Reset-Funktion.
- enthält einen Einspeisebehälter aus MDPE (Kunststoff) mit freiem Auslauf Typ AB nach DIN EN 13077 zur Erfüllung der Vorgaben nach DIN EN 1717. Die Trinkwassernachspeisung in den Einspeisebehälter erfolgt über ein mechanisches, proportional gesteuertes Schwimmerventil mit PE-Schwimmer mit KTW- und DVGW-W270 Zertifizierung.
- Einspeisebehälter auch als technische Plattform für Pumpe und Steuerung, welcher zur Bodenaufstellung oder Wandaufhängung geeignet ist.
- fördert sauberes und klares Wasser, frei von Festkörpern oder schleifenden Partikeln, außerdem Flüssigkeiten, die nicht zähflüssig oder aggressiv sind, nicht kristallisiert und chemisch neutral (ähnlich den Eigenschaften von Wasser) und deren Temperatur zwischen +0 °C und +40 °C liegt. Die Umgebungstemperatur muss zwischen +5 °C und +35 °C liegen, der maximale Betriebsdruck ist 6 bar und das System darf nur in einer trockenen und frostfreien Umgebung installiert werden.

**Bitte denken Sie an das passende
Anschlusszubehör auf Seite 132.**

LIEFERUMFANG

Trinkwassertrennstation ecoSplit, bestehend aus:

- ✓ mehrstufiger, normalansaugender Kreiselpumpe
- ✓ elektronischem Pumpenschaltautomat mit Manometer, Wasserschlagdämpfer und Rückschlagventil
- ✓ Einspeisebehälter aus MDPE (Kunststoff) mit 24 Liter Nenn- und 7 Liter Nutzvolumen, freiem Auslauf Typ AB und mechanischem Schwimmerventil DN 17 sowie Laschen für Wandaufhängung
- ✓ Wandhalterung mit Befestigungsmaterial

Art.-Nr.	WG	Bezeichnung	Euro
83103	19	ecoSplit 5-45	900,00

Hydraulische Daten

Art.-Nr.	83103
Förderhöhe maximal (Hmax)	44,0 m
Förderstrom maximal (Qmax)	5,4 m³/h
Anlagenhöhe max.	30 m
Einschaltdruck	einstellbar 1,5 bar - 3,5 bar (voreingestellt 1,5 bar)
Ausschaltdruck	< 2 Liter / Minute
Schutzklasse Pumpe	IP X4
Pumpentyp	selbstansaugende mehrstufige Kreiselpumpe, luftgekühlt

Elektrische Daten

Art.-Nr.	83103
Spannung	1 ~ 230 V / 50 Hz (220 V - 240 V)
Nennstrom	3,7 A
Motorleistung P1	770 W
Motorleistung P2	550 W

mit KTW und DVGW-W270
zertifizierter
Trinkwasser-
nachspeisung



iSplit 3-x plus

- kompakte, anschlussfertige und vollautomatische Trinkwassertrennstation nach DIN EN 1717 zur Absicherung der Trinkwasserinstallation gegen Rückverkeimung, Rückfließen und Vermischen durch verkeimtes Wasser der Kategorie 5 mit einer Sicherungseinrichtung "freier Auslauf" Typ AB nach DIN EN 13077 und KTW- und DVGW-W270 zertifizierter Nachspeiseeinrichtung.
- bestehend aus einer Kreiselpumpe, einem elektronischen Pumpenschaltautomaten, 1,5 m Netzkabel mit Schukostecker, einem Einspeisebehälter aus Kunststoff mit mechanischer Trinkwassernachspeisung, einer feuerverzinkten Tragekonsole zur Wand- und Bodenbefestigung sowie einer Abdeckhaube aus ABS (Kunststoff) und in der SG-Version einer Abdeckhaube aus ABS mit Schalldämmung.
- mit selbstansaugender, mehrstufiger und luftgekühlter DAB-Kreiselpumpe EuroInox aus Edelstahl, robust und korrosionsbeständig. Die Pumpe verspricht bei richtiger Installation und Anwendung eine lange Lebensdauer sowie Zuverlässigkeit und gewährleistet einen ruhigen Betrieb mit wenig Geräusentwicklung. Die Pumpe verfügt über eine gute Effizienz und Leistung, ist einfach zu warten und ein spezielles Ventil (Injektor) ermöglicht, dass Luft, die im System vorhanden ist, in weniger als 5 Minuten und bis zu einer Steighöhe von 8 Metern aus dem System entweichen kann. Die Hydraulik besitzt Lauf- und Leiträder aus einem Technopolymer für eine gute Gleit- und Abriebfestigkeit. Pumpe mit einphasigem Asynchronmotor und einer Spannung von 220 V - 240 V mit 50 Hz im Netz sowie mit integriertem Überhitzungsschutz. Die Motorwelle wird mit einer Gleitringdichtung aus Keramik / Graphite / NBR abgedichtet, der Motor ist luftgekühlt, deswegen darf die Umgebungstemperatur nicht höher als 40 °C sein. Der Motor kann mit 20 zulässigen Anläufen pro Stunde starten, wobei die Wartezeit zwischen zwei aufeinander folgenden Starts immer mindestens 1 Minute betragen muss.
- mit elektronischem Pumpenschaltautomaten, der das System automatisch druckabhängig einschaltet und strömungsabhängig ausschaltet sowie die Pumpe vor Trockenlauf schützt. Bei dem Schaltautomat der iSplit ist der Einschaltdruck einstellbar von 1,5 - 3,5 bar und bei einem Durchfluss von <2 Liter / Minute schaltet der Schaltautomat mit einer Nachlaufzeit von ca. 7 Sekunden das System ab. Der Schaltautomat ist ausgestattet mit einem kleinen Wasserpuffer, einem speziellen Rückschlagventil und einer automatischen Reset-Funktion.
- enthält einen Einspeisebehälter aus MDPE (Kunststoff) mit freiem Auslauf Typ AB nach DIN EN 13077 zur Erfüllung der Vorgaben nach DIN EN 1717. Die Trinkwassernachspeisung in den Einspeisebehälter erfolgt über ein mechanisches, proportional gesteuertes Schwimmerventil mit PE-Schwimmer mit KTW- und DVGW-W270 Zertifizierung.
- im Standard mit schwarzer Abdeckhaube aus ABS (Kunststoff) als Spritzschutz vor Wasser und zur optischen Abrundung. In der Version SG ist die Abdeckhaube mit einem hocheffektiven Akustikschaum verkleidet, der eine sehr gute Schalldämmung verspricht (bis zu 25% weniger Geräuschbelastung), ein breites Absorptionsspektrum besitzt, extrem brandhemmend nach Klasse B1 ist und eine hohe chemische Beständigkeit aufweist.
- fördert sauberes und klares Wasser, frei von Festkörpern oder schleifenden Partikeln, außerdem Flüssigkeiten, die nicht zähflüssig oder aggressiv sind, nicht kristallisiert und chemisch neutral (ähnlich den Eigenschaften von Wasser) und deren Temperatur zwischen +0 °C und +40 °C liegt. Die Umgebungstemperatur muss zwischen +5 °C und +40 °C liegen, der maximale Betriebsdruck ist 6 bar und das System darf nur in einer trockenen und frostfreien Umgebung installiert werden.

**Bitte denken Sie an das passende
Anschlusszubehör auf Seite 132.**

LIEFERUMFANG

Trinkwassertrennstation iSplit plus, bestehend aus:

- ✓ mehrstufiger, selbstansaugender Kreiselpumpe
- ✓ elektronischem Pumpenschaltautomat mit Manometer, Wasserschlagdämpfer und Rückschlagventil
- ✓ Einspeisebehälter aus MDPE (Kunststoff) mit 18 Liter Nenn- und 5 Liter Nutzvolumen, freiem Auslauf Typ AB und mechanischem Schwimmerventil DN 17
- ✓ Standard mit schwarzer Abdeckhaube aus ABS und in SG-Version schwarze Abdeckhaube aus ABS mit verklebter Schalldämmung
- ✓ feuerverzinkter Blechkonsole
- ✓ Wandhalterung mit Befestigungsmaterial

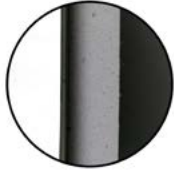

SG = schalldämmte Haube

Art.-Nr.	WG	Bezeichnung	Euro
83113	19	iSplit 3-35 plus	1.300,00
83127	19	iSplit 3-45 plus	1.350,00
83115	19	iSplit 3-35 plus SG	1.340,00
83128	19	iSplit 3-45 plus SG	1.400,00

Hydraulische Daten

Art.-Nr.	83113 / 83115	83127 / 83128
Förderhöhe maximal (Hmax)	34,4 m	46,0 m
Förderstrom maximal (Qmax)	3,3 m³/h	
Anlagenhöhe max.	20 m	25 m
Einschaltdruck	einstellbar 1,5 bar - 3,5 bar (voreingestellt 1,5 bar)	
Ausschaltdruck	< 2 Liter / Minute	
Schutzklasse Pumpe	IP 44	
Pumpentyp	selbstansaugende mehrstufige Kreiselpumpe, luftgekühlt	

Elektrische Daten

Art.-Nr.	83113 / 83115	83127 / 83128
Spannung	1 ~ 230 V / 50 Hz (220 V - 240 V)	
Nennstrom	2,4 A	3,2 A
Motorleistung P1	520 W	720 W
Motorleistung P2	370 W	450 W

mit KTW und DVGW-W270
zertifizierter
Trinkwasser-
nachspeisung



iSplit 5-x plus

- kompakte, anschlussfertige und vollautomatische Trinkwassertrennstation nach DIN EN 1717 zur Absicherung der Trinkwasserinstallation gegen Rückverkeimung, Rückfließen und Vermischen durch verkeimtes Wasser der Kategorie 5 mit einer Sicherungseinrichtung "freier Auslauf" Typ AB nach DIN EN 13077 und KTW- und DVGW-W270 zertifizierter Nachspeiseeinrichtung.
- bestehend aus einer Kreiselpumpe, einem elektronischen Pumpenschaltautomaten, 1,5 m Netzkabel mit Schuko-Stecker, einem Einspeisebehälter aus Kunststoff mit mechanischer Trinkwassernachspeisung, einer feuerverzinkten Tragekonsole zur Wand- und Bodenbefestigung sowie einer Abdeckhaube aus ABS (Kunststoff) und in der SG-Version einer Abdeckhaube aus ABS mit Schalldämmung.
- verfügt über eine mehrstufige und selbstansaugende Kreiselpumpe aus Edelstahl, im kompaktem Design, robust und korrosionsbeständig. Die Pumpe verfügt über eine gute Effizienz und Leistung, ist einfach zu warten und ein spezielles Ventil (Injektor) ermöglicht, dass Luft, die im System vorhanden ist, aus dem System entweichen kann. Die Hydraulik besitzt Lauf- und Leiträder aus einem Technopolymer für eine gute Gleit- und Abriebfestigkeit. Pumpe mit einphasigem Asynchronmotor und einer Spannung von 220 V - 240 V mit 50 Hz im Netz sowie mit integriertem Überhitzungsschutz. Die Motorwelle wird mit einer Gleitringdichtung aus Keramik / Graphite / NBR abgedichtet, der Motor ist luftgekühlt, deswegen darf die Umgebungstemperatur nicht höher als 40 °C sein. Der Motor kann mit 20 zulässigen Anläufen pro Stunde starten, wobei die Wartezeit zwischen zwei aufeinander folgenden Starts immer mindestens 1 Minute betragen muss. Die maximale Ansaugtiefe der Pumpe beträgt 8 m, der maximale Betriebsdruck liegt bei 6 bar und die Temperatur des geförderten Mediums muss zwischen +5 °C und +35 °C liegen.
- mit elektronischem Pumpenschaltautomaten, der das System automatisch druckabhängig einschaltet und strömungsabhängig ausschaltet sowie die Pumpe vor Trockenlauf schützt. Bei dem Schaltautomaten der iSplit ist der Einschaltdruck einstellbar von 1,5 - 3,5 bar und bei einem Durchfluss von <2 Liter / Minute schaltet der Schaltautomat mit einer Nachlaufzeit von ca. 7 Sekunden das System ab. Der Schaltautomat ist ausgestattet mit einem kleinen Wasserpuffer, einem speziellen Rückschlagventil und einer automatischen Reset-Funktion.
- enthält einen Einspeisebehälter aus MDPE (Kunststoff) mit freiem Auslauf Typ AB nach DIN EN 13077 zur Erfüllung der Vorgaben nach DIN EN 1717. Die Trinkwassernachspeisung in den Einspeisebehälter erfolgt über ein mechanisches, proportional gesteuertes Schwimmerventil mit PE-Schwimmer mit KTW- und DVGW-W270 Zertifizierung.
- im Standard mit schwarzer Abdeckhaube aus ABS (Kunststoff) als Spritzschutz vor Wasser und zur optischen Abrundung. In der Version SG ist die Abdeckhaube mit einem hocheffektiven Akustikschaum verkleidet, der eine sehr gute Schalldämmung verspricht (bis zu 25% weniger Geräuschbelastung), ein breites Absorptionsspektrum besitzt, extrem brandhemmend nach Klasse B1 ist und eine hohe chemische Beständigkeit aufweist.
- fördert sauberes und klares Wasser, frei von Festkörpern oder schleifenden Partikeln, außerdem Flüssigkeiten, die nicht zähflüssig oder aggressiv sind, nicht kristallisiert und chemisch neutral (ähnlich den Eigenschaften von Wasser) und deren Temperatur zwischen +0 °C und +40 °C liegt. Die Umgebungstemperatur muss zwischen +5 °C und +40 °C liegen, der maximale Betriebsdruck ist 6 bar und das System darf nur in einer trockenen und frostfreien Umgebung installiert werden.

**Bitte denken Sie an das passende
Anschlusszubehör auf Seite 132.**

LIEFERUMFANG

Trinkwassertrennstation iSplit plus, bestehend aus:

- ✓ mehrstufiger, selbstansaugender Kreiselpumpe
- ✓ elektronischem Pumpenschaltautomat mit Manometer, Wasserschlagdämpfer und Rückschlagventil
- ✓ Einspeisebehälter aus MDPE (Kunststoff) mit 18 Liter Nenn- und 5 Liter Nutzvolumen, freiem Auslauf Typ AB und mechanischem Schwimmerventil DN 17
- ✓ Standard mit schwarzer Abdeckhaube aus ABS und in SG-Version schwarze Abdeckhaube aus ABS mit verklebter Schalldämmung
- ✓ feuerverzinkter Blechkonsole
- ✓ Wandhalterung mit Befestigungsmaterial



SG = schalldämmte Haube

Art.-Nr.	WG	Bezeichnung	Euro
83123	19	iSplit 5-40 plus	1.300,00
83110	19	iSplit 5-50 plus	1.350,00
83129	19	iSplit 5-40 plus SG	1.360,00
83116	19	iSplit 5-50 plus SG	1.410,00

Hydraulische Daten

Art.-Nr.	83123 / 83129	83110 / 83116
Förderhöhe maximal (Hmax)	40,0 m	52,0 m
Förderstrom maximal (Qmax)	4,8 m³/h	
Anlagenhöhe max.	25 m	30 m
Einschaltdruck	einstellbar 1,5 bar - 3,5 bar (voreingestellt 1,5 bar)	
Ausschaltdruck	< 2 Liter / Minute	
Schutzklasse Pumpe	IP X4	
Pumpentyp	selbstansaugende mehrstufige Kreiselpumpe, luftgekühlt	

Elektrische Daten

Art.-Nr.	83113 / 83115	83127 / 83128
Spannung	1 ~ 230 V / 50 Hz (220 V - 240 V)	
Nennstrom	3,3 A	3,9 A
Motorleistung P1	700 W	880 W
Motorleistung P2	480 W	550 W

mit KTW und DVGW-W270
zertifizierter
Trinkwasser-
nachspeisung



iSplit 3-x Pro

- kompakte, anschlussfertige und vollautomatische Trinkwassertrennstation nach DIN EN 1717 zur Absicherung der Trinkwasserinstallation gegen Rückverkeimung, Rückfließen und Vermischen durch verkeimtes Wasser der Kategorie 5 mit einer Sicherungseinrichtung "freier Auslauf" Typ AB nach DIN EN 13077 und KTW- und DVGW-W270 zertifizierter Nachspeiseeinrichtung.
- mit selbstansaugender, mehrstufiger und luftgekühlter DAB-Kreiselpumpe EuroInox aus Edelstahl, robust und korrosionsbeständig. Die Pumpe verspricht bei richtiger Installation und Anwendung eine lange Lebensdauer sowie Zuverlässigkeit und gewährleistet einen ruhigen Betrieb mit wenig Geräuschentwicklung. Die Pumpe verfügt über eine gute Effizienz und Leistung, ist einfach zu warten und ein spezielles Ventil (Injektor) ermöglicht, dass Luft, die im System vorhanden ist, in weniger als 5 Minuten und bis zu einer Steighöhe von 8 Metern aus dem System entweichen kann. Die Hydraulik besitzt Lauf- und Leiträder aus einem Technopolymer für eine gute Gleit- und Abriebfestigkeit. Pumpe mit einphasigem Asynchronmotor und einer Spannung von 220 V - 240 V mit 50 Hz im Netz sowie mit integriertem Überhitzungsschutz. Die Motorwelle wird mit einer Gleitringdichtung aus Keramik / Graphite / NBR abgedichtet, der Motor ist luftgekühlt, deswegen darf die Umgebungstemperatur nicht höher als 40 °C sein. Der Motor kann mit 20 zulässigen Anläufen pro Stunde starten, wobei die Wartezeit zwischen zwei aufeinander folgenden Starts immer mindestens 1 Minute betragen muss.
- mit elektronischer Pumpensteuerung, die das System steuert und überwacht und das automatische Ein- und Ausschalten einer Pumpe entweder über eine Drucksteuerung mit druckabhängiger Ein- und Ausschaltung oder alternativ über einen Ein-/Aus-Modus, bei dem zwar druckabhängig ein- aber strömungsabhängig ausgeschaltet wird. Bei der Steuerung ist der Einschaltdruck von 0,5 - 7 bar und der Ausschaltdruck von 1-8 bar einstellbar und im EIN-AUS-Modus schaltet die Pumpe bei einem Durchfluss von < 2,5 Liter / Minute das System ab. Die Steuerung verfügt des Weiteren über einen Überstromschutz, einen Trockenlaufschutz, eine automatische Reset-Funktion sowie einen speziellen Membran-Feder-Speicher und ein integriertes Rückschlagventil.
- enthält einen Einspeisebehälter aus MDPE (Kunststoff) mit freiem Auslauf Typ AB nach DIN EN 13077 zur Erfüllung der Vorgaben nach DIN EN 1717. Die Trinkwassernachspeisung in den Einspeisebehälter erfolgt über ein mechanisches, proportional gesteuertes Schwimmerventil mit KTW- und DVGW-W270 Zertifizierung.
- im Standard mit schwarzer Abdeckhaube aus ABS (Kunststoff) als Spritzschutz vor Wasser und zur optischen Abrundung. In der Version SG ist die Abdeckhaube mit einem hocheffektiven Akustikschaum verkleidet, der eine sehr gute Schalldämmung verspricht (bis zu 25% weniger Geräuschbelastung), ein breites Absorptionsspektrum besitzt, extrem brandhemmend nach Klasse B1 ist und eine hohe chemische Beständigkeit aufweist.
- fördert sauberes und klares Wasser (mit einer max. zulässigen Menge an Sand von 50 g/m³), frei von Festkörpern oder schleifenden Partikeln, außerdem Flüssigkeiten, die nicht zähflüssig oder aggressiv sind, nicht kristallisiert und chemisch neutral (ähnlich den Eigenschaften von Wasser). Das System muss in einer trockenen und frostfreien Umgebung installiert werden, der maximale Betriebsdruck liegt bei 8 bar (Druckschalter) und die Umgebungstemperatur muss zwischen +5 °C bis +40 °C liegen.

**Bitte denken Sie an das passende
Anschlusszubehör auf Seite 132.**

LIEFERUMFANG

Trinkwassertrennstation, bestehend aus:

- ✓ mehrstufiger, selbstansaugender und luftgekühlter Kreiselpumpe
- ✓ elektronischer Steuerung mit digitalem Manometer, Membran-Feder-Speicher (50 ccm) und speziellem Rückschlagventil
- ✓ Einspeisebehälter aus MDPE (Kunststoff) mit 18 Liter Nenn- und 5 Liter Nutzvolumen, freiem Auslauf Typ AB und mechanischem Schwimmerventil DN 17 mit PE-Schwimmer
- ✓ Standard mit schwarzer Abdeckhaube aus ABS und in SG-Version mit schwarzer Abdeckhaube aus ABS mit verklebter Schalldämmung
- ✓ feuerverzinkter Blechkonsole
- ✓ Wandhalterung mit Befestigungsmaterial

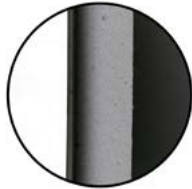

SG = schallgedämmte Haube

Art.-Nr.	WG	Bezeichnung	Euro
83133	19	iSplit 3-60 Pro	1.670,00
83134	19	iSplit 3-60 Pro SG	1.730,00

Hydraulische Daten

Art.-Nr.	83133 / 83134
Förderhöhe maximal (Hmax)	57,7 m
Förderstrom maximal (Qmax)	3,3 m³/h
Anlagenhöhe max.	30 m
Einschaltdruck	einstellbar 0,5 - 7 bar (voreingestellt 2,5 bar)
Ausschaltdruck	1-8 bar oder < 2,5 Liter / Minute (werksseitig strömungsabhängige Ausschaltung)
Schutzklasse Pumpe	IP 44
Pumpentyp	selbstansaugende mehrstufige Kreiselpumpe, luftgekühlt

Elektrische Daten

Art.-Nr.	83133 / 83134
Spannung	1 ~ 230 V / 50 Hz (220 V - 240 V)
Nennstrom	3,9 A
Motorleistung P1	880 W
Motorleistung P2	550 W

mit KTW und DVGW-W270
zertifizierter
Trinkwasser-
nachspeisung



iSplit 5-55 Pro
Innenansicht

iSplit 5-x Pro

- kompakte, anschlussfertige und vollautomatische Trinkwassertrennstation nach DIN EN 1717 zur Absicherung der Trinkwasserinstallation gegen Rückverkeimung, Rückfließen und Vermischen durch verkeimtes Wasser der Kategorie 5 mit einer Sicherungseinrichtung "freier Auslauf" Typ AB nach DIN EN 13077 und KTW- und DVGW-W270 zertifizierter Nachspeiseeinrichtung.
- mit normalansaugender, mehrstufiger und luftgekühlter Franklin-Kreiselpumpe aus Edelstahl, extrem robust und korrosionsbeständig. Die Pumpe bietet ein hohes Maß an Leistungsfähigkeit und Belastbarkeit in einer Vielzahl von Anwendungen. Besonders macht die Pumpe, dass auch Laufräder und Stufengehäuse aus rostfreiem Stahl (AISI 304) gefertigt sind, was eine hohe Lebensdauer verspricht, Zuverlässigkeit garantiert und für einen ruhigen Betrieb mit geringer Geräuschentwicklung sorgt. Die herausragende und besondere Qualität der Pumpe zeigt sich auch in einem äußerst robusten Motorwellendesign für hohe Beanspruchungen, einem Spaltring aus PPS und dem starken und lecksicheren Motorkugellager im Motor. Die Pumpe besitzt einen einphasigen, luftgekühlten und komplett gekapselten Franklin-Hocheffizienzmotor mit integriertem Überhitzungsschutz und einer Spannung von 220 - 240 V bei einer Frequenz von 50Hz im Netz. Für die hohe Qualität der Pumpe spricht ebenfalls, dass der Motor mit maximal 60 zulässigen Anläufen pro Stunde starten kann und eine besonders hochwertige Gleitringdichtung mit einem stationären Ring aus Keramik, einem rotierenden Ring aus Graphit, einem Elastomere aus EPDM und den sonstigen Komponenten aus Edelstahl (AISI 316) erlaubt den Einsatz auch unter schwierigsten Bedingungen.
- mit elektronischer Pumpensteuerung, die das System steuert und überwacht und das automatische Ein- und Ausschalten einer Pumpe entweder über eine Drucksteuerung mit druckabhängiger Ein- und Ausschaltung oder alternativ über einen Ein-/Aus-Modus, bei dem zwar druckabhängig ein- aber strömungsabhängig ausgeschaltet wird. Bei der Steuerung ist der Einschaltdruck von 0,5 - 7 bar und der Ausschaltdruck von 1-8 bar einstellbar und im EIN-AUS-Modus schaltet die Pumpe bei einem Durchfluss von < 2,5 Liter / Minute das System ab. Die Steuerung verfügt des Weiteren über einen Überstromschutz, einen Trockenlaufschutz, eine automatische Reset-Funktion sowie einen speziellen Membran-Feder-Speicher und ein integriertes Rückschlagventil.
- enthält einen Einspeisebehälter aus MDPE (Kunststoff) mit freiem Auslauf Typ AB nach DIN EN 13077 zur Erfüllung der Vorgaben nach DIN EN 1717. Die Trinkwassernachspeisung in den Einspeisebehälter erfolgt über ein mechanisches, proportional gesteuertes Schwimmerventil mit KTW- und DVGW-W270 Zertifizierung.
- im Standard mit schwarzer Abdeckhaube aus ABS (Kunststoff) als Spritzschutz vor Wasser und zur optischen Abrundung. In der Version SG ist die Abdeckhaube mit einem hocheffektiven Akustikschaum verkleidet, der eine sehr gute Schalldämmung verspricht (bis zu 25% weniger Geräuschbelastung), ein breites Absorptionsspektrum besitzt, extrem brandhemmend nach Klasse B1 ist und eine hohe chemische Beständigkeit aufweist.
- fördert sauberes und klares Wasser (mit einer max. zulässigen Menge an Sand von 50 g/m³), frei von Festkörpern oder schleifenden Partikeln, außerdem Flüssigkeiten, die nicht zähflüssig oder aggressiv sind, nicht kristallisiert und chemisch neutral (ähnlich den Eigenschaften von Wasser). Das System muss in einer trockenen und frostfreien Umgebung installiert werden, der maximale Betriebsdruck liegt bei 8 bar (Druckschalter) und die Umgebungstemperatur muss zwischen +5 °C bis +40 °C liegen.

**Bitte denken Sie an das passende
Anschlusszubehör auf Seite 132.**

LIEFERUMFANG

Trinkwassertrennstation, bestehend aus:

- ✓ mehrstufiger, normalansaugender und luftgekühlter Hocheffizienz-Kreiselpumpe
- ✓ elektronischer Steuerung mit digitalem Manometer, Membran-Feder-Speicher (50ccm) und speziellem Rückschlagventil
- ✓ Einspeisebehälter aus MDPE (Kunststoff) mit 18 Liter Nenn- und 5 Liter Nutzvolumen, freiem Auslauf Typ AB und mechanischem Schwimmerventil DN 17 mit PE-Schwimmer
- ✓ Standard mit schwarzer Abdeckhaube aus ABS und in SG-Version schwarze Abdeckhaube aus ABS mit verklebter Schalldämmung
- ✓ feuerverzinkter Blechkonsole
- ✓ Wandhalterung mit Befestigungsmaterial

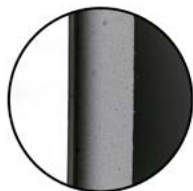

SG = schallgedämmte Haube

Art.-Nr.	WG	Bezeichnung	Euro
83118	19	iSplit 5-55 Pro	1.700,00
83112	19	iSplit 5-70 Pro	1.800,00
83122	19	iSplit 5-80 Pro	2.250,00
83121	19	iSplit 5-55 Pro SG	1.760,00
83114	19	iSplit 5-70 Pro SG	1.860,00
83124	19	iSplit 5-80 Pro SG	2.300,00

Hydraulische Daten

Art.-Nr.	83118 / 83121	83112 / 83114	83122 / 83124
Förderhöhe maximal (Hmax)	55,1 m	66,4 m	76,9 m
Förderstrom maximal (Qmax)	5,0 m³/h		
Anlagenhöhe max.	30 m		
Einschaltdruck	einstellbar 0,5 bar bis 7 bar (voreingestellt 2,5 bar)		
Ausschaltdruck	1-8 bar oder < 2,5 Liter / Minute (werksseitig strömungsabhängige Ausschaltung)		
Schutzklasse Pumpe	IP 55		
Pumpentyp	normalansaugende, mehrstufige Kreiselpumpe, luftgekühlt		

Elektrische Daten

Art.-Nr.	83118 / 83121	83112 / 83114	83122 / 83124
Spannung	1 ~ 230V / 50Hz (220V - 240V)		
Nennstrom	4,3 A	5,4 A	6,0 A
Motorleistung P1	910 W	1130 W	1280 W
Motorleistung P2	750 W	900 W	1100 W

mit KTW und DVGW-W270
zertifizierter
Trinkwasser-
nachspeisung



iSplit 5-55 Super
Innenansicht

iSplit Super

- kompakte, anschlussfertige und vollautomatische Trinkwassertrennstation nach DIN EN 1717 zur Absicherung der Trinkwasserinstallation gegen Rückverkeimung, Rückfließen und Vermischen durch verkeimtes Wasser der Kategorie 5 mit einer Sicherungseinrichtung "freier Auslauf" Typ AB nach DIN EN 13077 und KTW- und DVGW-W270 zertifizierter Nachspeiseeinrichtung.
- mit normalansaugender, mehrstufiger und luftgekühlter Franklin-Hocheffizienz-Kreiselpumpe aus Edelstahl, extrem robust und korrosionsbeständig. Laufräder und Stufengehäuse aus rostfreiem Stahl (AISI 304), was eine hohe Lebensdauer verspricht, Zuverlässigkeit garantiert und für einen ruhigen Betrieb mit geringer Geräuscentwicklung sorgt. Die herausragende und besondere Qualität der Pumpe zeigt sich auch in einem äußerst robusten Motorwellendesign für hohe Beanspruchungen, einem Spaltring aus PPS und dem starken und lecksicheren Motorkugellager im Motor. Die Pumpe besitzt einen dreiphasigen, luftgekühlten und komplett gekapselten Franklin-Hocheffizienzmotor mit integriertem Überhitzungsschutz und einer Spannung von 220 - 240 V bei einer Frequenz von 50Hz im Netz. Für die hohe Qualität der Pumpe spricht ebenfalls, dass der Motor mit maximal 60 zulässigen Anläufen pro Stunde starten kann und eine besonders hochwertige Gleitringdichtung mit einem stationären Ring aus Keramik, einem rotierenden Ring aus Graphit, einem Elastomere aus EPDM und den sonstigen Komponenten aus Edelstahl (AISI 316) erlaubt den Einsatz auch unter schwierigsten Bedingungen.
- mit elektronischer Pumpensteuerung zum automatischen Starten und Stoppen bei Wasserentnahme mit integriertem Frequenzumrichter (Inverter) zur Einhaltung eines wählbaren Soll-drucks. Bei der Steuerung lässt sich der Betriebsdruck der Anlage von 0,5 bar bis 8 bar einstellen. Das Gerät startet automatisch die Pumpe, sollte der Druck 0,5 bar unter den gewählten Betriebsdruck fallen und schaltet die Pumpe bei unterschreiten eines Durchflusses von < 3,0 Liter / Minute ab. Die Steuerung besitzt des Weiteren einen Überstromschutz, einen Trockenlaufschutz, eine automatische Reset-Funktion und ein System zum automatischen Wiederherstellen nach Stromausfällen. Zudem verfügt das System über ein internes Aufzeichnungsregister zur Betriebskontrolle und für Warnmeldungen.
- enthält einen Einspeisebehälter aus MDPE (Kunststoff) mit freiem Auslauf Typ AB nach DIN EN 13077 zur Erfüllung der Vorgaben nach DIN EN 1717. Die Trinkwassernachspeisung in den Einspeisebehälter erfolgt über ein mechanisches, proportional gesteuertes Schwimmerventil mit KTW- und DVGW-W270 Zertifizierung.
- im Standard mit schwarzer Abdeckhaube aus ABS (Kunststoff) als Spritzschutz vor Wasser und zur optischen Abrundung. In der Version SG ist die Abdeckhaube mit einem hocheffektiven Akustikschaum verkleidet, der eine sehr gute Schalldämmung verspricht (bis zu 25% weniger Geräuschbelastung), ein breites Absorptionsspektrum besitzt, extrem brandhemmend nach Klasse B1 ist und eine hohe chemische Beständigkeit aufweist.
- mit einem hochwertigen und wartungsfreien (5 Jahre Garantie) Membran-Druckausdehnungsgefäß als "pufferndem" Wasserspeicher und Wasserschlagdämpfer. Dieses äußerst hochwertige ADG besitzt eine korrosionssichere Innenauskleidung und eine Polyurethanaußenlackierung. Wartungsfrei durch eine einzigartige Wasser-Luft-Doppeldichtung zur vollkommenen Abdichtung. Der Vordruck ist werksseitig 0,5 bar unter dem Einschalt-druck eingestellt.
- fördert sauberes und klares Wasser, frei von Festkörpern oder schleifenden Partikeln, außerdem Flüssigkeiten, die nicht zähflüssig oder aggressiv sind, nicht kristallisiert und chemisch neutral (ähnlich den Eigenschaften von Wasser). Das System muss in einer trockenen und frostfreien Umgebung installiert werden, der maximale Betriebsdruck liegt bei 10 bar, die Umgebungstemperatur muss zwischen +5 °C bis +40 °C liegen und die Temperatur des geförderten Mediums darf +35 °C nicht übersteigen.

**Bitte denken Sie an das passende
Anschlusszubehör auf Seite 132.**

LIEFERUMFANG

Trinkwassertrennstation iSplit Super, bestehend aus:

- ✓ mehrstufiger, normalansaugender und luftgekühlter Hocheffizienz-Kreiselpumpe
- ✓ elektronischer Steuerung "on-Board" mit Frequenzumrichter, integriertem digitalen Manometer, Druck- und Strömungssensor angeschlossen über 3-Wege-Ventil, Wandler für den Innendruck, Sensor zur Überwachung der Stromstärke, Bedienfeld mit LCD-Display und verschiedenen Drucktasten
- ✓ Rückschlagventil aus Edelstahl
- ✓ Einspeisebehälter aus MDPE (Kunststoff) mit 18 Liter Nenn- und 5 Liter Nutzvolumen, freiem Auslauf Typ AB und mechanischem Schwimmerventil DN 17
- ✓ 2 Liter Ausdehungsgefäß
- ✓ Standard mit schwarzer Abdeckhaube aus ABS und in SG-Version schwarze Abdeckhaube aus ABS mit verklebter Schalldämmung
- ✓ feuerverzinkter Blechkonsole
- ✓ Wandhalterung mit Befestigungsmaterial

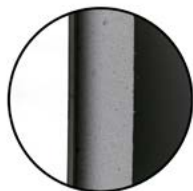

SG = schalldämmte Haube

Art.-Nr.	WG	Bezeichnung	Euro
83155	19	iSplit 5-55 Super	2.370,00
83157	19	iSplit 5-55 Super SG	2.430,00
83153	19	iSplit 5-70 Super	2.450,00
83154	19	iSplit 5-70 Super SG	2.510,00
83156	19	iSplit 5-80 Super	2.550,00
83158	19	iSplit 5-80 Super SG	2.600,00

Hydraulische Daten

Art.-Nr.	83155 / 83157	83153 / 83154	83156 / 83158
Förderhöhe maximal (Hmax)	55,1 m	66,4 m	76,9 m
Förderstrom maximal (Qmax)	5,0 m³/h		
Anlagenhöhe max.	30 m		
Solldruck	einstellbar 0,5 bar - 10 bar (werksseitige Einstellung 3,5 bar)	einstellbar 0,5 bar - 8 bar (werksseitige Einstellung 4,5 bar)	
Ausschaltdruck	< 3,0 Liter / Minute		
Schutzklasse Pumpe	IP 55		
Pumpentyp	normalansaugende, mehrstufige Kreiselpumpe, luftgekühlt		

Elektrische Daten

Art.-Nr.	83155 / 83157	83153 / 83154	83156 / 83158
Spannung	1 ~ 230V / 50Hz (220V - 240V)		
Nennstrom	4,3 A	5,4 A	6,0 A
Motorleistung P1	910 W	1130 W	1280 W
Motorleistung P2	750 W	900 W	1100 W

mit KTW und DVGW-W270
zertifizierter
Trinkwasser-
nachspeisung



iSplit Duo plus

- kompakte, anschlussfertige und vollautomatische Trinkwassertrennstation nach DIN EN 1717 zur Absicherung der Trinkwasserinstallation gegen Rückverkeimung, Rückfließen und Vermischen durch verkeimtes Wasser der Kategorie 5 mit einer Sicherungseinrichtung "freier Auslauf" Typ AB nach DIN EN 13077 und KTW- und DVGW-W270 zertifizierter Nachspeiseeinrichtung.
- bestehend aus zwei Kreiselpumpen, zwei elektronischen Pumpenschaltautomaten, 1,5 m Netzkabel mit Schukostecker, zwei Einspeisebehältern aus Kunststoff mit mechanischer Trinkwassernachspeisung, einer feuerverzinkten Tragekonsole zur Bodenaufstellung sowie Abdeckhauben aus ABS (Kunststoff).
- mit selbstansaugender, mehrstufiger und luftgekühlter DAB-Kreiselpumpe EuroInox aus Edelstahl, robust und korrosionsbeständig. Die Pumpe verspricht bei richtiger Installation und Anwendung eine lange Lebensdauer sowie Zuverlässigkeit und gewährleistet einen ruhigen Betrieb mit wenig Geräusentwicklung. Die Pumpe verfügt über eine gute Effizienz und Leistung, ist einfach zu warten und ein spezielles Ventil (Injektor) ermöglicht, dass Luft, die im System vorhanden ist, in weniger als 5 Minuten und bis zu einer Steighöhe von 8 Metern aus dem System entweichen kann. Die Hydraulik besitzt Lauf- und Leiträder aus Technopolymer für eine gute Gleit- und Abriebfestigkeit. Pumpe mit einphasigem Asynchronmotor und einer Spannung von 220 V - 240 V mit 50 Hz im Netz sowie mit integriertem Überhitzungsschutz. Die Motorwelle wird mit einer Gleitringdichtung aus Keramik / Graphite / NBR abgedichtet, der Motor ist luftgekühlt, deswegen darf die Umgebungstemperatur nicht höher als 40 °C sein. Der Motor kann mit 20 zulässigen Anläufen pro Stunde starten, wobei die Wartezeit zwischen zwei aufeinander folgenden Starts immer mindestens 1 Minute betragen muss.
- mit elektronischen Pumpenschaltautomaten, die das System automatisch druckabhängig ein- und ausschalten sowie die Pumpen vor Trockenlauf schützen. Bei den Schaltautomaten des TopRain Duo plus ist der Ein- und Ausschalldruck einstellbar zwischen 0,5 und 8 bar.
- enthält zwei Einspeisebehälter zur Trinkwassernachspeisung aus MDPE (Kunststoff) mit freiem Auslauf Typ AB nach DIN EN 13077 zur Erfüllung der Vorgaben nach DIN EN 1717. Die Trinkwassernachspeisung in den Einspeisebehälter erfolgt über zwei mechanisch proportional gesteuerte Schwimmerventile mit PE Schwimmer und KTW / DVGW-W270 Zulassung.
- verfügt über eine feuerverzinkte Stahlblechkonsole zur Bodenaufstellung. Mit Abdeckhauben aus ABS (Kunststoff) als Spritzschutz vor Wasser und zur optischen Abrundung.
- fördert sauberes und klares Wasser (mit einer max. zulässigen Menge an Sand von 50 g/m³), frei von Festkörpern oder schleifenden Partikeln, außerdem Flüssigkeiten, die nicht zähflüssig oder aggressiv sind, nicht kristallisiert und chemisch neutral (ähnlich den Eigenschaften von Wasser). Das System muss in einer trockenen und frostfreien Umgebung installiert werden, der maximale Betriebsdruck liegt bei 10 bar (Pumpenschaltautomat) und die Umgebungstemperatur muss zwischen +5 °C bis +40 °C liegen.
- die Trinkwassernachspeisung erfolgt über zwei mechanisch proportional gesteuerte Nachspeiseventile DN 17 nach DIN EN 13076 Freier Auslauf Typ AB in den Vorlagebehälter.

**Bitte denken Sie an das passende
Anschlusszubehör auf Seite 132.**

LIEFERUMFANG

iSplit Duo plus, bestehend aus:

- ✓ zwei mehrstufigen, selbstansaugenden Kreiselpumpen
- ✓ zwei elektronischen Pumpenschaltautomaten mit Display zur Anzeige von Betriebsparametern
- ✓ zwei Einspeisebehälter aus MDPE (Kunststoff) mit jeweils 18 Liter Nenn- und 5 Liter Nutzvolumen, freiem Auslauf Typ AB und mechanischem Schwimmerventil DN 17
- ✓ mit schwarzer Abdeckhaube aus ABS
- ✓ feuerverzinkter Blechkonsole zur Bodenaufstellung

Art.-Nr.	WG	Bezeichnung	Euro
83130	17	iSplit Duo 6-35 plus	4.100,00
83131	17	iSplit Duo 6-50 plus	4.200,00
83132	17	iSplit Duo 6-60 plus	4.300,00

Hydraulische Daten

Art.-Nr.	83130	83131	83132
Förderhöhe maximal (Hmax)	34,4 m	46 m	57 m
Förderstrom maximal (Qmax)	6,0 m³/h		
Anlagenhöhe max.	20 m		
Einschaltdruck	Einstellbar zwischen 0,5 – 7 bar (Werkseinstellung 1,5 bar)		
Ausschaltdruck	Einstellbar zwischen 1 – 8 bar (Werkseinstellung 4,0 bar)		
Schutzklasse Pumpe	IP 55		
Pumpentyp	Mehrstufige luftgekühlte Druckerhöhungspumpen aus Edelstahl		

Elektrische Daten

Art.-Nr.	83130	83131	83132
Spannung	1 ~ 230 V / 50 Hz (220 V - 240 V)		
Nennstrom (pro Pumpe)	2,4 A	3,2 A	3,9 A
Motorleistung P1 (pro Pumpe)	510 W	740 W	870 W
Motorleistung P2 (pro Pumpe)	370 W	450 W	550 W

mit KTW und DVGW-W270
zertifizierter
Trinkwasser-
nachspeisung



PowerSplit plus

- Trinkwassertrennstation nach DIN EN 1717 zur Absicherung gegen Flüssigkeiten der Kategorie 5 bei Anwendungen, in denen eine Gefahr durch Rückfließen, Rückstauen oder Rückdrücken von Betriebswasser in die Trinkwasserleitung möglich ist.
- bestehend aus einer mehrstufigen, normalansaugenden Kreiselpumpe, einem elektronischen Pumpenschaltautomaten, einem Einspeisebehälter aus Kunststoff mit automatischer Trinkwassernachspeisung, einer Steuerung sowie einem lackierten Stahlblechschrank (RAL 7035 Lichtgrau) zur Bodenaufstellung.
- mit normalansaugender, mehrstufiger und luftgekühlter Franklin-Kreiselpumpe aus Edelstahl, extrem robust und korrosionsbeständig. Laufräder und Stufengehäuse aus rostfreiem Stahl (AISI 304) gefertigt, was eine hohe Lebensdauer verspricht, Zuverlässigkeit garantiert und für einen ruhigen Betrieb mit geringer Geräuschentwicklung sorgt. Die Pumpe besitzt einen einphasigen, luftgekühlten und komplett gekapselten Franklin-Hocheffizienzmotor mit integriertem Überhitzungsschutz, ausgelegt für Spannung von 220 - 240 V bei einer Frequenz von 50 Hz. Für die hohe Qualität der Pumpe spricht ebenfalls, dass der Motor mit maximal 60 zulässigen Anläufen pro Stunde starten kann und eine besonders hochwertige Gleitringdichtung mit einem stationären Ring aus Keramik, einem rotierenden Ring aus Graphit, einem Elastomere aus EPDM und den sonstigen Komponenten aus Edelstahl (AISI 316) erlaubt den Einsatz auch unter schwierigsten Bedingungen.
- mit elektronischem Pumpenschaltautomaten, der das System automatisch druckabhängig ein- und ausschaltet sowie die Pumpe vor Trockenlauf schützt. Bei dem Schaltautomaten der PowerSplit plus ist der Ein- und Ausschaltedruck einstellbar zwischen 0,5 und 8 bar. Der Schaltautomat ist ausgestattet mit einem kleinen Wasserpuffer, einem speziellen Rückschlagventil und einer automatischen Reset-Funktion.
- enthält einen Einspeisebehälter zur Trinkwassernachspeisung aus MDPE (Kunststoff) mit freiem Auslauf Typ AA nach DIN EN 13077 zur Erfüllung der Vorgaben nach DIN EN 1717. Die Trinkwassernachspeisung in den Einspeisebehälter erfolgt über ein elektronisches Magnetventil mit KTW- und DVGW-W270 Zertifizierung.
- verfügt über eine spezielle Steuerung, welche den Füllstand im Vorlagebehälter überwacht und bedarfsorientiert Trinkwasser nachspeist. Ein potentialfreier Ausgang meldet einen Überlauf des Vorlagebehälters.
- die PowerSplit plus verfügt über einen lackierten Stahlblechschrank (RAL 7035 Lichtgrau) zur Unterbringung der Komponenten der PowerSplit. Der Stahlblechschrank der PowerSplit plus schützt die enthaltenen Komponenten vor Spritzwasser und ist zur Bodenaufstellung geeignet.
- fördert sauberes und klares Wasser (mit einer max. zulässigen Menge an Sand von 50 g/m³), frei von Festkörpern oder schleifenden Partikeln, außerdem Flüssigkeiten, die nicht zähflüssig oder aggressiv sind, nicht kristallisiert und chemisch neutral (ähnlich den Eigenschaften von Wasser). Das System muss in einer trockenen und frostfreien Umgebung installiert werden, der maximale Betriebsdruck liegt bei 10 bar (Pumpenschaltautomat) und die Umgebungstemperatur muss zwischen +5 °C bis +40 °C liegen.

**Bitte denken Sie an das passende
Anschlusszubehör auf Seite 132.**

LIEFERUMFANG

Trinkwassertrennstation PowerSplit plus bestehend aus:

- ✓ pulverbeschichtetem Stahlblechschrank, lichtgrau, mit 4 Justierfüßen zum Höhenausgleich
- ✓ einer mehrstufigen, normalansaugenden, horizontalen Kreiselpumpe aus Edelstahl inklusive Rückschlagventil
- ✓ Einspeisebehälter aus MDPE (100 Liter Nenn- und 80 Liter Nutzvolumen) mit freiem Auslauf gemäß DIN EN 13076 Typ AA und elektronisch gesteuertem Magnetventil DN 17 (KTW-/DVGW-W270-Zertifizierung)
- ✓ potentialfreiem Störmelder (3x 0,75 mm²) zur Meldung eines Behälterüberlaufs (nicht speichernd)
- ✓ optional: Netzunabhängige, programmierbare Spüleinheit zur Stagnationsvermeidung in der Trinkwasserleitung bei längerem Stillstand der Anlage
- ✓ elektronische Steuerung mit Display und Druckanzeige zur druckabhängigen Ein- / Ausschaltung der Pumpe

Art.-Nr.	WG	Bezeichnung	Euro
27244	17	PowerSplit 8-30 plus	4.325,00
27240	17	PowerSplit 8-60 plus	4.350,00
27241	17	PowerSplit 8-80 plus	4.660,00

Hydraulische Daten

Art.-Nr.	27244	27240	27241
Förderhöhe maximal (Hmax)	34 m	58 m	81 m
Förderstrom maximal (Qmax)	8,0 m ³ /h		
Anlagenhöhe max.	50 m		
Einschaltdruck	Frei wählbar zwischen 0,5 – 7 bar (Werkseinstellung nach Kundenauftrag)		
Ausschaltdruck	Frei wählbar zwischen 1 – 8 bar (Werkseinstellung nach Kundenauftrag)		
Schutzklasse Pumpe	IP 55		
Pumpentyp	normalansaugende, mehrstufige Kreiselpumpe, luftgekühlt		

Elektrische Daten

Art.-Nr.	27244	27240	27241
Versorgungsspannung	1 ~ 230V / 50Hz (220 V - 240 V)		
Nennstrom	3,9 A	6,2 A	7,3 A
Motorleistung P1	810 W	1320 W	1530 W
Motorleistung P2	550 W	1100 W	1300 W

mit KTW und DVGW-W270
zertifizierter
Trinkwasser-
nachspeisung



PowerSplit super

- Trinkwassertrennstation nach DIN EN 1717 zur Absicherung gegen Flüssigkeiten der Kategorie 5 bei Anwendungen, in denen eine Gefahr durch Rückfließen, Rückstauen oder Rückdrücken von Betriebswasser in die Trinkwasserleitung möglich ist.
- bestehend aus einer mehrstufigen, normalansaugenden Kreiselpumpe, einem elektronischen Frequenzumrichter zur Regelung des Betriebsdrucks, einem Einspeisebehälter aus Kunststoff mit automatischer Trinkwassernachspeisung, einer Steuerung sowie einem lackierten Stahlblechschrank (RAL 7035 Lichtgrau) zur Bodenaufstellung.
- mit normalansaugender, mehrstufiger und luftgekühlter Franklin-Kreiselpumpe aus Edelstahl, extrem robust und korrosionsbeständig. Laufräder und Stufengehäuse aus rostfreiem Stahl (AISI 304) gefertigt, was eine hohe Lebensdauer verspricht, Zuverlässigkeit garantiert und für einen ruhigen Betrieb mit geringer Geräuschentwicklung sorgt. Die Pumpe besitzt einen einphasigen, luftgekühlten und komplett gekapselten Franklin-Hocheffizienzmotor mit integriertem Überhitzungsschutz, ausgelegt für Spannung von 220 - 240 V bei einer Frequenz von 50 Hz. Für die hohe Qualität der Pumpe spricht ebenfalls, dass der Motor mit maximal 60 zulässigen Anläufen pro Stunde starten kann und eine besonders hochwertige Gleitringdichtung mit einem stationären Ring aus Keramik, einem rotierenden Ring aus Graphit, einem Elastomere aus EPDM und den sonstigen Komponenten aus Edelstahl (AISI 316) erlaubt den Einsatz auch unter schwierigsten Bedingungen.
- mit elektronischem Frequenzumrichter zur Regelung des Betriebsdrucks, sowie Schutz der Pumpe vor Trockenlauf und Überlastung. Der Betriebsdruck der PowerSplit super ist am Frequenzumrichter einstellbar zwischen 0,5 und 10 bar. Ein Drucksensor mit 4...20mA Einheits-signal überwacht permanent den Betriebsdruck der PowerSplit super.
- enthält einen Einspeisebehälter zur Trinkwassernachspeisung aus MDPE (Kunststoff) mit freiem Auslauf Typ AA nach DIN EN 13077 zur Erfüllung der Vorgaben nach DIN EN 1717. Die Trinkwassernachspeisung in den Einspeisebehälter erfolgt über ein elektronisches Magnetventil mit KTW- und DVGW-W270 Zertifizierung.
- verfügt über eine spezielle Steuerung, welche den Füllstand im Vorlagebehälter überwacht und bedarfsorientiert Trinkwasser nachspeist. Ein potentialfreier Ausgang meldet einen Überlauf des Vorlagebehälters.
- die PowerSplit super verfügt über einen lackierten Stahlblechschrank (RAL 7035 Lichtgrau) zur Unterbringung der Komponenten der PowerSplit Super. Der Stahlblechschrank der PowerSplit super schützt die enthaltenen Komponenten vor Spritzwasser und ist zur Bodenaufstellung geeignet.
- fördert sauberes und klares Wasser (mit einer max. zulässigen Menge an Sand von 50 g/m³), frei von Festkörpern oder schleifenden Partikeln, außerdem Flüssigkeiten, die nicht zähflüssig oder aggressiv sind, nicht kristallisiert und chemisch neutral (ähnlich den Eigenschaften von Wasser). Das System muss in einer trockenen und frostfreien Umgebung installiert werden, der maximale Betriebsdruck liegt bei 10 bar (Pumpenschaltautomat) und die Umgebungstemperatur muss zwischen +5 °C bis +40 °C liegen.

**Bitte denken Sie an das passende
Anschlusszubehör auf Seite 132.**

LIEFERUMFANG

Trinkwassertrennstation PowerSplit super, bestehend aus:

- ✓ pulverbeschichtetem Stahlblechschrank, lichtgrau, mit 4 Justierfüßen zum Höhenausgleich
- ✓ einer mehrstufigen, normalansaugenden, horizontalen Kreiselpumpe aus Edelstahl inklusive Rückschlagventil
- ✓ Einspeisebehälter aus MDPE (100 Liter Nenn- und 80 Liter Nutzvolumen) mit freiem Auslauf gemäß DIN EN 13076 Typ AA und elektronisch gesteuertem Magnetventil DN 17 (KTW-/DVGW-W270-Zertifizierung)
- ✓ potentialfreiem Störmelder (3x 0,75 mm²) zur Meldung eines Behälterüberlaufs (nicht speichernd)
- ✓ optional: Netzunabhängige, programmierbare Spüleinheit zur Stagnationsvermeidung in der Trinkwasserleitung bei längerem Stillstand der Anlage
- ✓ elektronischem Frequenzumrichter mit Display und Druckanzeige zur druckabhängigen Regelung der Pumpe

Art.-Nr.	WG	Bezeichnung	Euro
27242	132	PowerSplit 8-60 super	5.350,00
27243	132	PowerSplit 8-80 super	5.665,00

Hydraulische Daten

Art.-Nr.	27242	27243
Förderhöhe maximal (Hmax)	58 m	81 m
Förderstrom maximal (Qmax)	8,0 m ³ /h	
Anlagenhöhe max.	50 m	
Einschaltdruck	Frei wählbar zwischen 0,5 – 7 bar (Werkseinstellung nach Kundenauftrag)	
Ausschaltdruck	Frei wählbar zwischen 1 – 8 bar (Werkseinstellung nach Kundenauftrag)	
Schutzklasse Pumpe	IP 55	
Pumpentyp	normalansaugende, mehrstufige Kreiselpumpe, luftgekühlt	

Elektrische Daten

Art.-Nr.	27242	27243
Versorgungsspannung	1 ~ 230V / 50 Hz (220V - 240V)	
Nennstrom	6,2 A	7,3 A
Motorleistung P1	1320 W	1530 W
Motorleistung P2	1100 W	1300 W

mit KTW und DVGW-W270
zertifizierter
Trinkwasser-
nachspeisung



DoubleSplit eco plus

- Trinkwassertrennstation nach DIN EN 1717 zur Absicherung gegen Flüssigkeiten der Kategorie 5 bei Anwendungen, in denen eine Gefahr durch Rückfließen, Rückstauen oder Rückdrücken von Betriebswasser in die Trinkwasserleitung möglich ist.
- bestehend aus zwei Kreiselpumpen, zwei elektronischen Pumpenschaltautomaten, einem Einspeisebehälter aus Kunststoff mit automatischer Trinkwassernachspeisung, einer Steuerung sowie einem lackierten Stahlblechschrank (RAL 7035 Lichtgrau) zur Bodenaufstellung.
- mit normalansaugenden, mehrstufigen und luftgekühlten Franklin-Kreiselpumpen aus Edelstahl, extrem robust und korrosionsbeständig. Laufräder und Stufengehäuse aus rostfreiem Stahl (AISI 304) gefertigt, was eine hohe Lebensdauer verspricht, Zuverlässigkeit garantiert und für einen ruhigen Betrieb mit geringer Geräuschentwicklung sorgt. Die Pumpen besitzen einen einphasigen, luftgekühlten und komplett gekapselten Franklin-Hocheffizienzmotor mit integriertem Überhitzungsschutz, ausgelegt für Spannung von 220 - 240 V bei einer Frequenz von 50 Hz. Für die hohe Qualität der Pumpen spricht ebenfalls, dass der Motor mit maximal 60 zulässigen Anläufen pro Stunde starten kann und eine besonders hochwertige Gleitringdichtung mit einem stationären Ring aus Keramik, einem rotierenden Ring aus Graphit, einem Elastomere aus EPDM und den sonstigen Komponenten aus Edelstahl (AISI 316) erlaubt den Einsatz auch unter schwierigsten Bedingungen.
- mit elektronischen Pumpenschaltautomaten, die das System automatisch druckabhängig ein- und ausschalten sowie die Pumpen vor Trockenlauf schützen. Bei dem Schaltautomat der DoubleSplit eco plus ist der Ein- und Ausschaltdruck einstellbar zwischen 0,5 und 8 bar. Der Schaltautomat ist ausgestattet mit einem kleinen Wasserpuffer, einem speziellen Rückschlagventil und einer automatischen Reset-Funktion.
- enthält einen Einspeisebehälter zur Trinkwassernachspeisung aus MDPE (Kunststoff) mit freiem Auslauf Typ AA nach DIN EN 13077 zur Erfüllung der Vorgaben nach DIN EN 1717. Die Trinkwassernachspeisung in den Einspeisebehälter erfolgt über ein elektronisches Magnetventil mit KTW- und DVGW-W270 Zertifizierung.
- verfügt über eine spezielle Steuerung, welche den Füllstand im Vorlagebehälter überwacht und bedarfsorientiert Trinkwasser nachspeist. Ein potentialfreier Ausgang meldet einen Überlauf des Vorlagebehälters.
- die DoubleSplit eco plus verfügt über einen lackierten Stahlblechschrank (RAL 7035 Lichtgrau) zur Unterbringung der Komponenten der DoubleSplit eco plus. Der Stahlblechschrank der DoubleSplit eco plus schützt die enthaltenen Komponenten vor Spritzwasser und ist zur Bodenaufstellung geeignet.
- fördert sauberes und klares Wasser (mit einer max. zulässigen Menge an Sand von 50 g/m³), frei von Festkörpern oder schleifenden Partikeln, außerdem Flüssigkeiten, die nicht zähflüssig oder aggressiv sind, nicht kristallisiert und chemisch neutral (ähnlich den Eigenschaften von Wasser). Das System muss in einer trockenen und frostfreien Umgebung installiert werden, der maximale Betriebsdruck liegt bei 10 bar (Pumpenschaltautomat) und die Umgebungstemperatur muss zwischen +5 °C bis +40 °C liegen.

Bitte denken Sie an das passende Anschlusszubehör auf Seite 133.

LIEFERUMFANG

Trinkwassertrennstation DoubleSplit eco plus, bestehend aus:

- ✓ pulverbeschichtetem Stahlblechschrank, lichtgrau, mit 4 Justierfüßen zum Höhenausgleich
- ✓ zwei mehrstufigen, normalansaugenden, horizontalen Kreiselpumpen aus Edelstahl inklusive Rückschlagventil
- ✓ Einspeisebehälter aus MDPE (100 Liter Nenn- und 80 Liter Nutzvolumen) mit freiem Auslauf gemäß DIN EN 13076 Typ AA und elektronisch gesteuertem Magnetventil DN 28 (KTW-/DVGW-W270-Zertifizierung)
- ✓ potentialfreiem Störmelder (3x 0,75 mm²) zur Meldung eines Behälterüberlaufs (nicht speichernd)
- ✓ optional: Netzunabhängige, programmierbare Spüleinheit zur Stagnationsvermeidung in der Trinkwasserleitung bei längerem Stillstand der Anlage
- ✓ elektronischer Steuerung mit Display und Druckanzeige zur druckabhängigen Ein- / Ausschaltung der Pumpe

Art.-Nr.	WG	Bezeichnung	Euro
27260	17	DoubleSplit eco 10-40 plus	5.950,00
27261	17	DoubleSplit eco 10-55 plus	6.050,00
27262	17	DoubleSplit eco 10-70 plus	6.215,00
27263	17	DoubleSplit eco 10-80 plus	6.365,00
27264	17	DoubleSplit eco 16-45 plus	6.050,00
27265	17	DoubleSplit eco 16-60 plus	6.165,00
27266	17	DoubleSplit eco 16-70 plus	6.565,00
27267	17	DoubleSplit eco 16-80 plus	6.775,00

Hydraulische Daten

Art.-Nr.	27260	27261	27262	27263	27264	27265	27266	27267
Förderhöhe maximal (Hmax)	44 m	55 m	68 m	78 m	46 m	58 m	70 m	81 m
Förderstrom maximal (Qmax)	10,0 m ³ /h				16,0 m ³ /h			
Anlagenhöhe max.	50 m							
Einschaltdruck	Einstellbar zwischen 0,5 – 7 bar (Werkseinstellung nach Kundenauftrag)							
Ausschaltdruck	Einstellbar zwischen 1 – 8 bar (Werkseinstellung nach Kundenauftrag)							
Schutzklasse Pumpe	IP 55							
Pumpentyp	Mehrstufige luftgekühlte Druckerhöhungspumpen aus Edelstahl							

Elektrische Daten

Art.-Nr.	27260	27261	27262	27263	27264	27265	27266	27267
Versorgungsspannung	1 ~ 230 V / 50 Hz (220 V - 240 V)							
Nennstrom (pro Pumpe)	3,7 A	4,3 A	5,4 A	6,0 A	5,3 A	6,2 A	7,3 A	8,2 A
Motorleistung P1 (pro Pumpe)	760 W	910 W	1130 W	1280 W	1100 W	1320 W	1530 W	1740 W
Motorleistung P2 (pro Pumpe)	550 W	750 W	900 W	1100 W	900 W	1100 W	1300 W	1500 W

mit KTW und DVGW-W270
zertifizierter
Trinkwasser-
nachspeisung



DoubleSplit eco super

- Trinkwassertrennstation nach DIN EN 1717 zur Absicherung gegen Flüssigkeiten der Kategorie 5 bei Anwendungen, in denen eine Gefahr durch Rückfließen, Rückstauen oder Rückdrücken von Betriebswasser in die Trinkwasserleitung möglich ist.
- bestehend aus zwei Kreiselpumpen, zwei elektronischen Pumpenschaltautomaten, einem Einspeisebehälter aus Kunststoff mit automatischer Trinkwassernachspeisung, einer Steuerung sowie einem lackierten Stahlblechschrank (RAL 7035 Lichtgrau) zur Bodenaufstellung.
- mit normalansaugenden, mehrstufigen und luftgekühlten Franklin-Kreiselpumpen aus Edelstahl, extrem robust und korrosionsbeständig. Laufräder und Stufengehäuse aus rostfreiem Stahl (AISI 304) gefertigt, was eine hohe Lebensdauer verspricht, Zuverlässigkeit garantiert und für einen ruhigen Betrieb mit geringer Geräuschentwicklung sorgt. Die Pumpen besitzen einen einphasigen, luftgekühlten und komplett gekapselten Franklin-Hocheffizienzmotor mit integriertem Überhitzungsschutz, ausgelegt für Spannung von 220 - 240 V bei einer Frequenz von 50 Hz. Für die hohe Qualität der Pumpen spricht ebenfalls, dass der Motor mit maximal 60 zulässigen Anläufen pro Stunde starten kann und eine besonders hochwertige Gleitringdichtung mit einem stationären Ring aus Keramik, einem rotierenden Ring aus Graphit, ein Elastomer aus EPDM und den sonstigen Komponenten aus Edelstahl (AISI 316) erlaubt den Einsatz auch unter schwierigsten Bedingungen.
- mit elektronischem Frequenzumrichter, welcher den Betriebsdruck beider Druckerhöhungspumpen regelt und diese ein- und ausschaltet. Weiterhin schützt der Frequenzumrichter beide Druckerhöhungspumpen vor Trockenlauf sowie Überlastung.
- enthält einen Einspeisebehälter zur Trinkwassernachspeisung aus MDPE (Kunststoff) mit freiem Auslauf Typ AA nach DIN EN 13077 zur Erfüllung der Vorgaben nach DIN EN 1717. Die Trinkwassernachspeisung in den Einspeisebehälter erfolgt über ein elektronisches Magnetventil mit KTW- und DVGW-W270 Zertifizierung.
- verfügt über eine spezielle Steuerung, welche den Füllstand im Vorlagebehälter überwacht und bedarfsorientiert Trinkwasser nachspeist. Ein potentialfreier Ausgang meldet einen Überlauf des Vorlagebehälters.
- die DoubleSplit eco super verfügt über einen lackierten Stahlblechschrank (RAL 7035 Lichtgrau) zur Unterbringung der Komponenten der DoubleSplit eco super. Der Stahlblechschrank der DoubleSplit eco super schützt die enthaltenen Komponenten vor Spritzwasser und ist zur Bodenaufstellung geeignet.
- fördert sauberes und klares Wasser (mit einer max. zulässigen Menge an Sand von 50 g/m³), frei von Festkörpern oder schleifenden Partikeln, außerdem Flüssigkeiten, die nicht zähflüssig oder aggressiv sind, nicht kristallisiert und chemisch neutral (ähnlich den Eigenschaften von Wasser). Das System muss in einer trockenen und frostfreien Umgebung installiert werden, der maximale Betriebsdruck liegt bei 10 bar (Pumpenschaltautomat) und die Umgebungstemperatur muss zwischen +5 °C bis +40 °C liegen.

**Bitte denken Sie an das passende
Anschlusszubehör auf Seite 133.**

LIEFERUMFANG

Trinkwassertrennstation DoubleSplit eco super, bestehend aus:

- ✓ pulverbeschichtetem Stahlblechschrank, lichtgrau, mit 4 Justierfüßen zum Höhenausgleich
- ✓ zwei mehrstufigen, normalansaugenden, horizontalen Kreiselpumpen aus Edelstahl inklusive Rückschlagventil
- ✓ Einspeisebehälter aus MDPE (100 Liter Nenn- und 80 Liter Nutzvolumen) mit freiem Auslauf gemäß DIN EN 13076 Typ AA und elektronisch gesteuertem Magnetventil DN 28 (KTW-/DVGW-W270-Zertifizierung)
- ✓ potentialfreiem Störmelder (3x 0,75 mm²) zur Meldung eines Behälterüberlaufs (nicht speichernd)
- ✓ optional: Netzunabhängige, programmierbare Spüleinheit zur Stagnationsvermeidung in der Trinkwasserleitung bei längerem Stillstand der Anlage
- ✓ elektronischem Frequenzumrichter zur Druckregelung beider Pumpen sowie Überwachung und Schutz vor Trockenlauf und Überlastung

Art.-Nr.	WG	Bezeichnung	Euro
27270	132	DoubleSplit eco 10-55 super	7.710,00
27271	132	DoubleSplit eco 10-70 super	7.900,00
27272	132	DoubleSplit eco 10-80 super	8.100,00
27273	132	DoubleSplit eco 16-60 super	7.900,00
27274	132	DoubleSplit eco 16-70 super	8.335,00
27275	132	DoubleSplit eco 16-80 super	8.570,00

Hydraulische Daten

Art.-Nr.	27270	27271	27272	27273	27274	27275
Förderhöhe maximal (Hmax)	55 m	68 m	78 m	56 m	70 m	81 m
Förderstrom maximal (Qmax)	10,0 m ³ /h			16,0 m ³ /h		
Anlagenhöhe max.	40 m					
Einschaltdruck	Einstellbar zwischen 0,5 – 7 bar (Werkseinstellung nach Kundenauftrag)					
Ausschaltdruck	Einstellbar zwischen 1 – 8 bar (Werkseinstellung nach Kundenauftrag)					
Schutzklasse Pumpe	IP 55					
Pumpentyp	Mehrstufige luftgekühlte Druckerhöhungspumpen aus Edelstahl					

Elektrische Daten

Art.-Nr.	27270	27271	27272	27273	27274	27275
Versorgungsspannung	1 ~ 230 V / 50 Hz (220 V - 240 V)					
Nennstrom (pro Pumpe)	4,3 A	5,4 A	6,0 A	6,2 A	7,3 A	8,2 A
Motorleistung P1 (pro Pumpe)	910 W	1130 W	1280 W	1320 W	1530 W	1740 W
Motorleistung P2 (pro Pumpe)	750 W	900 W	1100 W	1100 W	1300 W	1500 W

mit KTW und DVGW-W270
zertifizierter
Trinkwasser-
nachspeisung



DoubleSplit plus

- Trinkwassertrennstation nach DIN EN 1717 zur Absicherung gegen Flüssigkeiten der Kategorie 5 bei Anwendungen, in denen eine Gefahr durch Rückfließen, Rückstauen oder Rückdrücken von Betriebswasser in die Trinkwasserleitung möglich ist.
- mit elektronischer Steuerung zur Überwachung der Füllstände, Trinkwassernachspeisung, automatische, druckabhängige Steuerung der Druckerhöhungsanlage, Anzeige sowie Parametrierung der Betriebsparameter und Fehler- sowie Alarmmeldungen.
- mit einer Druckerhöhungsanlage bestehend aus zwei Kreiselpumpen, elektronischer Steuerung zur Steuerung der Druckerhöhungsanlage sowie der automatischen Trinkwassernachspeisung, einem Einspeisebehälter aus Kunststoff, einem lackierten Stahlblechschrank (RAL 7035 Lichtgrau) zur Bodenaufstellung sowie einem Tauchdrucksensor zur Messung des Füllstands im Regenwasserspeicher.
- mit normalansaugenden, mehrstufigen und luftgekühlten Kreiselpumpen aus Edelstahl, extrem robust und korrosionsbeständig. Laufräder und Stufengehäuse aus Edelstahl gefertigt, was eine hohe Lebensdauer verspricht, Zuverlässigkeit garantiert und für einen ruhigen Betrieb mit geringer Geräuschentwicklung sorgt. Die Pumpen besitzen einen luftgekühlten Einphasenmotor mit integriertem Überhitzungsschutz, ausgelegt für Spannung von 220 - 240 V bei einer Frequenz von 50 Hz. Für die hohe Qualität der Pumpen spricht ebenfalls, dass der Motor mit maximal 60 zulässigen Anläufen pro Stunde starten kann und eine besonders hochwertige Gleitringdichtung mit einem stationären Ring aus Keramik, einem rotierenden Ring aus Graphit, einem Elastomere aus EPDM und den sonstigen Komponenten aus Edelstahl (AISI 316) erlaubt den Einsatz auch unter schwierigsten Bedingungen.
- enthält einen Einspeisebehälter zur Trinkwassernachspeisung aus MDPE (Kunststoff) mit freiem Auslauf Typ AA nach DIN EN 13077 zur Erfüllung der Vorgaben nach DIN EN 1717. Die Trinkwassernachspeisung in den Einspeisebehälter erfolgt über ein elektronisch gesteuertes Magnetventil mit KTW- und DVGW-W270 Zertifizierung.
- die DoubleSplit plus verfügt über einen lackierten Stahlblechschrank (RAL 7035 Lichtgrau) zur Unterbringung der Komponenten der DoubleSplit plus. Der Stahlblechschrank der DoubleSplit plus schützt die enthaltenen Komponenten vor Spritzwasser und ist zur Bodenaufstellung geeignet.
- fördert sauberes und klares Wasser (mit einer max. zulässigen Menge an Sand von 50 g/m³), frei von Festkörpern oder schleifenden Partikeln, außerdem Flüssigkeiten, die nicht zähflüssig oder aggressiv sind, nicht kristallisiert und chemisch neutral (ähnlich den Eigenschaften von Wasser). Das System muss in einer trockenen und frostfreien Umgebung installiert werden, der maximale Betriebsdruck liegt bei 10 bar und die Umgebungstemperatur muss zwischen +5 °C bis +40 °C liegen.

**Bitte denken Sie an das passende
Anschlusszubehör auf Seite 133.**

LIEFERUMFANG

DoubleSplit plus bestehend aus:

- ✓ pulverbeschichtetem Stahlblechschrank, RAL 7035 lichtgrau, mit 4 Justierfüßen zum Höhenausgleich
- ✓ zwei mehrstufigen, normalansaugenden, horizontalen Kreiselpumpen aus Edelstahl mit Drucksammelrohr inklusive Rückschlagventilen
- ✓ Einspeisebehälter aus MDPE (100 Liter Nenn- und 80 Liter Nutzvolumen) mit freiem Auslauf gemäß DIN EN 13076 Typ AA und Notüberlauf DN 100
- ✓ elektronisch gesteuertem Magnetventil DN 28 (KTW-/DVGW-W270-Zertifizierung) zur Trinkwassernachspeisung
- ✓ elektronischer Steuerung mit 4-zeiligem LCD Display zum vollautomatischen Betrieb der DoubleSplit plus mit Druck- und Füllstandsanzeige sowie Anzeige und Parametrierung aller Betriebsparameter
- ✓ potentialfreiem Störmeldekontakt

Art.-Nr.	WG	Bezeichnung	Euro
27280	133	DoubleSplit plus 10-40	8.000,00
27281	133	DoubleSplit plus 10-60	8.100,00
27282	133	DoubleSplit plus 10-70	8.260,00
27283	133	DoubleSplit plus 16-40	8.125,00
27284	133	DoubleSplit plus 16-60	8.260,00

Hydraulische Daten

Art.-Nr.	27280	27281	27282	27283	27284
Förderhöhe maximal (Hmax)	45 m	54 m	67 m	46 m	58 m
Förderstrom maximal (Qmax)	10,0 m³/h			16,0 m³/h	
Anlagenhöhe max.	25 m				
Einschaltdruck	einstellbar (2,6 bar voreingestellt)	einstellbar (3,0 bar voreingestellt)	einstellbar (4,4 bar voreingestellt)	einstellbar (2,8 bar voreingestellt)	einstellbar (3,3 bar voreingestellt)
Ausschaltdruck	einstellbar (4,0 bar voreingestellt)	einstellbar (5,0 bar voreingestellt)	einstellbar (6,2 bar voreingestellt)	einstellbar (4,2 bar voreingestellt)	einstellbar (5,3 bar voreingestellt)
Schutzklasse Pumpe	IP 55				
Pumpentyp	mehrstufige Kreiselpumpe, normalansaugend				

Elektrische Daten

Art.-Nr.	27280	27281	27282	27283	27284
Versorgungsspannung	1 ~ 230 V / 50 Hz (220 V - 240 V)				
Nennstrom (pro Pumpe)	3,7 A	4,3 A	5,4 A	5,3 A	6,2 A
Motorleistung P1 (pro Pumpe)	760 W	910 W	1130 W	1100 W	1320 W
Motorleistung P2 (pro Pumpe)	550 W	750 W	900 W	900 W	1100 W

mit KTW und DVGW-W270
zertifizierter
Trinkwassernachspeisung



DoubleSplit pro

- Trinkwassertrennstation nach DIN EN 1717 zur Absicherung gegen Flüssigkeiten der Kategorie 5 bei Anwendungen, in denen eine Gefahr durch Rückfließen, Rückstauen oder Rückdrücken von Betriebswasser in die Trinkwasserleitung möglich ist.
- mit elektronischer Steuerung zur Überwachung der Füllstände, Trinkwassernachspeisung, automatische, druckabhängige Steuerung der Druckerhöhungsanlage, Anzeige sowie Parametrierung der Betriebsparameter und Fehler- sowie Alarmmeldungen.
- mit einer Druckerhöhungsanlage bestehend aus zwei Kreiselpumpen, elektronischer Steuerung zur Steuerung der Druckerhöhungsanlage sowie der automatischen Trinkwassernachspeisung, einem Einspeisebehälter aus Kunststoff, sowie einem lackierten Stahlblechschrank (RAL 7035 Lichtgrau) zur Bodenaufstellung.
- mit normalansaugenden, mehrstufigen und luftgekühlten Kreiselpumpen aus Edelstahl, extrem robust und korrosionsbeständig. Laufräder und Stufengehäuse aus Edelstahl gefertigt, was eine hohe Lebensdauer verspricht, Zuverlässigkeit garantiert und für einen ruhigen Betrieb mit geringer Geräuschentwicklung sorgt. Die Pumpen besitzen einen luftgekühlten Einphasenmotor mit integriertem Überhitzungsschutz ausgelegt für Spannung von 220 - 240 V bei einer Frequenz von 50 Hz oder einen luftgekühlten Dreiphasenmotor für Spannung von 380 V - 415 V bei einer Frequenz von 50 HZ (30-50, 30-60, 30-70, 30-80). Für die hohe Qualität der Pumpen spricht ebenfalls, dass der Motor mit maximal 60 zulässigen Anläufen pro Stunde starten kann und eine besonders hochwertige Gleitringdichtung mit einem stationären Ring aus Keramik, einem rotierenden Ring aus Graphit, einem Elastomere aus EPDM und den sonstigen Komponenten aus Edelstahl (AISI 316) erlaubt den Einsatz auch unter schwierigsten Bedingungen.
- enthält einen Einspeisebehälter zur Trinkwassernachspeisung aus MDPE (Kunststoff) mit freiem Auslauf Typ AA nach DIN EN 13077 zur Erfüllung der Vorgaben nach DIN EN 1717. Die Trinkwassernachspeisung in den Einspeisebehälter erfolgt über ein elektronisch gesteuertes Magnetventil mit KTW- und DVGW-W270 Zertifizierung.
- die DoubleSplit pro verfügt über einen lackierten Stahlblechschrank (RAL 7035 Lichtgrau) zur Unterbringung der Komponenten der DoubleSplit pro. Der Stahlblechschrank der DoubleSplit pro schützt die enthaltenen Komponenten vor Spritzwasser und ist zur Bodenaufstellung geeignet.
- fördert sauberes und klares Wasser (mit einer max. zulässigen Menge an Sand von 50 g/m³), frei von Festkörpern oder schleifenden Partikeln, außerdem Flüssigkeiten, die nicht zähflüssig oder aggressiv sind, nicht kristallisiert und chemisch neutral (ähnlich den Eigenschaften von Wasser). Das System muss in einer trockenen und frostfreien Umgebung installiert werden, der maximale Betriebsdruck liegt bei 10 bar und die Umgebungstemperatur muss zwischen +5 °C bis +40 °C liegen.

LIEFERUMFANG

Trinkwassertrennstation DoubleSplit pro, bestehend aus:

- ✓ pulverbeschichtetem Stahlblechschrank, RAL 7035 lichtgrau, mit 4 Justierfüßen zum Höhenausgleich
- ✓ zwei mehrstufigen, normalansaugenden, horizontalen Kreiselpumpen aus Edelstahl mit Drucksammelrohr inklusive Rückschlagventilen
- ✓ Einspeisebehälter aus MDPE (200 Liter Nenn- und 160 Liter Nutzvolumen) mit freiem Auslauf gemäß DIN EN 13076 Typ AA und Notüberlauf DN 100
- ✓ elektronisch gesteuertem Magnetventil DN 28 (DN40 bei DoubleSplit pro 30-XX) (KTW-/DVGW-W270-Zertifizierung) zur Trinkwassernachspeisung
- ✓ elektronischer Steuerung mit 4-zeiligem LCD Display zum vollautomatischen Betrieb der DoubleSplit pro mit Druck- und Füllstandsanzeige sowie Anzeige und Parametrierung aller Betriebsparameter
- ✓ potentialfreiem Störmeldekontakt

Bitte denken Sie an das passende Anschlusszubehör auf Seite 133.

Art.-Nr.	WG	Bezeichnung	Euro
27290	135	DoubleSplit pro 10-80	9.250,00
27291	135	DoubleSplit pro 10-90	9.600,00
27292	135	DoubleSplit pro 16-40	9.000,00
27293	135	DoubleSplit pro 16-60	9.100,00
27294	135	DoubleSplit pro 16-70	9.500,00
27295	135	DoubleSplit pro 16-80	9.750,00
27296	135	DoubleSplit pro 16-90	10.865,00
27297	135	DoubleSplit pro 30-50	10.425,00
27298	135	DoubleSplit pro 30-60	10.915,00
27299	135	DoubleSplit pro 30-70	11.325,00
27300	135	DoubleSplit pro 30-80	11.765,00

Hydraulische Daten

Art.-Nr.	27290	27291	27292	27293	27294	27295
Förderhöhe maximal (Hmax)	78 m	90 m	46 m	58 m	70 m	81 m
Förderstrom maximal (Qmax)	10,0 m³/h		16,0 m³/h			
Anlagenhöhe max.	25 m					
Einschaltdruck	einstellbar (4,4 bar voreingestellt)		einstellbar (2,6 bar voreingestellt)	einstellbar (3,0 bar voreingestellt)	einstellbar (4,4 bar voreingestellt)	
Ausschaltdruck	einstellbar (7,3 bar voreingestellt)	einstellbar (8,5 bar voreingestellt)	einstellbar (4,0 bar voreingestellt)	einstellbar (5,0 bar voreingestellt)	einstellbar (6,5 bar voreingestellt)	einstellbar (7,6 bar voreingestellt)
Schutzklasse Pumpe	IP 55					
Pumpentyp	mehrstufige Kreiselpumpe, normalansaugend					

Elektrische Daten

Art.-Nr.	27290	27291	27292	27293	27294	27295
Versorgungsspannung	1 ~ 230 V / 50 Hz (220 V - 240 V)					
Nennstrom (pro Pumpe)	6,0 A	6,9 A	5,3 A	6,2 A	7,3 A	8,2 A
Motorleistung P1 (pro Pumpe)	1280 W	1430 W	1100 W	1320 W	1530 W	1740 W
Motorleistung P2 (pro Pumpe)	1100 W	1300 W	1000 W	1100 W	1300 W	1500 W

Hydraulische Daten

Art.-Nr.	27296	27297	27298	27299	27300
Förderhöhe maximal (Hmax)	92 m	48 m	60 m	71 m	84 m
Förderstrom maximal (Qmax)	16,0 m³/h	30,0 m³/h			
Anlagenhöhe max.	25 m				
Einschaltdruck	einstellbar (5,0 bar voreingestellt)	einstellbar (2,8 bar voreingestellt)	einstellbar (3,3 bar voreingestellt)	einstellbar (4,4 bar voreingestellt)	einstellbar (5,0 bar voreingestellt)
Ausschaltdruck	einstellbar (8,7 bar voreingestellt)	einstellbar (4,3 bar voreingestellt)	einstellbar (5,5 bar voreingestellt)	einstellbar (6,6 bar voreingestellt)	einstellbar (7,9 bar voreingestellt)
Schutzklasse Pumpe	IP 55				
Pumpentyp	mehrstufige Kreiselpumpe, normalansaugend				

Elektrische Daten

Art.-Nr.	27296	27297	27298	27299	27300
Versorgungsspannung	3 ~ 400 V / 50 Hz				
Nennstrom (pro Pumpe)	3,9 A	3,2 A	4,1 A	4,7 A	5,5 A
Motorleistung P1 (pro Pumpe)	2060 W	1700 W	2200 W	2610 W	3080 W
Motorleistung P2 (pro Pumpe)	1850 W	1500 W	2000 W	2200 W	3000 W

mit KTW und DVGW-W270
zertifizierter
Trinkwasser-
nachspeisung



SuperSplit plus

- Trinkwassertrennstation nach DIN EN 1717 zur Absicherung gegen Flüssigkeiten der Kategorie 5 bei Anwendungen, in denen eine Gefahr durch Rückfließen, Rückstauen oder Rückdrücken von Betriebswasser in die Trinkwasserleitung möglich ist.
- mit elektronischer Steuerung zur Überwachung der Füllstände, Trinkwassernachspeisung, automatische, druckabhängige Steuerung der Druckerhöhungsanlage, anzeige sowie Parametrierung der Betriebsparameter und Fehler- sowie Alarmmeldungen.
- mit elektronischen Frequenzumrichtern, welche eine konstante Druckregelung beider Druckerhöhungspumpen ermöglichen und somit einen konstanten Betriebsdruck garantieren. Die Drehzahl der Druckerhöhungspumpen wird über die Frequenzumrichter bedarfsabhängig verringert oder erhöht. Damit bietet die SuperSplit plus ein hohes Potenzial der Energieeinsparung.
- mit einer Druckerhöhungsanlage bestehend aus zwei Kreiselpumpen, elektronischer Steuerung zur Steuerung der Druckerhöhungsanlage sowie der automatischen Trinkwassernachspeisung, einem Einspeisebehälter aus Kunststoff, sowie einem lackierten Stahlblechschrank (RAL 7035 Lichtgrau) zur Bodenaufstellung.
- mit normalansaugenden, mehrstufigen und luftgekühlten Kreiselpumpen aus Edelstahl, extrem robust und korrosionsbeständig. Laufräder und Stufengehäuse aus Edelstahl gefertigt, was eine hohe Lebensdauer verspricht, Zuverlässigkeit garantiert und für einen ruhigen Betrieb mit geringer Geräuschentwicklung sorgt. Die Pumpen besitzen einen luftgekühlten Einphasenmotor mit integriertem Überhitzungsschutz ausgelegt für Spannung von 220 - 240 V bei einer Frequenz von 50 Hz. Für die hohe Qualität der Pumpen spricht ebenfalls, dass der Motor mit maximal 60 zulässigen Anläufen pro Stunde starten kann und eine besonders hochwertige Gleitringdichtung mit einem stationären Ring aus Keramik, einem rotierenden Ring aus Graphit, einem Elastomere aus EPDM und den sonstigen Komponenten aus Edelstahl (AISI 316) erlaubt den Einsatz auch unter schwierigsten Bedingungen.
- enthält einen Einspeisebehälter zur Trinkwassernachspeisung aus MDPE (Kunststoff) mit freiem Auslauf Typ AA nach DIN EN 13077 zur Erfüllung der Vorgaben nach DIN EN 1717. Die Trinkwassernachspeisung in den Einspeisebehälter erfolgt über ein elektronisch gesteuertes Magnetventil mit KTW- und DVGW-W270 Zertifizierung.
- die SuperSplit plus verfügt über einen lackierten Stahlblechschrank (RAL 7035 Lichtgrau) zur Unterbringung der Komponenten der SuperSplit plus. Der Stahlblechschrank der SuperSplit plus schützt die enthaltenen Komponenten vor Spritzwasser und ist zur Bodenaufstellung geeignet.
- fördert sauberes und klares Wasser (mit einer max. zulässigen Menge an Sand von 50 g/m³), frei von Festkörpern oder schleifenden Partikeln, außerdem Flüssigkeiten, die nicht zähflüssig oder aggressiv sind, nicht kristallisiert und chemisch neutral (ähnlich den Eigenschaften von Wasser). Das System muss in einer trockenen und frostfreien Umgebung installiert werden, der maximale Betriebsdruck liegt bei 10 bar und die Umgebungstemperatur muss zwischen +5 °C bis +40 °C liegen.

Bitte denken Sie an das passende Anschlusszubehör auf Seite 133.

LIEFERUMFANG

SuperSplit plus bestehend aus:

- ✓ pulverbeschichtetem Stahlblechschrank, RAL 7035 lichtgrau, mit 4 Justierfüßen zum Höhenausgleich
- ✓ zwei mehrstufigen, normalansaugenden, horizontalen Kreiselpumpen aus Edelstahl mit Drucksammelrohr inklusive Rückschlagventilen
- ✓ Einspeisebehälter aus MDPE (100 Liter Nenn- und 80 Liter Nutzvolumen) mit freiem Auslauf gemäß DIN EN 13076 Typ AA und Notüberlauf DN 100
- ✓ elektronisch gesteuertem Magnetventil DN 28 (KTW-/DVGW-W270-Zertifizierung) zur Trinkwassernachspeisung
- ✓ zwei Frequenzumrichter zur konstanten Druckregelung und Anpassung der Drehzahl beider Druckerhöhungspumpen
- ✓ - elektronischer Steuerung mit 4-zeiligem LCD Display zum vollautomatischen Betrieb der SuperSplit plus mit Druck- und Füllstandsanzeige sowie Anzeige und Parametrierung aller Betriebsparameter
- ✓ potentialfreiem Störmeldekontakt

Art.-Nr.	WG	Bezeichnung	Euro
27285	134	SuperSplit plus 10-40	10.750,00
27286	134	SuperSplit plus 10-60	10.850,00
27287	134	SuperSplit plus 10-70	11.025,00
27288	134	SuperSplit plus 16-40	10.860,00
27289	134	SuperSplit plus 16-60	11.025,00

Hydraulische Daten

Art.-Nr.	27285	27286	27287	27288	27289
Förderhöhe maximal (Hmax)	45 m	54 m	67 m	46 m	58 m
Förderstrom maximal (Qmax)	10,0 m³/h		16,0 m³/h		
Anlagenhöhe max.	25 m				
Betriebsdruck	einstellbar (4,0 bar voreingestellt)	einstellbar (5,0 bar voreingestellt)	einstellbar (6,2 bar voreingestellt)	einstellbar (4,2 bar voreingestellt)	einstellbar (5,3 bar voreingestellt)
Schutzklasse Pumpe	IP 55				
Pumpentyp	mehrstufige Kreiselpumpe, normalansaugend				

Elektrische Daten

Art.-Nr.	27285	27286	27287	27288	27289
Versorgungsspannung	1 ~ 230 V / 50 Hz (220 V - 240 V)				
Nennstrom (pro Pumpe)	3,7 A	4,3 A	3,3 A	5,3 A	3,7
Motorleistung P1 (pro Pumpe)	760 W	910 W	1020 W	1100 W	1210 W
Motorleistung P2 (pro Pumpe)	550 W	750 W	1000 W	900 W	1100 W

mit KTW und DVGW-W270
zertifizierter
Trinkwasser-
nachspeisung



SuperSplit pro

- Trinkwassertrennstation nach DIN EN 1717 zur Absicherung gegen Flüssigkeiten der Kategorie 5 bei Anwendungen, in denen eine Gefahr durch Rückfließen, Rückstauen oder Rückdrücken von Betriebswasser in die Trinkwasserleitung möglich ist.
- mit elektronischer Steuerung zur Überwachung der Füllstände, Trinkwassernachspeisung, automatische, druckabhängige Steuerung der Druckerhöhungsanlage, Anzeige sowie Parametrierung der Betriebsparameter und Fehler- sowie Alarmmeldungen.
- mit elektronischen Frequenzumrichtern, welche eine konstante Druckregelung beider Druckerhöhungspumpen ermöglichen und somit einen konstanten Betriebsdruck garantieren. Die Drehzahl der Druckerhöhungspumpen wird über die Frequenzumrichter bedarfsabhängig verringert oder erhöht. Damit bietet die SuperSplit pro ein hohes Potenzial der Energieeinsparung.
- mit einer Druckerhöhungsanlage bestehend aus zwei Kreiselpumpen, elektronischer Steuerung zur Steuerung der Druckerhöhungsanlage sowie der automatischen Trinkwassernachspeisung, einem Einspeisebehälter aus Kunststoff, sowie einem lackierten Stahlblechschrank (RAL 7035 Lichtgrau) zur Bodenaufstellung.
- mit normalansaugenden, mehrstufigen und luftgekühlten Kreiselpumpen aus Edelstahl, extrem robust und korrosionsbeständig. Laufräder und Stufengehäuse aus Edelstahl gefertigt, was eine hohe Lebensdauer verspricht, Zuverlässigkeit garantiert und für einen ruhigen Betrieb mit geringer Geräusentwicklung sorgt. Die Pumpen besitzen einen luftgekühlten Einphasenmotor mit integriertem Überhitzungsschutz ausgelegt für Spannung von 220 - 240 V bei einer Frequenz von 50 Hz oder einen luftgekühlten Dreiphasenmotor für Spannung von 380 V - 415 V bei einer Frequenz von 50 HZ (30-50, 30-60, 30-70, 30-80). Für die hohe Qualität der Pumpen spricht ebenfalls, dass der Motor mit maximal 60 zulässigen Anläufen pro Stunde starten kann und eine besonders hochwertige Gleitringdichtung mit einem stationären Ring aus Keramik, einem rotierenden Ring aus Graphit, einem Elastomere aus EPDM und den sonstigen Komponenten aus Edelstahl (AISI 316) erlaubt den Einsatz auch unter schwierigsten Bedingungen.
- enthält einen Einspeisebehälter zur Trinkwassernachspeisung aus MDPE (Kunststoff) mit freiem Auslauf Typ AA nach DIN EN 13077 zur Erfüllung der Vorgaben nach DIN EN 1717. Die Trinkwassernachspeisung in den Einspeisebehälter erfolgt über ein elektronisch gesteuertes Magnetventil mit KTW- und DVGW-W270 Zertifizierung.
- die SuperSplit pro verfügt über einen lackierten Stahlblechschrank (RAL 7035 Lichtgrau) zur Unterbringung der Komponenten der SuperSplit pro. Der Stahlblechschrank der SuperSplit pro schützt die enthaltenen Komponenten vor Spritzwasser und ist zur Bodenaufstellung geeignet.
- fördert sauberes und klares Wasser (mit einer max. zulässigen Menge an Sand von 50 g/m³), frei von Festkörpern oder schleifenden Partikeln, außerdem Flüssigkeiten, die nicht zähflüssig oder aggressiv sind, nicht kristallisiert und chemisch neutral (ähnlich den Eigenschaften von Wasser). Das System muss in einer trockenen und frostfreien Umgebung installiert werden, der maximale Betriebsdruck liegt bei 10 bar und die Umgebungstemperatur muss zwischen +5 °C bis +40 °C liegen.

Art.-Nr.	WG	Bezeichnung	Euro
27301	136	SuperSplit pro 10-80	11.835,00
27302	136	SuperSplit pro 10-90	12.225,00
27303	136	SuperSplit pro 16-60	11.665,00
27304	136	SuperSplit pro 16-70	12.100,00
27305	136	SuperSplit pro 16-80	12.350,00
27306	136	SuperSplit pro 16-90	12.900,00
27307	136	SuperSplit pro 30-50	12.500,00
27308	136	SuperSplit pro 30-60	13.015,00
27309	136	SuperSplit pro 30-70	13.700,00
27310	136	SuperSplit pro 30-80	14.170,00

Bitte denken Sie an das passende Anschlusszubehör auf Seite 133.

LIEFERUMFANG

Trinkwassertrennstation SuperSplit pro, bestehend aus:

- ✓ pulverbeschichtetem Stahlblechschrank, RAL 7035 lichtgrau, mit 4 Justierfüßen zum Höhenausgleich
- ✓ zwei mehrstufigen, normalansaugenden, horizontalen Kreiselpumpen aus Edelstahl mit Drucksammelrohr inklusive Rückschlagventilen
- ✓ Einspeisebehälter aus MDPE (200 Liter Nenn- und 160 Liter Nutzvolumen) mit freiem Auslauf gemäß DIN EN 13076 Typ AA und Notüberlauf DN 100
- ✓ elektronisch gesteuertem Magnetventil DN 28 (DN40 bei SuperSplit pro 30-XX) (KTW-/DVGW-W270-Zertifizierung) zur Trinkwassernachspeisung
- ✓ zwei Frequenzumrichter zur konstanten Druckregelung und Anpassung der Drehzahl beider Druckerhöhungspumpen
- ✓ elektronischer Steuerung mit 4-zeiligem LCD Display zum vollautomatischen Betrieb der SuperSplit pro mit Druck- und Füllstandsanzeige sowie Anzeige und Parametrierung aller Betriebsparameter
- ✓ potentialfreiem Störmeldekontakt

Hydraulische Daten

Art.-Nr.	27301	27302	27303	27304	27305
Förderhöhe maximal (Hmax)	78 m	90 m	58 m	70 m	81 m
Förderstrom maximal (Qmax)	10,0 m³/h		16,0 m³/h		
Anlagenhöhe max.	25 m				
Betriebsdruck	einstellbar (7,3 bar voreingestellt)	einstellbar (8,5 bar voreingestellt)	einstellbar (5,0 bar voreingestellt)	einstellbar (6,5 bar voreingestellt)	einstellbar (7,6 bar voreingestellt)
Schutzklasse Pumpe	IP 55				
Pumpentyp	mehrstufige Kreiselpumpe, normalansaugend				

Elektrische Daten

Art.-Nr.	27301	27302	27303	27304	27305
Versorgungsspannung	1 ~ 230 V / 50 Hz (220 V - 240 V)				
Nennstrom (pro Pumpe)	3,6 A	4,8 A	2,2 A	5,0 A	5,5 A
Motorleistung P1 (pro Pumpe)	1170 W	1390 W	1210 W	1500 W	1720 W
Motorleistung P2 (pro Pumpe)	1100 W	1300 W	1100 W	1300 W	1500 W

Hydraulische Daten

Art.-Nr.	27306	27307	27308	27309	27310
Förderhöhe maximal (Hmax)	92 m	48 m	60 m	71 m	84 m
Förderstrom maximal (Qmax)	16,0 m³/h	30,0 m³/h			
Anlagenhöhe max.	25 m				
Betriebsdruck	einstellbar (8,7bar voreingestellt)	einstellbar (4,3 bar voreingestellt)	einstellbar (5,5 bar voreingestellt)	einstellbar (6,6 bar voreingestellt)	einstellbar (7,9 bar voreingestellt)
Schutzklasse Pumpe	IP 55				
Pumpentyp	mehrstufige Kreiselpumpe, normalansaugend				

Elektrische Daten

Art.-Nr.	27306	27307	27308	27309	27310
Versorgungsspannung	1~ 230 V / 50 Hz	3 ~ 400 V / 50 Hz			
Nennstrom (pro Pumpe)	6,8 A	3,2 A	4,1 A	4,7 A	5,5 A
Motorleistung P1 (pro Pumpe)	2060 W	1700 W	2200 W	2610 W	3080 W
Motorleistung P2 (pro Pumpe)	2000 W	1500 W	2000 W	2200 W	3000 W

Anschluss-Set Trennsysteme



- Anschluss-Set für Trennsysteme der Kategorie 5 an die Trinkwasserleitung und zum Anschluss von Regenwassermanagern
- Anschluss-Set mit Zubehör zum Anschluss der Pumpe in der Trennstation oder dem Regenwassermanager an die Druckleitung 1" (Betriebswasser) und Anschluss des Nachspeiseventils im Einspeisebehälter an die Trinkwasserleitung 3/4 besonders gut geeignet für ecoSplit und iSplit

LIEFERUMFANG

Anschluss-Set, bestehend aus:

- ✓ Panzerschlauch 1" NW 20 x 500 mm (ÜWM/AG) inkl. Dichtung
- ✓ Panzerschlauch 3/4", 300 mm (ÜWM/AG) inkl. Dichtung mit KTW-/DVGW-W270-Zertifizierung
- ✓ Messing-Kugelhahn 1" IG/IG mit Entleerung
- ✓ Messing-Kugelhahn 3/4" IG/AG mit KTW-/DVGW-W270-Zertifizierung

Art.-Nr.	WG	Bezeichnung	Euro
83190	19	Anschluss-Set Trennsysteme klein	105,00

Anschluss-Set PowerSplit



- Anschluss-Set für Trennsysteme nach DIN EN 1717 zur Absicherung gegen Flüssigkeiten der Kategorie 5 wie z. B. Trinkwassertrennstationen und Regenwassermanager
- Komplet-Set mit Zubehör zum Anschluss der Pumpe in der Trennstation oder dem Regenwassermanager an die Druckleitung 1" (Betriebswasser) und zum Anschluss des Nachspeiseventils an die Trinkwasserleitung 3/4"

LIEFERUMFANG

Anschluss-Set, bestehend aus:

- ✓ Panzerschlauch 1" 1000mm ÜWM / AG inkl. Dichtung
- ✓ Panzerschlauch 1 1/4" x 1.000 mm Edelstahl ÜWM/AG DVGW inkl. Dichtung mit KTW-/DVGW-W270-Zertifizierung
- ✓ Messing Kugelhahn 1 1/4" IG/AG DVGW-KTW
- ✓ Messing Kugelhahn 1" IG/IG

Art.-Nr.	WG	Bezeichnung	Euro
27516	139	Anschluss-Set PowerSplit	265,00

Zusätzliche Panzerschläuche finden Sie auf Seite 238.

Anschluss-Set DoubleSplit



- Anschluss-Set für Trinkwassertrennstationen DoubleSplit eco, plus, pro 10-XX und 16-XX nach DIN EN 1717 zur Absicherung gegen Flüssigkeiten der Kategorie 5
- Komplett-Set mit Zubehör zum Anschluss der Pumpe in der Trennstation an die Druckleitung 1 1/2" (Betriebswasser) und zum Anschluss des Nachspeiseventils an die Trinkwasserleitung 1 1/4"

LIEFERUMFANG

Anschluss-Set, bestehend aus:

- ✓ Panzerschlauch 1 1/2", 500 mm (ÜWM/AG) inkl. Dichtung mit KTW-/DVGW-W270-Zertifizierung
- ✓ Panzerschlauch 1 1/4", 1000 mm (ÜWM/AG) inkl. Dichtung mit KTW-/DVGW-W270-Zertifizierung
- ✓ Messing-Kugelhahn 1 1/2" IG/IG
- ✓ Messing-Kugelhahn 1 1/4" IG/AG mit KTW-/DVGW-W270-Zertifizierung

Art.-Nr.	WG	Bezeichnung	Euro
27511	139	Anschluss-Set DoubleSplit 10-XX und 16-XX	340,00

Anschluss-Set DoubleSplit pro



- Anschluss-Set für Trinkwassertrennstationen DoubleSplit pro 30-XX nach DIN EN 1717 zur Absicherung gegen Flüssigkeiten der Kategorie 5
- Komplett-Set mit Zubehör zum Anschluss der Pumpe in der Trennstation an die Druckleitung 2" (Betriebswasser) und zum Anschluss des Nachspeiseventils an die Trinkwasserleitung 1 1/4"

LIEFERUMFANG

Anschluss-Set, bestehend aus:

- ✓ 1x Panzerschlauch 1 1/4", 1000 mm (ÜWM/AG) inkl. Dichtung mit KTW-/DVGW-W270-Zertifizierung
- ✓ 1x Panzerschlauch 2", 500 mm (ÜWM/AG) inkl. Dichtung
- ✓ 1x Messing-Kugelhahn 1 1/4" IG/AG inkl. Dichtung mit KTW-/DVGW-W270-Zertifizierung
- ✓ 1x Messing-Kugelhahn 2" IG/IG mit Entleerung

Art.-Nr.	WG	Bezeichnung	Euro
27515	139	Anschluss-Set DoubleSplit pro 30-XX	425,00

Zusätzliche Panzerschläuche finden Sie auf Seite 238.

GRAUWASSERNUTZUNG

TRINKWASSER ERSETZEN, WO ES NICHT BENÖTIGT WIRD!

Trinkwasser ist unumstritten ein Lebensmittel von elementarer Bedeutung und gewinnt unter ökologischen und ökonomischen Gesichtspunkten zunehmend an Bedeutung. Steigende Gebühren für die Versorgung mit Trinkwasser und die Reinigung des Abwassers oder die bereits vorhandenen Versorgungsprobleme einzelner Regionen und vieler Ballungsgebiete, die nur durch Fernwasserleitungen versorgt werden können, sind gute Gründe Trinkwasser ressourcenschonend und sparsam zu verwenden.

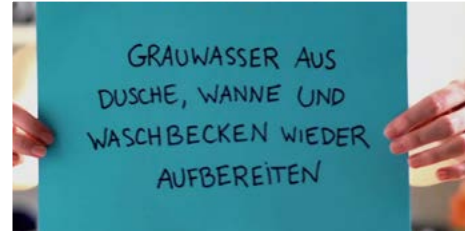

Regennutzung, die Verwendung von Brunnenwasser oder Grauwassernutzung bieten in ihren unterschiedlichen Kombinationsmöglichkeiten einen hohen Beitrag zur nachhaltigen Wasserwirtschaft. Das hieraus gewonnene Betriebswasser reduziert nicht nur den Trinkwasserverbrauch, sondern beispielsweise auch die Energiekosten für die Wasseraufbereitung und unterstützt so maßgeblich einen ökologischen und nachhaltigen Umgang mit unserer Ressource Trinkwasser.

Grauwassernutzung ist eine Form der Wiederverwertung von leicht verschmutztem Abwasser, das nur zur Körperreinigung genutzt wurde. Durch den Aufbereitungsprozess innerhalb unserer iClear Grauwasseraufbereitungsanlagen wird Trinkwasser eingespart und zugleich die Abwassermenge vermindert – das ist besonders sinnvoll, wo ein hoher Bedarf an Betriebswasser herrscht.

Der Ertrag der Grauwassernutzung steigt mit zunehmender Personenzahl, wenn wie in Wohnungen oder Hotels viel gebadet oder geduscht wird und eine hohe Betriebswassernutzung (WC-Spülung, Gartenbewässerung, etc.) erforderlich ist. Damit stehen Grauwasserertrag und Betriebswasserbedarf in einem guten Verhältnis, selbst bei einer hohen Nutzerdichte.

Bei der Aufbereitung des Grauwassers in Betriebswasser wird das leicht verschmutzte Grauwasser mit Hilfe eines Grobfilters von seinen ungelösten Wasserinhaltsstoffen (z.B. Haare, Textilflusen, etc.) befreit und in den Grauwassertank eingeleitet. Dort werden alle biologisch abbaubaren Wasserinhaltsstoffe (z.B. Seife, Haarwaschmittel, etc.) durch Mikroorganismen abgebaut. Anschließend wird das Wasser mit Hilfe einer Förderpumpe bedarfsgerecht in den Filtrationstank gefördert. Im Filtrationstank befindet sich die MBR-Filtertechnik (Filtermembran mit einer Porengröße von lediglich 0,04µm). Das eingeleitete Grauwasser wird durch die MBR-Filtertechnik aktiv angesaugt und in den Betriebswassertank eingeleitet. Diese permanente physikalische Barriere der MBR-Filtertechnik garantiert die sichere Abtrennung von Partikeln, Schlamm, Keimen und absorbierten Viren aus dem leicht verschmutzten Grauwasser.

Das so erzeugte Betriebswasser ist klar, geruchsneutral, virenfrei und steht jetzt, via Druckerhöhung, bedarfsgerecht den Entnahmestellen (WC-Spülung, Gartenbewässerung, Betriebswassergebrauch im Haus, etc.) zur Verfügung.

Sollte der Betriebswasservorrat im Betriebswassertank nicht ausreichen, wird automatisch Trinkwasser nach DIN EN 1717 bedarfsgerecht nachgespeist.

Mit der häuslichen Grauwasseraufbereitung wird der Gesamttrinkwasserbedarf reduziert und zudem weniger Abwasser produziert. Das reduziert die Trink- und Abwassergebühren und leistet zudem einen positiven Beitrag zum Schutz unserer Umwelt.

ewuaqua Grauwassernutzungsanlagen haben ein breites Einsatzspektrum, ob in Neubauten oder bei der Sanierung von Gebäuden:

- ✓ EIN- UND MEHRFAMILIENWOHNHÄUSER
- ✓ HOTELLERIE UND GASTSTÄTTEN
- ✓ ALTERSWOHNHEIME
- ✓ STUDENTENWOHNHEIME UND JUGENDHERBERGEN
- ✓ SPORT- UND SCHULSTÄTTEN
- ✓ INDUSTRIE UND GEWERBE

TECHNISCHE KURZBESCHREIBUNG DER GRAUWASSERANLAGEN

Der Grauwasseraufbereitungsprozess der ewuaqua Grauwassernutzungsanlagen

Die Grauwasseraufbereitung ist in drei Prozessschritte unterteilt und wird durch eine frei programmierbare Steuereinheit gesteuert und überwacht.

- 1. Grauwasser grob reinigen und biologisch vorreinigen
- 2. Grauwasser mechanisch reinigen
- 3. Betriebswasser speichern und bedarfsgerecht zur Verfügung stellen

Schritt 1:

Das anfallende leicht verschmutzte Grauwasser (Abwasser aus Badewanne, Dusche oder Handwaschbecken (keine Küchenspül-, Geschirrspüler- oder Waschmaschineneinleitung) wird mit Hilfe eines Grobfilters von seinen ungelösten Wasserinhaltsstoffen (z.B. Haare, Textilflusen, etc.) befreit und in den Grauwassertank eingeleitet. Dort werden alle biologisch abbaubaren Wasserinhaltsstoffe (z.B. Seife, Haarwaschmittel, etc.) durch Mikroorganismen abgebaut. Anschließend wird das vorgereinigte Wasser bedarfsgerecht in den Filtrationstank gefördert.

Schritt 2:

Im Filtrationstank befindet sich die MBR-Filtertechnik (Filtermembran mit einer Porengröße von lediglich 0,04µm). Das eingeleitete Grauwasser wird durch die MBR-Filtermembran aktiv angesaugt und in den Betriebswassertank eingeleitet. Diese permanente physikalische Barriere der MBR-Filtertechnik garantiert die sichere Abtrennung von Partikeln, Schlamm, Keimen und absorbierten Viren aus dem leicht verschmutzten Grauwasser.

Schritt 3:

Das so erzeugte Betriebswasser ist klar, geruchsneutral, virenfrei und steht jetzt als Betriebswasser zur weiteren Nutzung zur Verfügung.

Die im Betriebswassertank platzierte Tauchdruckpumpe (bei iClear 500, 900) mit integrierter Drucksteuerung sorgt für die bedarfsgerechte Versorgung der Entnahmestellen (WC-Spülung, Gartenbewässerung, Betriebswassergebrauch im Haus, etc.) mit Betriebswasser. Bei den Grauwassergroßanlagen sorgt eine externe DEA (Druck-Erhöungs-Anlage) - sollte dimensionsgerecht ausgelegt und muss separat bestellt werden - für die bedarfsgerechte Versorgung der Entnahmestellen.

Sollte der Betriebswasservorrat im Betriebswassertank nicht ausreichen, wird automatisch Trinkwasser nach DIN EN 1717 bedarfsgerecht nachgespeist.

Die ewuaqua Grauwassernutzungsanlagen sind nach den Vorgaben der neuen EN 16941-2:2021 gebaut und entsprechen den dort geforderten Vorschriften und Normen.

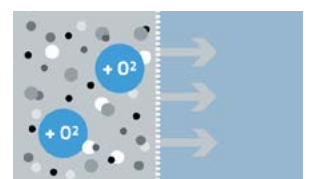
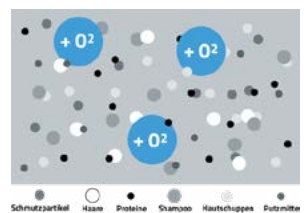



iClear 500 basic

Serienausstattung iClear 500 basic Serie

Kompakte vollautomatische Zweitank-Grauwassernutzungsanlage für den hausinternen Einbau mit einer biologisch / mechanischen Wasseraufbereitung bei einer Tagesleistung von ca. 500 Liter.

Ausgestattet mit

- Grobfilter – mechanische Reinigung erforderlich
- Großvolumiger Grauwassertank aus HD-PE mit einer 540 mm Weithals-Öffnung zur Aufnahme der MBR-Filtertechnik
- MBR - Filtermembraneinheit
- Betriebswassertank aus HD-PE mit einer 240 mm Handlochöffnung und zwei 2" Verschraubungen mit integrierter Trinkwassertrennstation nach EN 1717
- Technikkonsolen für die Wandmontage, für die Aufnahme von Belüfter, Permeatpumpe und Steuereinheit
- Stagnationsschutz der Trinkwassernachspeisung (alle 7 Tage, 10 Sekunden)
- leistungsstarker Tauchdruckpumpe (optional mit Frequenzumrichter geregelt)
- mechanische Anzeige des Permeat - Ansaugdruckes
- kompakte frei programmierbare Steuereinheit zur Steuerung und Überwachung der Anlagenfunktionen



Lieferumfang iClear 500 basic Serie

- Grobfilter – mechanische Reinigung
- Grauwasser-/ Filtrationstank aus HD-PE mit 540 mm Weithalsöffnung zur Aufnahme der MBR-Filtertechnik
- MBR - Filtermembraneinheit
- Betriebswassertank aus HD-PE mit einer 240 mm Handlochöffnung und zwei 2" Verschraubungen mit integrierter Trinkwassertrennstation nach EN 1717
- Technikkonsolen zur Wandmontage für die Aufnahme von Belüfter, Pumpe und Steuereinheit
- Stagnationsschutz der Trinkwassernachspeisung (alle 7 Tage, 10 Sekunden)
- leistungsstarke Tauchdruckpumpe (optional mit Frequenzumrichter geregelt)
- mechanische Anzeige des Permeat - Ansaugdruckes
- kompakte frei programmierbare Steuereinheit zur Steuerung und Überwachung der Anlagenfunktionen
- 4-zeiligem Display zur Anzeige des Anlagenstatus

Art.-Nr.	WG	Bezeichnung	Euro
25162	10	iClear 500 basic 6-45	auf Anfrage
25176	10	iClear 500 basic 7-50 ID	auf Anfrage

Technische Daten

Art.-Nr.	25162 / 25176
Aufbereitungskapazität	ca. 500 Liter/Tag
Maße Grauwasser/Filtrationstank	700 x 700 x 1.700 mm
Maße Betriebswassertank	700 x 700 x 1.700 mm
Maschenweite Grobfilter	0,7 x 1,7 mm
Porengröße MBR	0,04 µm
Leer - Gesamtgewicht (kg)	ca.120 kg
Druckstutzen	500 mm flexibler Panzerschlauch 1" IG
Trinkwasseranschluss	500 mm flexibler Panzerschlauch 3/4" IG
Anschluss Grobfilter	DN 100
Überlauf Grobfilter	DN 100
Zulauf Grauwassertank	DN 100
Notüberlauf Grauwassertank	DN 100
Notüberlauf Betriebswassertank	DN 100

iClear 500 advanced



Serienausstattung iClear 500 advanced Serie

Neben der Serienausstattung der iClear 500 basic bieten die iClear500 advanced Varianten weitere Zusatzfunktionen und können darüber hinaus mit Erweiterungsoptionen passgenau an die jeweilige Anforderung angepasst werden.

Zusatzausstattung:

- vollautomatische Grobfilter-Rückspülung
- elektronische Steuerung und Überwachung des Permeat – Ansaugdruckes
- modular erweiterbare Steuereinheit zur Steuerung und Überwachung der Anlagenfunktionen



Lieferumfang iClear 500 advanced Serie

- Grobfilter mit vollautomatischer Reinigung
- Grauwasser-/ Filtrationstank aus HD-PE mit 540 mm Weithalsöffnung zur Aufnahme der MBR-Filtertechnik
- MBR - Filtermembraneinheit
- Betriebswassertank aus HD-PE mit einer 240 mm Handlochöffnung und zwei 2" Verschraubungen mit integrierter Trinkwassertrennstation nach EN 1717
- Technikkonsolen zur Wandmontage, für die Aufnahme von Belüfter, Pumpe und Steuereinheit
- Stagnationsschutz der Trinkwassernachspeisung (alle 7 Tage, 10 Sekunden)
- leistungsstarke Tauchdruckpumpe (optional mit Frequenzumrichter geregelt)
- elektronische Steuerung und Überwachung des Permeat - Ansaugdruckes
- mechanische Anzeige des Permeat - Ansaugdruckes
- modular erweiterbare frei programmierbare Steuereinheit zur Steuerung und Überwachung der Anlagenfunktionen
- 4-zeiligem Display zur Anzeige des Anlagenstatus

Art.-Nr.	WG	Bezeichnung	Euro
25177	10	iClear 500 advanced 6-45	auf Anfrage
25178	10	iClear 500 advanced 7-50 ID	auf Anfrage

Technische Daten

Art.-Nr.	25162 / 25176
Aufbereitungskapazität	ca. 500 Liter/Tag
Maße Grauwasser/Filtrationstank	700 x 700 x 1.700 mm
Maße Betriebswassertank	700 x 700 x 1.700 mm
Maschenweite Grobfilter	0,7 x 1,7 mm
Porengröße MBR	0,04 µm
Leer - Gesamtgewicht (kg)	ca. 120 kg
Druckstutzen	500 mm flexibler Panzerschlauch 1" IG
Trinkwasseranschluss	500 mm flexibler Panzerschlauch 3/4" IG
Anschluss Grobfilter	DN 100
Überlauf Grobfilter	DN 100
Anschluss Rückspülung Grobfilter (Nur bei Advanced Varianten)	1/2" IG
Zulauf Grauwassertank	DN 100
Notüberlauf Grauwassertank	DN 100
Notüberlauf Betriebswassertank	DN 100

iClear 900

Serienausstattung iClear 900 Serie

Kompakte modular aufgebaute vollautomatische Dreitank-Grauwassernutzungsanlage, für den hausinternen Einbau mit einer biologisch- mechanischen Wasseraufbereitung bei einer Tagesleistung von ca. 900 Liter. Kombinierbar mit Regenwassernutzung oder GSM - Fernüberwachung

Ausgestattet mit

- Grobfilter mit vollautomatischer Filterspülung
- Grauwassertank aus HD-PE mit einer 240 mm Handlochöffnung und zwei 2" Verschraubungen
- integrierter Lüftereinheit
- Filtrationstank aus HD-PE mit 540 mm Weithalsöffnung zur Aufnahme der MBR-Filtertechnik
- Betriebswassertank aus HD-PE mit einer 240 mm Handlochöffnung und zwei 2" Verschraubungen mit integrierter Trinkwassertrennstation nach EN 1717
- Technikkonsolen zur Wandmontage, für die Aufnahme von Belüfter, Pumpe und Steuereinheit
- Stagnationsschutz der Trinkwassernachspeisung (alle 7 Tage, 10 Sekunden)
- leistungsstarker Tauchdruckpumpe (optional mit Frequenzumrichter geregelt)
- elektronischer Steuerung und Überwachung des Permeat - Ansaugdruckes
- mechanischer Anzeige des Permeat - Ansaugdruckes
- modular erweiterbare frei programmierbare Steuereinheit zur Steuerung und Überwachung der Anlagenfunktionen
- 4-zeiligem Display zur Anzeige des Anlagenstatus



Lieferumfang iClear 900 Serie

- Grobfilter mit vollautomatischer Reinigung
- Grauwassertank mit Belüftereinheit und Grauwasserförderpumpe
- Filtrationstank zur Aufnahme der MBR - Filtertechnik
- Betriebswassertank mit integrierter Trinkwassertrennstation nach EN1717
- leistungsstarke Tauchdruckpumpe (optional mit Frequenzumrichter geregelt)
- Technikkonsolen zur Wandmontage, für die Aufnahme von Belüfter, Pumpe und Steuereinheit
- Stagnationsschutz der Trinkwassernachspeisung (alle 7 Tage, 10 Sekunden)
- elektronische Steuerung und Überwachung des Permeat - Ansaugdruckes
- mechanische Anzeige des Permeat - Ansaugdruckes
- modular erweiterbare frei programmierbare Steuereinheit zur Steuerung und Überwachung der Anlagenfunktionen
- 4-zeiliges Display zur Anzeige des Anlagenstatus

Art.-Nr.	WG	Bezeichnung	Euro
25171	10	iClear 900 6-45	auf Anfrage
25172	10	iClear 900 7-50 ID	auf Anfrage
25173	10	iClear 900 outdoor ohne Zisternen	auf Anfrage

Technische Daten

Art.-Nr.	25171 / 25172 / 25173
Aufbereitungskapazität	ca. 500 Liter/Tag
Maße Grauwasser/Filtrationstank	700 x 700 x 1.700 mm
Maße Betriebswassertank	700 x 700 x 1.700 mm
Maschenweite Grobfilter	0,7 x 1,7mm
Porengröße MBR	0,04 µm
Leer - Gesamtgewicht (kg)	ca.120 kg
Druckstutzen	500 mm flexibler Panzerschlauch 1" IG
Trinkwasseranschluss	500 mm flexibler Panzerschlauch 3/4" IG
Anschluss Grobfilter	DN 100
Überlauf Grobfilter	DN 100
Zulauf Grauwassertank	DN 100
Notüberlauf Grauwassertank	DN 100
Notüberlauf Betriebswassertank	DN 100

Grauwassergroßanlagen

Große Wohn-, Gewerbe- oder Industriekomplexe verlangen zunehmend nach umweltfreundlichen und wirtschaftlichen Wasserkreisläufen. Hier ermöglicht die Umsetzung eines dezentralen Wassermanagements die Nutzung größerer Mengen von Betriebswasser in Bereichen, in denen kein Trinkwasser erforderlich ist (z. B. Toilettenspülungen, Produktion, Bewässerung und Feuerlöschanlagen).

Die Funktionsweise der ewuaqua Grauwassergroßanlagen sind mit denen der iclear 900 vergleichbar, wobei die einzelnen Anlagengrößen individuell in Bauform und -größe, Umfang und Leistung der Funktionsbaugruppen passgenau abgestimmt sind.

Art.-Nr.	WG	Bezeichnung	Euro
25163	15	iClear 1.500 ohne DEA	auf Anfrage
25164	15	iclear 2.000 ohne DEA	auf Anfrage
25165	15	iclear 2.500 ohne DEA	auf Anfrage
25166	15	Iclear 3.000 ohne DEA	auf Anfrage
25167	15	iClear 5.000 ohne DEA	auf Anfrage
25168	15	iClear 8.000 ohne DEA	auf Anfrage
25169	15	iClear 10000 ohne DEA	auf Anfrage



BRUNNENWASSERNUTZUNG

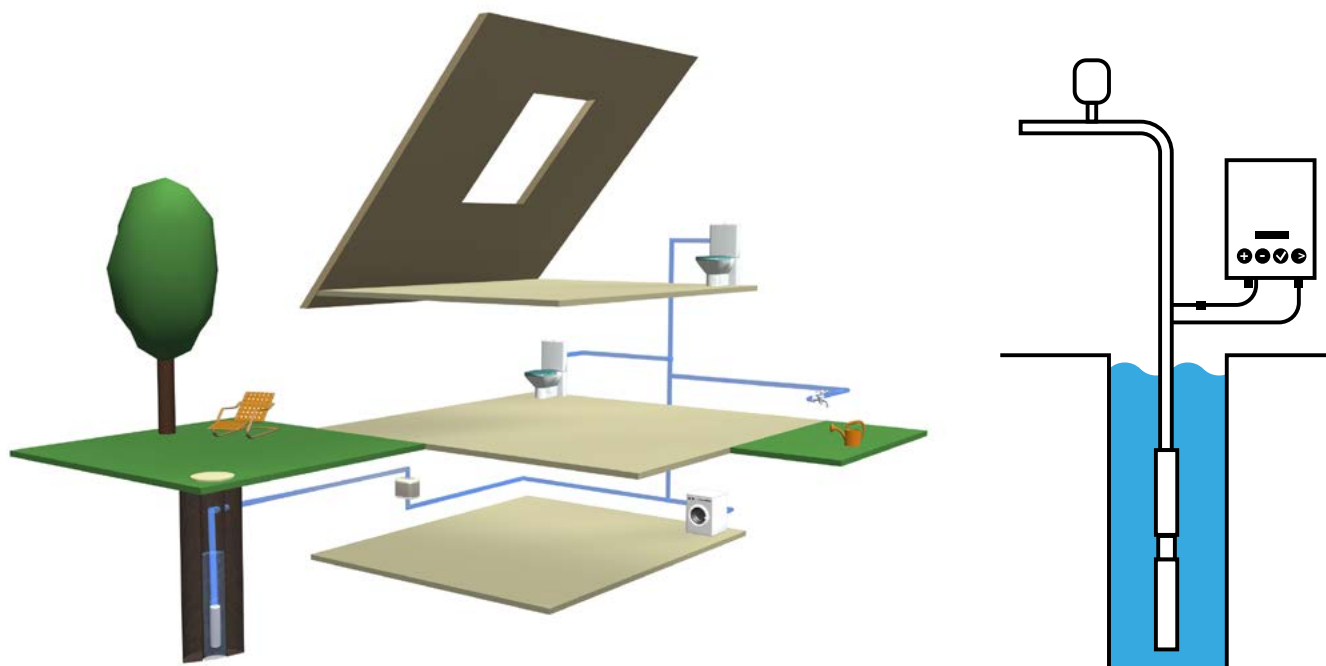

Die **Nutzung des Brunnenwassers** ist in vielen Regionen eine weit **verbreitete Technologie**.

So ist Wasser aus Brunnen hervorragend für den Einsatz in der **Toilettenspülung**, in der **Waschmaschine** und zur **Gartenbewässerung** geeignet.

Zusätzlich ergeben sich viele mögliche Anwendungsbereiche für Brunnenwasser in der Industrie und in der Landwirtschaft. Hier kann es zum Beispiel zur **Reinigung**, zur **Kühlung** oder zur **Bewässerung** herangezogen werden.

Grundsätzlich ist es auch möglich, die gesamte **Hauswasserversorgung** über Brunnenwasser zu betreiben. Dieses ist jedoch von den jeweils **bestehenden Regelungen und kommunalen Satzungen** abhängig.

Das Brunnenwasser wird mittels einer **Brunnenpumpe** direkt aus dem **Grundwasserleiter** gefördert und in die **Betriebswasserleitungen** eingespeist. Zur effizienten **Energieausnutzung** werden moderne **Pumpensteuerungen** eingesetzt, die die Pumpen **bedarfsorientiert ein- und ausschalten** sowie die **Fördermenge regulieren**.

Das Funktionsprinzip ist einfach und sicher: Wird eine Entnahmestelle geöffnet, schaltet die Pumpe ein. Wird die Entnahmestelle wieder geschlossen, schaltet die Pumpe wieder ab. Zudem sind die Pumpensteuerungen in der Regel mit einem integrierten Trockenlaufschutz ausgestattet, der die Pumpe bei Wassermangel abschaltet.

Moderne Pumpensteuerungen regeln die Brunnenpumpen so, dass diese das Wasser mit einem **konstanten Druck fördern**. Durch die Modulation der Drehzahl der Pumpe wird stets nur die erforderliche Leistung für die zu erbringende Leistung abgerufen. Zudem zeichnen sich diese Steuerungen dadurch aus, dass sie den **Energiebedarf senken** und die **Abnutzung der Pumpe reduzieren**.

Die Brunnenpumpen können schnell und einfach installiert werden und sind im Inneren des Brunnens frostsicher. Der Unterwassereinbau verhindert zudem störende Betriebsgeräusche.

Da das Grundwasser in unterschiedlichen Qualitäten vorliegen kann, muss es teilweise aufbereitet werden. Damit die Notwendigkeit der Aufbereitung bestimmt werden kann, muss eine Wasseruntersuchung durchgeführt werden.

Oftmals ist das Ausfiltern von Sandpartikeln und anderen kleinen Feststoffen absolut hinreichend. Es kann jedoch auch erforderlich sein, Stoffe wie Eisen oder Mangan aus dem Wasser zu entfernen, damit keine dauerhafte Verfärbung des geförderten Wassers besteht.

BRUNNENWASSERNUTZUNG

eco3, 3" Basis-Paket.....	142
eco3, 3" Beregnungs-Paket.....	143
eco4 Basis-Paket.....	144
eco4 Beregnungs-Paket.....	145
i4 Basis-Paket.....	146
i4 Beregnungs-Paket.....	147
i5 Basis-Paket 240 V.....	148
Tauchdruckpumpe VN 400 V.....	150
Top4 Basis-Paket 400 V.....	152
Top4 Basis-Paket 230 V.....	157
Top4 Hydraulik für Tiefbrunnenpumpen 4".....	160
4" Franklin Unterwassermotor 400 V.....	163
4" Franklin Unterwassermotor 230 V 2 Wire.....	164
4" Franklin Unterwassermotor 230 V PSC.....	165
Franklin Kontrollbox SubStart für Franklin-Motoren 230 V PSC.....	165
Druckschalter & Zubehör.....	166
Outdoor Ausdehnungsgefäß.....	171
Unterwasserkabel.....	172
Kühlmantel & Revisions-Sets.....	173

eco3, 3" Basis-Paket



- mehrstufige Unterwassermotorpumpe für Brunnen und Bohrlöcher mit Durchmesser DN 80 und größer.
- mit hochwertiger Hydraulik, die bis auf die Lauf- und Leiträder vollständig aus Edelstahl gefertigt ist und zum Schutz des Pumpe-Motor-Aggregats gegen Druckschläge ein eingebautes Rückschlagventil besitzt.
- Einphasen-Unterwassermotor aus Edelstahl, der von hoher Qualität und Effizienz ist und einen guten Wirkungsgrad für geringe Betriebskosten aufweist. Der Einsatz dieses Motors bietet ein hohes Maß an Zuverlässigkeit und ist einfach und leicht zu installieren. Der Motor besitzt einen integrierten Kondensator, einen thermischen Überlastungsschutz, eine doppelte Gleitringdichtung aus Karbon und Keramik (Siliziumkarbid) und eine spezielle Membran zum Druckausgleich sowie je nach Variante eine 30 m, 40 m oder 50 m lange elektrische Anschlussleitung mit offenen Enden.
- fördert sauberes und klares Wasser mit einem Sandgehalt von bis zu 60 g/m³ aus Bohrlöchern und Brunnen. Beim Einsatz der Pumpe ist zu gewährleisten, dass eine Mindestfließgeschwindigkeit von 8 cm/s zur Kühlung des Motors besteht (ansonsten muss ein Kühlmantel verwendet werden) und die Körnung der schleifenden Partikel nicht größer als 2 mm ist sowie die Temperatur des geförderten Mediums 40 °C nicht überschreitet.
- Pumpe für Dauerbetrieb (S1) geeignet und mit einer maximalen Eintauchtiefe bis zu 70 m.

LIEFERUMFANG

eco3 Basis-Paket, bestehend aus:

- ✓ Hydraulik mit Filtersieb, Anschlussstutzen als Gewindestutzen 1" und Befestigungsösen aus Edelstahl
- ✓ 1-Phasen-Unterwassermotor, mit integriertem Kondensator, thermischem Überlastungsschutz und Spezialmembrane
- ✓ Unterwasserkabel H07RN-F 3G1mm² mit Schutzkontaktstecker je nach Variante mit 30, 40 oder 50 Meter Länge

Art.-Nr.	WG	Bezeichnung	Euro
23510	21	eco3 4-40 Tiefbrunnenpumpe 3"	605,00
23515	21	eco3 4-60 Tiefbrunnenpumpe 3"	675,00
23520	21	eco3 4-80 Tiefbrunnenpumpe 3"	730,00

Hydraulische Daten

Art.-Nr.	23510	23515	23520
Förderhöhe maximal (Hmax)	41 m	62 m	83 m
Förderstrom maximal (Qmax)	3,6 m ³ /h		
Schutzklasse Pumpe	IP 68		
Pumpentyp	mehrstufige Unterwassermotorpumpe 3"		

Elektrische Daten

Art.-Nr.	23510	23515	23520
Spannung	1 ~ 230 V / 50 Hz (220 V - 230 V)		
Nennstrom	3,3 A	4,6 A	6 A
Motorleistung P1	590 W	890 W	1150 W
Motorleistung P2	370 W	550 W	750 W

eco3, 3" Beregnungs-Paket

- Das eco3 Beregnungspaket ist ein Komplettpaket bestehend aus eco3 Tiefbrunnenpumpe 3", Druckschalter iController plus und dem Rillenscheibenfilter DISC.
- mit mehrstufiger Unterwassermotorpumpe eco3, inklusive Hydraulik und Anschlussleitung
- mit elektronischem Druckschalter iController plus, der die Pumpe druckabhängig einschaltet und strömungsabhängig mit einer Nachlaufzeit von 10 Sekunden ausschaltet, der Einschalt- druck ist von 1,5 bis 3,5 bar einstellbar. Druckschalter mit Trockenlaufschutz und automati- scher Reset-Fuktion zum mehrmaligen Starten nach Betriebsstörung sowie einer Gummi- membran mit Feder als kleinem Wasserpuffer, um bei kleinsten Leckagen die Pumpe vor zu häufigem Anlaufen zu schützen. Verfügt über Schutzklasse IP 65, zum trockenen, frostfreien und vertikalen Einbau geeignet.
- mit Rillenscheibenfilter DISC als Betriebs- und Prozesswasserfilter zur Reinigung von Regen- und Brunnenwasser mit einer Filterfeinheit von bis zu 0,13 mm (130 Micron) zum Schutz der Systemkomponenten der Wasserversorgungsanlage und vor Funktionsstörungen. Speziel- ler Filter mit einer Filterkartusche aus Rillenscheiben, die eine gegenüber herkömmlichen Siebfiltern eine um ein Vielfaches größere Filteroberfläche haben, die eine verbesserte und effeizientere Filterung ermöglichen und die Reinigungsintervalle reduziert. Maximaler Durch- fluss bis zu 6 m³/h.

LIEFERUMFANG

eco3 Beregnungs-Paket, bestehend aus:

- ✓ eco3 Tiefbrunnenpumpe
- ✓ Druckschalter iController plus
- ✓ Rillenscheibenfilter DISC 100-6

Art.-Nr.	WG	Bezeichnung	Euro
23511	21	eco3 4-40 Tiefbrunnenpumpe 3" Beregnungspaket	750,00
23516	21	eco3 4-60 Tiefbrunnenpumpe 3" Beregnungspaket	820,00
23521	21	eco3 4-80 Tiefbrunnenpumpe 3" Beregnungspaket	880,00

Hydraulische Daten

Art.-Nr.	23511	23516	23521
Förderhöhe maximal (Hmax)	41 m	62 m	83 m
Förderstrom maximal (Qmax)	3,6 m³/h		
Anlagenhöhe max.	30 m		
Einschalt- druck	einstellbar von 1,5 bis 3,5 bar (voreingestellt 1,5 bar)		
Ausschalt- strömung	< 2 Liter / Minute		
Schutz- klasse Pumpe	IP 68		
Pumpen- typ	mehrstufige Unterwassermotorpumpe 3"		

Elektrische Daten

Art.-Nr.	23511	23516	23521
Spannung	1 ~ 230 V / 50 Hz (220 V - 230 V)		
Nenn- strom	3,3 A	4,6 A	6 A
Motor- leistung P1	590 W	890 W	1150 W
Motor- leistung P2	370 W	550 W	750 W

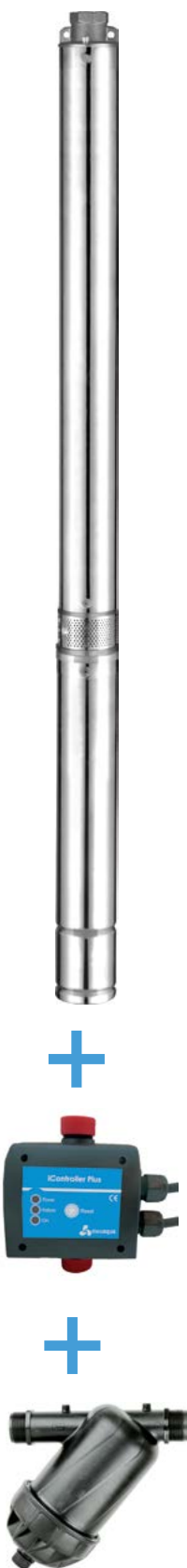

eco4 Basis-Paket



- mehrstufige Unterwassermotorpumpe für Brunnen und Bohrlöcher mit Durchmesser 4" (min. 110 mm) und größer.
- besitzt eine mehrstufige 4" Hydraulik, die bis auf die Lauf- und Leiträder vollständig aus Edelstahl gefertigt ist, über schwimmende Laufräder verfügt sowie ein spezielles eingebautes Rückschlagventil besitzt. Hydraulik mit Saugsieb, einem Kabelschutz, Befestigungsösen und einem Anschlussstutzen als Gewindestutzen 1 1/4" mit IG nach ISO 228 sowie einem Motoradapter gemäß NEMA Standard. Die Laufräder sind aus POM (thermoplastischer Kunststoff mit sehr guten mechanischen Eigenschaften, vor allem einem ausgezeichneten Gleit- und Abriebverhalten) und die Leiträder aus Polycarbonat (thermoplastischer Kunststoff).
- verfügt über einen Einphasen-Asynchron-Unterwassermotor aus Edelstahl, der von hoher Qualität ist und auch unter schwierigen Lastbedingungen eingesetzt werden kann. Dieser 2-Wire Motor mit integriertem Kondensator ist für den direkten Anschluss an das 1-Phasen-Netz konzipiert (kein Anlaufgerät notwendig). Der Motor besitzt eine Gleitringdichtung aus Karbon und Keramik zur Abdichtung der Motorwelle, eine Ölfüllung mit Speiseöl (Nr. 10 Lebensmittelöl), Anschlussleitung als Rundkabel 30 m (3-60) oder 40 m (6-70) mit offenen Enden sowie eine Spezialmembrane aus NBR zum Druckausgleich im Motor. Der Motor sollte nicht mehr als maximal 20 gleichmäßig verteilte Starts und Stopps pro Stunde leisten, er hat eine Spannung von 220 V bis 240 V bei 50 Hz im Netz, ist für Dauerbetrieb (S1) geeignet und besitzt einen thermischen Überlastungsschutz.
- fördert sauberes und klares Wasser mit einem Sandgehalt (Körnung nicht größer als 2 mm) von bis zu 120 g/m³ aus Bohrlöchern und Brunnen. Beim Einsatz der Pumpe muss garantiert sein, dass eine Mindestfließgeschwindigkeit von 8 cm/s zur Kühlung des Motors besteht.
- eignet sich besonders gut zur Wasserversorgung mit Betriebswasser aus Brunnen und Bohrlöchern im privaten Bereich oder bei Kleingewerbe für diverse Anwendungen wie der Gartenbewässerung oder Beregnung und der Haus- oder Nutzwasserversorgung.

LIEFERUMFANG

eco4 Basis-Paket, bestehend aus:

- ✓ Hydraulik mit Filtersieb, Anschlussstutzen als Gewindestutzen 1 1/4" und Befestigungsösen aus Edelstahl
- ✓ 1-Phasen-Unterwassermotor, mit integriertem Kondensator, thermischem Überlastungsschutz und Spezialmembrane
- ✓ Unterwasserkabel H07RN-F 3G1mm² mit Schutzkontaktstecker je nach Variante mit 30 oder 40 Meter Länge

Art.-Nr.	WG	Bezeichnung	Euro
23085	23	eco4 3-60 Tiefbrunnenpumpe 4"	585,00
23086	23	eco4 6-70 Tiefbrunnenpumpe 4"	725,00

Hydraulische Daten

Art.-Nr.	23085	23086
Förderhöhe maximal (Hmax)	58 m	74 m
Förderstrom maximal (Qmax)	3,6 m ³ /h	6,5 m ³ /h
Schutzklasse Pumpe	IP X8	
Pumpentyp	mehrstufige Unterwassermotorpumpe	

Elektrische Daten

Art.-Nr.	23085	23086
Spannung	1 ~ 230 V / 50 Hz (220 V - 230 V)	
Nennstrom	4,2 A	8,3 A
Motorleistung P1	800 W	1150 W
Motorleistung P2	370 W	750 W

eco4 Beregnungs-Paket



- Das eco4 Beregnungspaket ist ein Komplettpaket bestehend aus eco4 Tiefbrunnenpumpe 4", Druckschalter DIGIPLUS und dem Rillenscheibenfilter DISC.
- mit mehrstufiger Unterwassermotorpumpe eco4, inklusive Hydraulik und Anschlussleitung
- mit elektronischer Pumpensteuerung, die das System steuert und überwacht und das automatische Ein- und Ausschalten einer Pumpe entweder über eine Drucksteuerung mit druckabhängiger Ein- und Ausschaltung oder alternativ über einen Ein-/Aus-Modus, bei dem zwar druckabhängig ein- aber strömungsabhängig ausgeschaltet wird. Bei der Steuerung ist der Einschaltdruck von 0,5 - 7 bar und der Ausschaltdruck von 1-8 bar einstellbar und im EIN-AUS-Modus schaltet die Pumpe bei einem Durchfluss von < 2,5 Liter / Minute das System ab. Die Steuerung verfügt des Weiteren über einen Überstromschutz, einen Trockenlaufschutz, eine automatische Reset-Funktion sowie einen speziellen Membran-Feder-Speicher und ein integriertes Rückschlagventil.
- mit Rillenscheibenfilter DISC als Betriebs- und Prozesswasserfilter zur Reinigung von Regen- und Brunnenwasser mit einer Filterfeinheit von bis zu 0,13 mm (130 Micron) zum Schutz der Systemkomponenten der Wasserversorgungsanlage und vor Funktionsstörungen.

LIEFERUMFANG

Beregnungspaket-Paket eco4, bestehend aus:

- ✓ eco4 Tiefbrunnenpumpe
- ✓ elektronische Pumpensteuerung DIGIPLUS
- ✓ Rillenscheibenfilter DISC 100-10

Art.-Nr.	WG	Bezeichnung	Euro
23087	23	eco4 3-60 Beregnungs-Paket 4"	900,00
23088	23	eco4 6-70 Beregnungs-Paket 4"	1.025,00



Hydraulische Daten

Art.-Nr.	23087	23088
Förderhöhe maximal (Hmax)	58 m	74 m
Förderstrom maximal (Qmax)	3,6 m³/h	6,5 m³/h
Schutzklasse Pumpe	IP X8	
Pumpentyp	mehrstufige Unterwassermotorpumpe	



Elektrische Daten

Art.-Nr.	23087	23088
Spannung	1 ~ 230 V / 50 Hz (220 V - 230 V)	
Nennstrom	4,2 A	8,3 A
Motorleistung P1	800 W	1150 W
Motorleistung P2	370 W	750 W

i4 Basis-Paket



- mehrstufige Hocheffizienz-Unterwassermotorpumpe für den Betrieb in Brunnen und Bohrlöcher mit einem Durchmesser von 4" (DN 100) oder größer geeignet.
- mit hochwertiger Top4-Hydraulik von Franklin, dass bis auf die Lauf- und Leiträder vollständig aus Edelstahl gefertigt ist und für eine bessere Leistung und eine höhere Langlebigkeit gegen Abnutzung über selbst zentrierende Laufräder verfügt sowie zum Schutz des Pumpenmotor-Aggregats gegen "Durchschlag" ein spezielles eingebautes Rückschlagventil besitzt. Optimierte hydraulische Komponenten garantieren einen hohen Gesamtwirkungsgrad, wodurch der Energieverbrauch reduziert wird und das Pumpensystem kosteneffizienter arbeitet.
- mit 1-Phasen Franklin-Unterwassermotor aus Edelstahl für höchste Qualitätsansprüche und hohem Wirkungsgrad für geringe Betriebskosten. Besitzt ein verschleißfreies, wassergeschmiertes Radial und Axiallager für einen langlebigen und 100 % wartungsfreien Betrieb. Mit FES93-Füllung zur Vermeidung einer Kontaminierung des Brunnens und einer hermetisch vergossenen Motorwicklung sowie einem Flachkabel. Motor mit einer Spannung von 220 V - 230 V bei einer Frequenz von 50 Hz im Netz. Sehr hochwertiger und spezieller 2-Wire Motor für den direkten Anschluss an das 1-Phasen-Netz.
- Durch integrierte Startkomponenten (kein Kondensator nötig) und Rüttelfunktion bei blockierter Pumpe, erhalten Sie einen wartungsfreien und langlebigen Antrieb mit minimalem Installationsaufwand. Besonderheiten: Kein Anlaufgerät erforderlich, Blitzschutz und Überlastschutz im Motor integriert, automatische Rückstellung des im Motor integrierten Überlastschalters sowie Rüttelfunktion bei blockierter Pumpe.
- fördert sauberes und klares Wasser mit einem Sandgehalt von bis zu 100 g/m³ aus Bohrlöchern und Brunnen, die beim Einsatz der Pumpe garantieren, dass eine Mindestfließgeschwindigkeit von 8 cm/s zur Kühlung des Motors besteht (ansonsten muss ein Kühlmantel verwendet werden) und die Körnung der schleifenden Partikel nicht größer als 2 mm ist sowie die Temperatur des geförderten Mediums 30 °C nicht überschreitet.
- Pumpe für Dauerbetrieb geeignet und mit einer maximalen Eintauchtiefe bis 150 m.

LIEFERUMFANG

i4 Basis-Paket 230 V, bestehend aus:

- ✓ Hydraulik mit Filtersieb, Anschlussstutzen als Gewindestutzen 1 1/4" oder 2" (ISO 228) und Befestigungsösen aus Edelstahl
- ✓ 1-Phasen Franklin-Unterwassermotor mit Motorschutz, 4" Nema-Flansch und Spezialmembrane
- ✓ austauschbarem, trinkwassergeeignetem Flachkabel 20 m, 30 m oder 40 m

Art.-Nr.	WG	Bezeichnung	Euro
23180	23	i4 4-45 Basis-Paket 2W 230V	1.150,00
23181	23	i4 4-70 Basis-Paket 2W 230V	1.265,00
23182	23	i4 4-90 Basis-Paket 2W 230V	1.415,00
23183	23	i4 6-45 Basis-Paket 2W 230V	1.190,00
23184	23	i4 6-60 Basis-Paket 2W 230V	1.315,00
23185	23	i4 6-90 Basis-Paket 2W 230V	1.575,00
23186	23	i4 10-50 Basis-Paket 2W 230V	1.475,00

Hydraulische Daten

Art.-Nr.	23180	23181	23182	23183	23184	23185	23186
Förderhöhe maximal (Hmax)	47 m	67 m	94 m	45 m	64 m	89 m	53 m
Förderstrom maximal (Qmax)	3,6 m ³ /h	3,6 m ³ /h	3,6 m ³ /h	6 m ³ /h	6 m ³ /h	6 m ³ /h	9,5 m ³ /h
Schutzklasse Pumpe	IP 68						
Pumpentyp	Brunnenpumpe						

Elektrische Daten

Art.-Nr.	23180	23181	23182	23183	23184	23185	23186
Spannung	1 ~ 230 V / 50 Hz (220 V - 230 V)						
Nennstrom	4,1 A	5,8 A	7,3 A	5,8 A	7,3 A	10,8 A	10,8 A
Motorleistung P1	680 W	970 W	1260 W	970 W	1260 W	1810 W	1810 W
Motorleistung P2	370 W	550 W	750 W	550 W	750 W	1100 W	1100 W

i4 Beregnungs-Paket



- Komplettpaket bestehend aus einer Hocheffizienz-Unterwassermotorpumpe für Brunnen und Bohrlöcher mit Durchmesser 4" (DN 100) und größer, einer elektronischen Pumpensteuerung und einem speziellen Betriebswasserfilter.
- mit mehrstufiger Unterwassermotorpumpe 4", bestehend aus einer Edelstahl-Hydraulik, einem 1-Phasen-Unterwassermotor und Unterwasserkabel, Hydraulik und Motor nach Nema-Standard und mittels Kupplung direkt verbunden.
- mit elektronischer Pumpensteuerung, die das System steuert und überwacht und das automatische Ein- und Ausschalten einer Pumpe entweder über eine Drucksteuerung mit druckabhängiger Ein- und Ausschaltung oder alternativ über einen Ein-/Aus-Modus, bei dem zwar druckabhängig ein- aber strömungsabhängig ausgeschaltet wird. Bei der Steuerung ist der Einschaltdruck von 0,5 - 7 bar und der Ausschaltdruck von 1-8 bar einstellbar und im EIN-AUS-Modus schaltet die Pumpe bei einem Durchfluss von < 2,5 Liter / Minute das System ab. Die Steuerung verfügt des Weiteren über einen Überstromschutz, einen Trockenlaufschutz, eine automatische Reset-Funktion sowie einen speziellen Membran-Feder-Speicher und ein integriertes Rückschlagventil.
- mit Rillenscheibenfilter DISC als Betriebs- und Prozesswasserfilter zur Reinigung von Regen- und Brunnenwasser mit einer Filterfeinheit von bis zu 0,13mm (130 Micron) zum Schutz der Systemkomponenten der Wasserversorgungsanlage und vor Funktionsstörungen.
- fördert sauberes und klares Wasser mit einem Sandgehalt von bis zu 100 g/m³ aus Bohrlöchern und Brunnen. Beim Einsatz der Pumpe ist zu gewährleisten, dass eine Mindestfließgeschwindigkeit von 8cm/s zur Kühlung des Motors besteht (ansonsten muss ein Kühlmantel verwendet werden) und die Körnung der schleifenden Partikel nicht größer als 2mm ist sowie die Temperatur des geförderten Mediums 30°C nicht überschreitet. Pumpe für Dauerbetrieb geeignet und mit einer maximalen Eintauchtiefe bis zu 150 m.
- optimal geeignet ist die Pumpe zur Trinkwasser- oder Nutzwasserförderung aus Brunnen und Bohrlöchern (Brunnenwasserförderung), Wasserförderung aus Fluß- oder Seewasser sowie zum Betrieb als Druckerhöhungsanlage und Grundwasserwärmeanlage.

LIEFERUMFANG

i4 Beregnungs-Paket, bestehend aus:

- ✓ i4 Basis-Paket
- ✓ elektronische Pumpensteuerung DIGIPLUS
- ✓ Rillenscheibenfilter DISC 100-10

Art.-Nr.	WG	Bezeichnung	Euro
23191	23	i4 4-70 Beregnungs-Paket 2W 230V	1.580,00
23193	23	i4 6-60 Beregnungs-Paket 2W 230V	1.650,00
23195	23	i4 6-90 Beregnungs-Paket 2W 230V	1.905,00

Hydraulische Daten

Art.-Nr.	23191	23193	23195
Förderhöhe maximal (Hmax)	67 m	64 m	89 m
Förderstrom maximal (Qmax)	3,6 m ³ /h	6,0 m ³ /h	6,0 m ³ /h
Pumpentyp	mehrstufige Hocheffizienz-Unterwassermotorpumpe		

Elektrische Daten

Art.-Nr.	23191	23193	23195
Spannung	1 ~ 230 V / 50 Hz (220 V - 230 V)		
Nennstrom	5,8 A	7,3 A	10,8 A
Motorleistung P1	970 W	1260 W	1810 W
Motorleistung P2	550 W	750 W	1100 W



i5-Basis-Paket 230V



basic



plus



- i5-Basis-Paket bestehend aus sehr hochwertiger Franklin VN-Tauchdruckpumpe und der dazugehörigen Starterbox CB mit Kondensator.
- die VN 230V ist eine mehrstufige "Franklin" Monoblock Edelstahl-Tauchdruckpumpe von höchster Qualität mit einem Maximum an Lebensdauer und höchster Effizienz, auch unter schwierigsten Lastbedingungen. Die Pumpe verfügt über Laufräder und Stufengehäuse aus rostfreiem Stahl (AISI 304), die lange Haltbarkeit und überragende Qualität gewährleisten, sowie zwei Gleitringdichtungen, getrennt durch eine Ölkammer, für einen maximalen Motorschutz.
- Tauchmotorpumpe VN mit 1-Phasen-Asynchron-Hochleistungsmotor 50 Hz von Franklin, 220 V - 240 V, mit maximal 60 Starts pro Stunde (Wartezeit zwischen zwei aufeinander folgenden Starts mindestens 1 Minute) der einen hohen Wirkungsgrad für geringe Betriebskosten garantiert. Motor ohne internen Kondensator, integrierter Überhitzungsschutz bis 1,1 kW, ab 1,1 kW Überhitzungsschutz in zugehöriger Starterbox verbaut.
- die Starterbox CB dient als Anlaufgerät und Motorschutz und ist zu 100% auf die Motoreigenschaften der VN abgestimmt. Die Starterbox aus PVC hat eine Schutzklasse von IP55 und kann in einer Umgebungstemperatur von -5 °C bis +40 °C sowie bei einer Luftfeuchtigkeit von 50 % bei 55 °C (ohne Kondensat) betrieben werden. Die Betriebsspannung ist 1 ~ 230 V (220 V - 240 V) mit 50 Hz und je nach Variante mit einem Nennstrom von 4 - 16 Ampere sowie einer Motorleistung von 0,55 kW bis 2,2 kW.
- zur Wasserversorgung mit Betriebswasser oder zur Wasserverteilung aus Zisternen sowie Brunnen und Bohrlöchern mit Durchmesser 6" (DN 150) und größer. Fördert sauberes und klares Wasser mit einem Sandgehalt von bis zu 50 g/m³, die Körnung der schleifenden Partikel darf nicht größer als 2 mm sein und die Temperatur des geförderten Wassers darf +40 °C nicht überschreiten. Pumpe für Dauerbetrieb in horizontaler und vertikaler Position geeignet mit einer maximalen Einsatztiefe von 20 m.
- Version **basic** Pumpe ohne Schwimmerschalter und Version **plus** Pumpe mit Schwimmerschalter.

LIEFERUMFANG

i5-Basis-Paket, bestehend aus:

- ✓ Franklin VN Monoblock-Pumpe mit Hydraulik und 1-Phasen-Asynchronmotor 50 Hz, sowie Filtersieb am Pumpenfuß, Anschlussstutzen als Gewindestutzen 1 1/4" (ISO 228) und Befestigungsösen
- ✓ 20 m Anschlusskabel (steckbares Netzkabel, offenes Ende)
- ✓ Starterbox CB aus PVC mit Wandbefestigung, integralem Ein-/Ausschalter, integriertem hochwertigem Kondensator (µF 20, 30, 35 oder 45), Terminalklemmbrett, Kabelverschraubungen und ab 1,5 kW mit thermischem Überlastungsschutz
- ✓ Rückschlagventil 1 1/4" IG / IG und Doppelnippel 1 1/4" aus Messing
- ✓ **Variante plus** inklusive Schwimmerschalter

Art.-Nr.	WG	Bezeichnung	Euro	Art.-Nr.	WG	Bezeichnung	Euro
61690	23	i5 Basis-Paket 5-45 basic	1.055,00	61720	23	i5 Basis-Paket 5-45 plus	1.150,00
61691	23	i5 Basis-Paket 5-55 basic	1.095,00	61721	23	i5 Basis-Paket 5-55 plus	1.190,00
61692	23	i5 Basis-Paket 5-65 basic	1.145,00	61722	23	i5 Basis-Paket 5-65 plus	1.235,00
61693	23	i5 Basis-Paket 5-80 basic	1.225,00	61723	23	i5 Basis-Paket 5-80 plus	1.325,00
61694	23	i5 Basis-Paket 5-90 basic	1.325,00	61724	23	i5 Basis-Paket 5-90 plus	1.420,00
61695	23	i5 Basis-Paket 5-100 basic	1.490,00	61725	23	i5 Basis-Paket 5-100 plus	1.590,00
61696	23	i5 Basis-Paket 5-110 basic	1.560,00	61726	23	i5 Basis-Paket 5-110 plus	1.660,00

passendes Zubehör finden Sie auf Seite 175.

Art.-Nr.	WG	Bezeichnung	Euro	Art.-Nr.	WG	Bezeichnung	Euro
61700	23	i5 Basis-Paket 7-45 basic	1.085,00	61730	23	i5 Basis-Paket 7-45 plus	1.190,00
61701	23	i5 Basis-Paket 7-60 basic	1.130,00	61731	23	i5 Basis-Paket 7-60 plus	1.240,00
61702	23	i5 Basis-Paket 7-70 basic	1.225,00	61732	23	i5 Basis-Paket 7-70 plus	1.320,00
61703	23	i5 Basis-Paket 7-80 basic	1.390,00	61733	23	i5 Basis-Paket 7-80 plus	1.490,00
61704	23	i5 Basis-Paket 7-90 basic	1.500,00	61734	23	i5 Basis-Paket 7-90 plus	1.600,00
61705	23	i5 Basis-Paket 7-100 basic	1.670,00	61735	23	i5 Basis-Paket 7-100 plus	1.790,00
61706	23	i5 Basis-Paket 7-115 basic	1.780,00	61736	23	i5 Basis-Paket 7-115 plus	1.920,00
61710	23	i5 Basis-Paket 14-35 basic	1.370,00	61740	23	i5 Basis-Paket 14-35 plus	1.460,00
61711	23	i5 Basis-Paket 14-50 basic	1.570,00	61741	23	i5 Basis-Paket 14-50 plus	1.665,00
61712	23	i5 Basis-Paket 14-60 basic	1.755,00	61742	23	i5 Basis-Paket 14-60 plus	1.890,00
61713	23	i5 Basis-Paket 14-70 basic	1.975,00	61743	23	i5 Basis-Paket 14-70 plus	2.120,00

Hydraulische Daten 5-x

i5 5-XX basic

i5 5-XX plus

Art.-Nr.	61690 / 61720	61691 / 61721	61692 / 61722	61693 / 61723	61694 / 61724	61695 / 61725	61696 / 61726
Förderhöhe maximal (Hmax)	45,0 m	56,0 m	66,5 m	77,5 m	88,0 m	100,5 m	111,5 m
Förderstrom maximal (Qmax)	4,5 m³/h						
Schutzklasse Pumpe	IP 68						
Pumpentyp	mehrstufige Monoblock-Tauchmotorpumpe 5"						

Elektrische Daten 5-x

Art.-Nr.	61690 / 61720	61691 / 61721	61692 / 61722	61693 / 61723	61694 / 61724	61695 / 61725	61696 / 61726
Spannung	1 ~ 230 V / 50 Hz (220 V - 240 V)						
Nennstrom	4,1 A	4,7 A	5,2 A	6,7 A	7,2 A	9,2 A	9,8 A
Motorleistung P1	840 W	990 W	1150 W	1340 W	1500 W	1730 W	1890 W
Motorleistung P2	550 W	750 W	750 W	900 W	1100 W	1500 W	1500 W

Hydraulische Daten 7-x

i5 7-XX basic

i5 7-XX plus

Art.-Nr.	61700 / 61730	61701 / 61731	61702 / 61732	61703 / 61733	61704 / 61734	61705 / 61735	61706 / 61736
Förderhöhe maximal (Hmax)	45,5 m	57,0 m	68,0 m	80,5 m	91,5 m	102,5 m	113,5 m
Förderstrom maximal (Qmax)	7,0 m³/h						
Schutzklasse Pumpe	IP 68						
Pumpentyp	mehrstufige Monoblock-Tauchmotorpumpe 5"						

Elektrische Daten 7-x

Art.-Nr.	61700 / 61730	61701 / 61731	61702 / 61732	61703 / 61733	61704 / 61734	61705 / 61735	61706 / 61736
Spannung	1 ~ 230 V / 50 Hz (220 V - 240 V)						
Nennstrom	5,0 A	6,7 A	7,5 A	9,7 A	10,5 A	10,7 A	11,5 A
Motorleistung P1	1070 W	1340 W	1560 W	1860 W	2080 W	2350 W	2560 W
Motorleistung P2	750 W	900 W	1100 W	1500 W	1500 W	2200 W	2200 W

Hydraulische Daten 14-x

i5 14-XX basic

Art.-Nr.	61710 / 61740	61711 / 61741	61712 / 61742	61713 / 61743
Förderhöhe maximal (Hmax)	35,5 m	47,5 m	59,5 m	70,5 m
Förderstrom maximal (Qmax)	14,0 m³/h			
Schutzklasse Pumpe	IP 68			
Pumpentyp	mehrstufige Monoblock-Tauchmotorpumpe 5"			

Elektrische Daten 14-x

i5 14-XX plus

Art.-Nr.	61710 / 61740	61711 / 61741	61712 / 61742	61713 / 61743
Spannung	1 ~ 230 V / 50 Hz (220 V - 240 V)			
Nennstrom	6,9 A	9,7 A	10,5 A	11,9 A
Motorleistung P1	1440 W	1860 W	2300 W	2680 W
Motorleistung P2	1100 W	1500 W	2200 W	2200 W

Tauchdruckpumpe VN 400V



- die VN ist eine mehrstufige "Franklin" Monoblock Edelstahl-Tauchdruckpumpe von höchster Qualität mit einem Maximum an Lebensdauer und höchster Effizienz, auch unter schwierigsten Lastbedingungen, zur Wasserversorgung mit Betriebswasser oder zur Wasserverteilung aus Zisternen sowie Brunnen und Bohrlöchern mit Durchmesser 6" (DN 150) und größer.
- die Pumpe verfügt über Laufräder und Stufengehäuse aus rostfreiem Stahl (AISI 304), die lange Haltbarkeit und überragende Qualität gewährleisten sowie, zwei Gleitringdichtungen, getrennt durch eine Ölkammer, für einen maximalen Motorschutz.
- mit einem 3-Phasen-Asynchron-Hochleistungsmotor von Franklin, 400 V bei 50 HZ, mit maximal 60 Starts pro Stunde (Wartezeit zwischen zwei aufeinander folgenden Starts mindestens 1 Minute), der einen hohen Wirkungsgrad für geringe Betriebskosten garantiert.
- fördert sauberes und klares Wasser mit einem Sandgehalt bis 50 g/m³, die Körnung der schleifenden Partikel darf nicht größer als 2 mm sein und die Temperatur des geförderten Wassers darf +40 °C nicht überschreiten. Die Pumpe ist für Dauerbetrieb in horizontaler und vertikaler Position geeignet bei einer maximalen Einsatztiefe von 20 m.

LIEFERUMFANG

Tauchdruckpumpe 5", bestehend aus:

- ✓ Monoblock-Pumpe mit Hydraulik und 3-Phasen-Asynchronmotor, sowie Filtersieb am Pumpenfuß, Anschlussstutzen als Gewindestutzen 1 1/4" (ISO 228) und Befestigungsösen
- ✓ 20 m Anschlusskabel (steckbares Netzkabel, offenes Ende)

VN 3/X 400V

Art.-Nr.	WG	Bezeichnung	Euro
61600	23	Tauchdruckpumpe VN 3/4 400V	880,00
61601	23	Tauchdruckpumpe VN 3/5 400V	915,00
61602	23	Tauchdruckpumpe VN 3/6 400V	960,00
61603	23	Tauchdruckpumpe VN 3/7 400V	1.040,00
61604	23	Tauchdruckpumpe VN 3/8 400V	1.145,00
61605	23	Tauchdruckpumpe VN 3/9 400V	1.245,00
61606	23	Tauchdruckpumpe VN 3/10 400V	1.325,00
61610	23	Tauchdruckpumpe VN 5/4 400V	910,00
61611	23	Tauchdruckpumpe VN 5/5 400V	950,00
61612	23	Tauchdruckpumpe VN 5/6 400V	1.060,00
61613	23	Tauchdruckpumpe VN 5/7 400V	1.150,00
61614	23	Tauchdruckpumpe VN 5/8 400V	1.255,00
61615	23	Tauchdruckpumpe VN 5/9 400V	1.365,00
61616	23	Tauchdruckpumpe VN 5/10 400V	1.490,00
61620	23	Tauchdruckpumpe VN 9/3 400V	1.170,00
61621	23	Tauchdruckpumpe VN 9/4 400V	1.320,00
61622	23	Tauchdruckpumpe VN 9/5 400V	1.460,00
61623	23	Tauchdruckpumpe VN 9/6 400V	1.680,00
61624	23	Tauchdruckpumpe VN 9/7 400V	1.900,00
61625	23	Tauchdruckpumpe VN 9/8 400V	2.215,00
61626	23	Tauchdruckpumpe VN 9/9 400V	2.575,00

VN 5/X 400V

VN 9/V 400V

passendes Zubehör finden Sie auf Seite 175.

Hydraulische Daten 3-x

Art.-Nr.	61600	61601	61602	61603	61604	61605	61606
Förderhöhe maximal (Hmax)	45,0 m	56,0 m	66,5 m	77,5 m	88,0 m	100,5 m	111,5 m
Förderstrom maximal (Qmax)	4,5 m³/h						
Schutzklasse Pumpe	IP 68						
Pumpentyp	mehrstufige Monoblock-Tauchmotorpumpe 5"						

Elektrische Daten 3-x

Art.-Nr.	61600	61601	61602	61603	61604	61605	61606
Spannung	3 ~ 400 V / 50 Hz (380 V - 415 V)						
Nennstrom	2,0 A	2,1 A	2,3 A	2,5 A	2,7 A	3,0 A	3,2 A
Motorleistung P1	840 W	990 W	1150 W	1340 W	1500 W	1730 W	1890 W
Motorleistung P2	550 W	750 W	750 W	900 W	1100 W	1500 W	1500 W

Hydraulische Daten 5-x

Art.-Nr.	61610	61611	61612	61613	61614	61615	61616
Förderhöhe maximal (Hmax)	45,5 m	57,0 m	68,0 m	80,5 m	91,5 m	102,5 m	113,5 m
Förderstrom maximal (Qmax)	7,0 m³/h						
Schutzklasse Pumpe	IP 68						
Pumpentyp	mehrstufige Monoblock-Tauchmotorpumpe 5"						

Elektrische Daten 5-x

Art.-Nr.	61610	61611	61612	61613	61614	61615	61616
Spannung	3 ~ 400 V / 50 Hz (380 V - 415 V)						
Nennstrom	2,2 A	2,5 A	2,8 A	3,2 A	3,5 A	5,0 A	5,2 A
Motorleistung P1	1070 W	1340 W	1560 W	1860 W	2080 W	2350 W	2560 W
Motorleistung P2	750 W	900 W	1100 W	1500 W	1500 W	2200 W	2200 W

Hydraulische Daten 9-x

Art.-Nr.	61620	61621	61622	61623	61624	61625	61626
Förderhöhe maximal (Hmax)	35,5 m	47,5 m	59,5 m	70,5 m	82,5 m	94,0 m	105,0 m
Förderstrom maximal (Qmax)	14,0 m³/h						
Schutzklasse Pumpe	IP 68						
Pumpentyp	mehrstufige Monoblock-Tauchmotorpumpe 5"						

Elektrische Daten 9-x

Art.-Nr.	61620	61621	61622	61623	61624	61625	61626
Spannung	3 ~ 400 V / 50 Hz (380 V - 415 V)						
Nennstrom	2,6 A	3,2 A	5,0 A	5,3 A	5,9 A	6,3 A	6,8 A
Motorleistung P1	1440 W	1860 W	2300 W	2680 W	3160 W	3540 W	3910 W
Motorleistung P2	1100 W	1500 W	2200 W	2200 W	3000 W	3000 W	3000 W

Top4 Basis-Paket 400 V

- die Top4 ist eine mehrstufige Hocheffizienz-Unterwassermotorpumpe für Brunnen und Bohrlöcher mit Durchmesser 4" (DN 100) und größer, bestehend aus einer Edelstahl-Hydraulik mit Filtersieb (Top4 Hydraulik), 3-Phasen-Unterwassermotor (4" Franklin Unterwassermotor SS oder HT) und Doppelsteckerkabel. Hydraulik und Motor nach Nema-Standard und sind mittels Kupplung direkt verbunden.
- die Top4 Hydraulik ist ein hochwertiges Franklin-Produkt, dass bis auf die Lauf- und Leiträder vollständig aus Edelstahl gefertigt ist und für eine bessere Leistung und eine höhere Langlebigkeit gegen Abnutzung über selbst zentrierende Laufräder verfügt sowie zum Schutz des Pumpe-Motor-Aggregats gegen "Durchschlag" ein spezielles eingebautes Rückschlagventil besitzt. Optimierte hydraulische Komponenten garantieren einen hohen Gesamtwirkungsgrad wodurch der Energieverbrauch reduziert wird und das Pumpsystem kosteneffizienter arbeitet. Außerdem besitzt die Hydraulik ein Saugsieb, einen Kabelschutz, Befestigungsösen und einen Anschlussstutzen als Gewindestutzen 1 1/4" (für Top4 4-, 5- und 6- ...) oder 2" nach ISO 228 sowie einen Motoradapter gemäß NEMA Standard.
- die Laufräder aus Polycarbonat sind bis zur Top4 12-x radiale Laufräder (d. h. Laufradflügel im rechten Winkel zum Laufrad für bessere Druckverhältnisse) und bei der Top4 16-x und 24-x finden sich semiaxiale Laufräder (für bessere Volumenleistung). Die Hydraulik kann permanent vertikal und horizontal betrieben werden und die Drehrichtung ist gegen den Uhrzeigersinn. Das Fördermedium darf chemisch und mechanisch nicht aggressiv sein, der Wassertemperaturbereich muss zwischen 0 °C bis 40 °C liegen und die max. zulässige Menge an Sand beträgt 100 gr/m³ mit einer Körnung von max. 2 mm.
- Dreiphasen-Franklin-Unterwassermotor aus Edelstahl, der von höchster Qualität ist und ein Maximum an Lebensdauer und höchster Effizienz auch unter schwierigsten Lastbedingungen bietet sowie einen hohen Wirkungsgrad für geringe Betriebskosten garantiert. Der Motor ist mit verschleißfreien, wassergeschmierten Radial- und Axiallagern für einen langlebigen und 100 % wartungsfreien Betrieb ausgestattet. Eine FES93-Füllung (Frostschutz) dient der Vermeidung einer Kontaminierung des Brunnens und ermöglicht eine Lagertemperatur von bis zu -15 °C. Der Motor verfügt über eine thermisch vergossene Motorwicklung, eine kriechstromfeste Statorisolierung, ein 316SS Statorgehäuse und eine spezielle Steckverbindung (Water-Bloc) für ein austauschbares Motorkabel. Der Motor verfügt über einen Motorschutz als thermischen Auslöser nach EN 60947-4-1. Bei Betrieb mit einem Frequenzumrichter ist darauf zu achten, dass die Grenzwerte von mindestens 30 Hz und maximal 60 Hz nicht über- oder unterschritten werden. Die Motoren bis 3 kw (SS: Super Stainless Steel) verfügen über ein Drucklager bis zu 4000 N Drucklast, die Motoren von 4 kw - 7,5 kw (HT: High Trust) sogar über ein verstärktes Drucklager, welches bis zu 6500 N Drucklast geeignet ist. Eine Spezialmembrane sorgt für Druckausgleich im Motor.
- der Motor verfügt über einen 4" NEMA-Flansch zur Kombination mit einer Hydraulik und verschiedene Zulassungen für den Einsatz im Trinkwasser. Beim Einsatz muss garantiert sein, dass eine Mindestfließgeschwindigkeit von 8 cm/s zur Kühlung des Motors besteht (ansonsten muss ein Kühlmantel verwendet werden) und die Temperatur des geförderten Mediums und die Umgebungstemperatur nicht höher als +30 °C sind. Nicht mehr als maximal 20 gleichmäßig verteilte Starts und Stopps pro Std. bei 60 Sekunden Ein/Aus-Zeit sollte der Motor leisten. Es handelt sich um einen 3-phasigen Motor mit einer Spannung von 380 V - 415 V bei einer Frequenz von 50 Hz im Netz. Motor für Dauerbetrieb geeignet, die maximale Eintauchtiefe beträgt 150 m.
- bei laufender Pumpe muss der Druckstutzen mindestens 1 m unter dem niedrigsten dynamischen Wasserspiegel eingetaucht sein. Deshalb ist der Einbau einer Trockenlaufschutzvorrichtung zu empfehlen, die die Pumpe stoppt, wenn der Wasserstand unter diesen Grenzwert fällt. Der Mindestabstand zwischen der Position der Pumpe und dem Brunnenboden muss verhindern, dass sich weder Schlamm noch Sand um den Motor ansammeln können und damit möglicherweise eine Überhitzung verursacht wird. Die Pumpe kann in waagerechter Position eingebaut werden, allerdings muss die Pumpe dann mit der Achse mindestens 0,5 m über dem Boden installiert werden. Außerdem muss ein zusätzliches Rückschlagventil zur Garantie der Dichtigkeit montiert und die Anlage so eingerichtet werden, dass die Luft beim Start leicht entweichen kann. Es empfiehlt sich in waagerechter Position ein Neigungswinkel von mindestens +5 Grad (Wellenende nach oben), um das Radiallager zu entlasten und die Lebensdauer der Pumpe zu verlängern.
- die Ansaugung des Wassers erfolgt über ein Filtersieb zwischen Hydraulik und Motor der Pumpe. Durch die entstehende Strömung erfolgt die Kühlung des Motors. Die Top4 erfüllt die Vorgaben der seit 01.01.2012 gültigen EU-Richtlinie 547/2012. Optimal geeignet ist die Pumpe zur Trinkwasser- oder Nutzwasserförderung aus Brunnen und Bohrlöchern (Brunnenwasserförderung), Wasserförderung aus Fluss- oder Seewasser sowie zum Betrieb als Druckerhöhungsanlage und Grundwasserwärmeanlage.

LIEFERUMFANG

Top4 Basis-Paket 400 V, bestehend aus:

- ✓ Hydraulik mit Filtersieb
- ✓ 3-Phasen Franklin-Unterwassermotor
- ✓ austauschbarem, trinkwassergeeignetem Doppelsteckerkabel 1,5 m oder 2,5 m (je nach Pumpentyp) zur einfachen und schnellen Verlängerung mit einem Verlängerungskabel-Set / Termination-Kit



Top4 4-XX Basis-Paket 400 V

Art.-Nr.	WG	Bezeichnung	Euro
23601	23	Top4 4-45 Basis Paket 400 V	955,00
23603	23	Top4 4-70 Basis Paket 400 V	975,00
23605	23	Top4 4-90 Basis Paket 400 V	1.050,00
23607	23	Top4 4-140 Basis Paket 400 V	1.200,00
23104	23	Top4 4-190 Basis-Paket 400 V	1.370,00
23611	23	Top4 4-250 Basis Paket 400 V	1.670,00

Hydraulische Daten

Art.-Nr.	23601	23603	23605	23607	23104	23611
Förderhöhe maximal (Hmax)	47 m	67 m	94 m	133 m	189 m	259 m
Förderstrom maximal (Qmax)	3,6 m³/h					
Schutzklasse Pumpe	IP 68					
Pumpentyp	Brunnenpumpe					

Elektrische Daten

Art.-Nr.	23601	23603	23605	23607	23104	23611
Spannung	3 ~ 400 V / 50 Hz (380 V - 415 V)					
Nennstrom	1,1 A	1,6 A	2,0 A	2,8 A	3,9 A	5,5 A
Motorleistung P1	560 W	820 W	1065 W	1515 W	2105 W	2935 W
Motorleistung P2	370 W	550 W	750 W	1100 W	1500 W	2200 W

Top4 5-XX Basis-Paket 400 V



Art.-Nr.	WG	Bezeichnung	Euro
23108	23	Top4 5-50 Basis-Paket 400 V	960,00
23109	23	Top4 5-70 Basis-Paket 400 V	1.035,00
23110	23	Top4 5-100 Basis-Paket 400 V	1.160,00
23111	23	Top4 5-140 Basis-Paket 400 V	1.305,00
23112	23	Top4 5-205 Basis-Paket 400 V	1.585,00
23113	23	Top4 5-260 Basis-Paket 400 V	1.855,00

Hydraulische Daten

Art.-Nr.	23108	23109	23110	23111	23112	23113
Förderhöhe maximal (Hmax)	45 m	70 m	104 m	140 m	205 m	257 m
Förderstrom maximal (Qmax)	4,5 m³/h					
Schutzklasse Pumpe	IP 68					
Pumpentyp	Brunnenpumpe					

Elektrische Daten

Art.-Nr.	23108	23109	23110	23111	23112	23113
Spannung	3 ~ 400 V / 50 Hz (380 V - 415 V)					
Nennstrom	1,6 A	2 A	2,8 A	3,9 A	5,5 A	7,5 A
Motorleistung P1	820 W	1065 W	1515 W	2105 W	2935 W	4000 W
Motorleistung P2	550 W	750 W	1100 W	1500 W	2200 W	3000 W



Top4 6-XX Basis-Paket 400 V

Art.-Nr.	WG	Bezeichnung	Euro
23630	23	Top4 6-30 Basis Paket 400 V	945,00
23632	23	Top4 6-45 Basis Paket 400 V	975,00
23634	23	Top4 6-60 Basis Paket 400 V	1.020,00
23636	23	Top4 6-90 Basis Paket 400 V	1.170,00
23638	23	Top4 6-120 Basis Paket 400 V	1.325,00
23640	23	Top4 6-170 Basis Paket 400 V	1.615,00
23122	23	Top4 6-230 Basis Paket 400 V	1.875,00
23123	23	Top4 6-280 Basis-Paket 400 V	2.490,00

Hydraulische Daten

Art.-Nr.	23630	23632	23634	23636	23638	23640	23122	23123
Förderhöhe maximal (Hmax)	25 m	45 m	64 m	89 m	114 m	170 m	222 m	278 m
Förderstrom maximal (Qmax)	6 m ³ /h							
Schutzklasse Pumpe	IP 68							
Pumpentyp	Brunnenpumpe							

Elektrische Daten

Art.-Nr.	23630	23632	23634	23636	23638	23640	23122	23123
Spannung	3 ~ 400 V / 50 Hz (380 V - 415 V)							
Nennstrom	1,1 A	1,6 A	2 A	2,8 A	3,9 A	5,5 A	7,5 A	9,9 A
Motorleistung P1	560 W	820 W	1065 W	1515 W	2105 W	2935 W	4000 W	5280 W
Motorleistung P2	370 W	550 W	750 W	1100 W	1500 W	2200 W	3000 W	4000 W



Top4 10-XX Basis-Paket 400 V

Art.-Nr.	WG	Bezeichnung	Euro
23650	23	Top4 10-40 Basis Paket 400 V	1.020,00
23127	23	Top4 10-50 Basis-Paket 400 V	1.140,00
23654	23	Top4 10-80 Basis Paket 400 V	1.355,00
23656	23	Top4 10-110 Basis Paket 400 V	1.600,00
23658	23	Top4 10-150 Basis Paket 400 V	1.890,00
23660	23	Top4 10-200 Basis-Paket 400 V	2.470,00
23132	23	Top4 10-270 Basis-Paket 400 V	2.915,00

Hydraulische Daten

Art.-Nr.	23650	23127	23654	23656	23658	23660	23132
Förderhöhe maximal (Hmax)	36 m	53 m	77 m	110 m	150 m	200 m	270 m
Förderstrom maximal (Qmax)	9,5 m ³ /h						
Schutzklasse Pumpe	IP 68						
Pumpentyp	Brunnenpumpe						

Elektrische Daten

Art.-Nr.	23650	23127	23654	23656	23658	23660	23132
Spannung	3 ~ 400 V / 50 Hz (380 V - 415 V)						
Nennstrom	2 A	2,8 A	3,9 A	5,5 A	7,5 A	9,9 A	12,6 A
Motorleistung P1	1065 W	1515 W	2105 W	2935 W	4000 W	5280 W	7070 W
Motorleistung P2	750 W	1100 W	1500 W	2200 W	3000 W	4000 W	5500 W



Top4 12-XX Basis-Paket 400 V

Art.-Nr.	WG	Bezeichnung	Euro
23135	23	Top4 12-40 Basis-Paket 400 V	1.105,00
23667	23	Top4 12-60 Basis Paket 400 V	1.240,00
23669	23	Top4 12-90 Basis Paket 400 V	1.530,00
23671	23	Top4 12-115 Basis Paket 400 V	1.805,00
23673	23	Top4 12-150 Basis-Paket 400 V	2.330,00
23675	23	Top4 12-210 Basis Paket 400 V	2.715,00
23141	23	Top4 12-280 Basis-Paket 400 V	3.450,00

Hydraulische Daten

Art.-Nr.	23135	23667	23669	23671	23673	23675	23141
Förderhöhe maximal (Hmax)	38 m	57 m	88 m	113 m	153	210	277
Förderstrom maximal (Qmax)	12 m³/h						
Schutzklasse Pumpe	IP 68						
Pumpentyp	Brunnenpumpe						

Elektrische Daten

Art.-Nr.	23135	23667	23669	23671	23673	23675	23141
Spannung	3 ~ 400 V / 50 Hz (380 V - 415 V)						
Nennstrom	2,8 A	3,9 A	5,5 A	7,5 A	9,9 A	12,6 A	17,1 A
Motorleistung P1	1515 W	2105 W	2935 W	4000 W	5280 W	7070 W	9596 W
Motorleistung P2	1100 W	1500 W	2200 W	3000 W	4000 W	5500 W	7500 W



Top4 16-XX Basis-Paket 400 V

Art.-Nr.	WG	Bezeichnung	Euro
23144	23	Top4 16-30 Basis-Paket 400 V	1.150,00
23145	23	Top4 16-40 Basis-Paket 400 V	1.315,00
23146	23	Top4 16-60 Basis-Paket 400 V	1.625,00
23147	23	Top4 16-80 Basis-Paket 400 V	1.880,00
23148	23	Top4 16-110 Basis-Paket 400 V	2.495,00
23149	23	Top4 16-150 Basis-Paket 400 V	2.950,00
23150	23	Top4 16-190 Basis-Paket 400 V	3.810,00

Hydraulische Daten

Art.-Nr.	23144	23145	23146	23147	23148	23149	23150
Förderhöhe maximal (Hmax)	30	42	64	82	107	150	194
Förderstrom maximal (Qmax)	16 m³/h						
Schutzklasse Pumpe	IP 68						
Pumpentyp	Brunnenpumpe						

Elektrische Daten

Art.-Nr.	23144	23145	23146	23147	23148	23149	23150
Spannung	3 ~ 400 V / 50 Hz (380 V - 415 V)						
Nennstrom	2,8 A	3,9 A	5,5 A	7,5 A	9,9 A	12,6 A	17,1 A
Motorleistung P1	1515 W	2105 W	2935 W	4000 W	5280 W	7070 W	9596 W
Motorleistung P2	1100 W	1500 W	2200 W	3000 W	4000 W	5500 W	7500 W



Top4 24-XX Basis-Paket 400 V

Art.-Nr.	WG	Bezeichnung	Euro
23153	23	Top4 24-50 Basis-Paket 400 V	1.580,00
23154	23	Top4 24-60 Basis-Paket 400 V	1.850,00
23155	23	Top4 24-70 Basis-Paket 400 V	2.425,00
23156	23	Top4 24-90 Basis-Paket 400 V	2.890,00
23157	23	Top4 24-120 Basis-Paket 400 V	3.790,00

Hydraulische Daten

Art.-Nr.	23153	23154	23155	23156	23157
Förderhöhe maximal (Hmax)	46	58	69	92	121
Förderstrom maximal (Qmax)	24 m ³ /h				
Schutzklasse Pumpe	IP 68				
Pumpentyp	Brunnenpumpe				

Elektrische Daten

Art.-Nr.	23153	23154	23155	23156	23157
Spannung	3 ~ 400 V / 50 Hz (380 V - 415 V)				
Nennstrom	5,5 A	7,5 A	9,9 A	12,6 A	17,1 A
Motorleistung P1	2935 W	4000 W	5280 W	7070 W	9596 W
Motorleistung P2	2200 W	3000 W	4000 W	5500 W	7500 W

Top4 Basis-Paket 230 V

- mehrstufige Hocheffizienz-Unterwassermotorpumpe für den Betrieb in Brunnen und Bohrlöcher mit einem 4" Durchmesser (DN 100) oder größer geeignet.
- mit hochwertiger Top4-Hydraulik von Franklin, die bis auf die Lauf- und Leiträder vollständig aus Edelstahl gefertigt ist und für eine bessere Leistung und eine höhere Langlebigkeit gegen Abnutzung über selbst zentrierende Laufräder verfügt sowie zum Schutz des Pumpe-Motor-Aggregats gegen "Durchschlag" ein spezielles eingebautes Rückschlagventil besitzt. Optimierte hydraulische Komponenten garantieren einen hohen Gesamtwirkungsgrad wodurch der Energieverbrauch reduziert wird und das Pumpsystem kosteneffizienter arbeitet.
- mit 1-Phasen Franklin-Unterwassermotor aus Edelstahl für höchste Qualitätsansprüche und hohem Wirkungsgrad für geringe Betriebskosten. Besitzt ein verschleißfreies, wassergeschmiertes Radial- und Axiallager für einen langlebigen und 100 % wartungsfreien Betrieb. Mit FES93-Füllung zur Vermeidung einer Kontaminierung des Brunnens und einer hermetisch vergossenen Motorwicklung sowie einem tauschbaren trinkwassergeeigneten Flachkabel mit Steckverbindung an beiden Enden. Motor mit einer Spannung von 220 V - 230 V bei einer Frequenz von 50 Hz im Netz.
- mit SubStartSC für maximale Leistung und garantiertem Motorschutz. Der Motor verfügt über keinen internen Kondensator, deswegen inklusive SubStart SC als Kontrollbox und Anlaufgerät für Unterwassermotoren mit integriertem Kondensator.
- fördert sauberes und klares Wasser mit einem Sandgehalt von bis zu 100 g/m³ aus Bohrlöchern und Brunnen. Beim Einsatz der Pumpe ist zu gewährleisten, dass eine Mindestfließgeschwindigkeit von 8 cm/s zur Kühlung des Motors besteht (ansonsten muss ein Kühlmantel verwendet werden) und die Körnung der schleifenden Partikel nicht größer als 2 mm ist sowie die Temperatur des geförderten Mediums 30 °C nicht überschreitet.
- Pumpe für Dauerbetrieb geeignet und mit einer maximalen Eintauchtiefe bis zu 150 m.

LIEFERUMFANG

Top4 Basis-Paket 230 V, bestehend aus:

- ✓ Hydraulik mit Filtersieb, Anschlussstutzen als Gewindestutzen 1 1/4" oder 2" (ISO 228), integriertes Rückschlagventil und Befestigungsösen aus Edelstahl
- ✓ 1-Phasen Franklin-Unterwassermotor mit Motorschutz, 4" Nema-Flansch und Spezialmembrane
- ✓ Kontrollbox mit integriertem Kondensator, integrelem Ein-/Aus-Schalter zur praktischen Bedienung, einem thermischen Schutzschalter zur Sicherheit des Motors, einem Terminalbrett zur Gewährleistung zuverlässiger Anschlüsse und Kabelverschraubungen der IP54 Klassifizierung und einer Wandbefestigung
- ✓ austauschbarem, trinkwassergeeignetem Doppelsteckerkabel 1,5 m oder 2,5 m (je nach Pumpentyp) zur einfachen und schnellen Verlängerung mit einem Verlängerungskabel-Set / Termination-Kit

Top4 4-XX Basis-Paket 230 V



Art.-Nr.	WG	Bezeichnung	Euro
23250	23	Top4 4-45 Basis-Paket 230 V	1.070,00
23251	23	Top4 4-70 Basis-Paket 230 V	1.145,00
23252	23	Top4 4-90 Basis-Paket 230 V	1.230,00
23253	23	Top4 4-140 Basis-Paket 230 V	1.390,00
23254	23	Top4 4-190 Basis-Paket 230 V	1.665,00
23255	23	Top4 4-250 Basis-Paket 230 V	2.035,00

Hydraulische Daten

Art.-Nr.	23250	23251	23252	23253	23254	23255
Förderhöhe maximal (Hmax)	47 m	67 m	94 m	133 m	189 m	259 m
Förderstrom maximal (Qmax)	3,6 m ³ /h					
Schutzklasse Pumpe	IP 68					
Pumpentyp	Brunnenpumpe					

Elektrische Daten

Art.-Nr.	23250	23251	23252	23253	23254	23255
Spannung	1 ~ 230V / 50 Hz (220 V - 230 V)					
Nennstrom	3,3 A	4,3 A	5,7 A	8,4 A	10,7 A	14,7 A
Motorleistung P1	690 W	930 W	1280 W	1770 W	2340 W	3280 W
Motorleistung P2	370 W	550 W	750 W	1100 W	1500 W	2200 W

Top4 5-XX Basis-Paket 230 V



Art.-Nr.	WG	Bezeichnung	Euro
23258	23	Top4 5-50 Basis-Paket 230 V	1.130,00
23259	23	Top4 5-70 Basis-Paket 230 V	1.210,00
23260	23	Top4 5-100 Basis-Paket 230 V	1.360,00
23261	23	Top4 5-140 Basis-Paket 230 V	1.605,00
23262	23	Top4 5-205 Basis-Paket 230 V	1.950,00

Hydraulische Daten

Art.-Nr.	23258	23259	23260	23261	23262
Förderhöhe maximal (Hmax)	48 m	70 m	104 m	140 m	205 m
Förderstrom maximal (Qmax)	4,5 m³/h				
Schutzklasse Pumpe	IP 68				
Pumpentyp	Brunnenpumpe				

Elektrische Daten

Art.-Nr.	23258	23259	23260	23261	23262
Spannung	1 ~ 230V / 50 Hz (220 V - 230 V)				
Nennstrom	4,3 A	5,7 A	8,4 A	10,7 A	14,7 A
Motorleistung P1	930 W	1280 W	1770 W	2340 W	3280 W
Motorleistung P2	550 W	750 W	1100 W	1500 W	2200 W

Top4 6-XX Basis-Paket 230 V



Art.-Nr.	WG	Bezeichnung	Euro
23265	23	Top4 6-30 Basis-Paket 230 V	1.055,00
23266	23	Top4 6-45 Basis-Paket 230 V	1.135,00
23267	23	Top4 6-60 Basis-Paket 230 V	1.200,00
23268	23	Top4 6-90 Basis-Paket 230 V	1.370,00
23269	23	Top4 6-120 Basis-Paket 230 V	1.635,00
23270	23	Top4 6-170 Basis-Paket 230 V	1.970,00

Hydraulische Daten

Art.-Nr.	23265	23266	23267	23268	23269	23270
Förderhöhe maximal (Hmax)	25 m	45 m	64 m	89 m	114 m	170 m
Förderstrom maximal (Qmax)	6 m³/h					
Schutzklasse Pumpe	IP 68					
Pumpentyp	Brunnenpumpe					

Elektrische Daten

Art.-Nr.	23265	23266	23267	23268	23269	23270
Spannung	1 ~ 230 V / 50 Hz (220 V - 230 V)					
Nennstrom	3,3 A	4,3 A	5,7 A	8,4 A	10,7 A	14,7 A
Motorleistung P1	690 W	930 W	1280 W	1770 W	2340 W	3280 W
Motorleistung P2	370 W	550 W	750 W	1100 W	1500 W	2200 W

Top4 10-XX Basis-Paket 230 V



Art.-Nr.	WG	Bezeichnung	Euro
23273	23	Top4 10-40 Basis-Paket 230 V	1.195,00
23274	23	Top4 10-50 Basis-Paket 230 V	1.340,00
23275	23	Top4 10-80 Basis-Paket 230 V	1.605,00
23276	23	Top4 10-110 Basis-Paket 230 V	1.960,00

Hydraulische Daten

Art.-Nr.	23273	23274	23275	23276
Förderhöhe maximal (Hmax)	36 m	53 m	77 m	110 m
Förderstrom maximal (Qmax)	9,5 m³/h			
Schutzklasse Pumpe	IP 68			
Pumpentyp	Brunnenpumpe			

Elektrische Daten

Art.-Nr.	23273	23274	23275	23276
Spannung	1 ~ 230 V / 50 Hz (220 V - 230 V)			
Nennstrom	5,7 A	8,4 A	10,7 A	14,7 A
Motorleistung P1	1280 W	1770 W	2340 W	3280 W
Motorleistung P2	750 W	1100 W	1500 W	2200 W

Top4 12-XX Basis-Paket 230 V



Art.-Nr.	WG	Bezeichnung	Euro
23279	23	Top4 12-40 Basis-Paket 230 V	1.305,00
23280	23	Top4 12-60 Basis-Paket 230 V	1.550,00
23281	23	Top4 12-90 Basis-Paket 230 V	1.890,00

Hydraulische Daten

Art.-Nr.	23279	23280	23281
Förderhöhe maximal (Hmax)	38 m	57 m	88 m
Förderstrom maximal (Qmax)	12 m³/h		
Schutzklasse Pumpe	IP 68		
Pumpentyp	Brunnenpumpe		

Elektrische Daten

Art.-Nr.	23279	23280	23281
Spannung	1 ~ 230 V / 50 Hz (220 V - 230 V) 14,7		
Nennstrom	8,4 A	10,7 A	14,7 A
Motorleistung P1	1770 W	2340 W	3280 W
Motorleistung P2	1100 W	1500 W	2200 W

Top4 Hydraulik für Tiefbrunnenpumpen 4"

- mehrstufige Pumpenhydraulik für Tiefbrunnenpumpen mit Durchmesser 4" (DN 100) oder größer, bis auf Lauf- und Leiträder vollständig aus Edelstahl gefertigt.
- verfügt über selbst zentrierende Laufräder für eine bessere Leistung und eine höhere Langlebigkeit gegen Abnutzung sowie über ein spezielles eingebautes Rückschlagventil zum Schutz des Pumpe-Motor-Aggregats gegen Druckschläge.
- optimierte hydraulische Komponenten garantieren einen hohen Gesamtwirkungsgrad wodurch der Energieverbrauch reduziert wird und das Pumpsystem kosteneffizienter arbeitet.
- ein Saugsieb, einen Kabelschutz, Befestigungsösen und einen Anschlussstutzen als Gewindestutzen 1 1/4" (für Top4 4-, 5- und 6-XX) oder 2" nach ISO 228 sowie einen Motoradapter gemäß NEMA Standard.
- das Fördermedium darf chemisch und mechanisch nicht aggressiv sein, der Temperaturbereich muss zwischen 0 °C bis 40 °C liegen und die max. zulässige Menge an Sand beträgt 100 g/m³ mit einer Körnung von max. 2 mm.



Top4 Hydraulik 4-XX

Art.-Nr.	WG	Bezeichnung	benötigte Motorleistung	Euro
23556	23	Top4 Hydraulik 4-45	0,37 kW	262,00
23557	23	Top4 Hydraulik 4-70	0,55 kW	286,00
23558	23	Top4 Hydraulik 4-90	0,75 kW	318,00
23559	23	Top4 Hydraulik 4-140	1,1 kW	367,00
23560	23	Top4 Hydraulik 4-190	1,5 kW	438,00
23561	23	Top4 Hydraulik 4-250	2,2 kW	550,00

Hydraulische Daten

Art.-Nr.	23556	23557	23558	23559	23560	23561
Förderhöhe maximal (Hmax)	47 m	67 m	94 m	133 m	189 m	259 m
Förderstrom maximal (Qmax)	3,6 m ³ /h					
Pumpentyp	mehrstufige Pumpenhydraulik					



Top4 Hydraulik 5-XX

Art.-Nr.	WG	Bezeichnung	benötigte Motorleistung	Euro
23563	23	Top4 Hydraulik 5-50	0,55 kW	270,00
23564	23	Top4 Hydraulik 5-70	0,75 kW	300,00
23565	23	Top4 Hydraulik 5-100	1,1 kW	340,00
23566	23	Top4 Hydraulik 5-140	1,5 kW	380,00
23567	23	Top4 Hydraulik 5-205	2,2 kW	470,00
23568	23	Top4 Hydraulik 5-260	3 kW	540,00

Hydraulische Daten

Art.-Nr.	23563	23564	23565	23566	23567	23568
Förderhöhe maximal (Hmax)	48 m	70 m	104 m	140 m	205 m	257 m
Förderstrom maximal (Qmax)	4,5 m ³ /h					
Pumpentyp	mehrstufige Pumpenhydraulik					



Top4 Hydraulik 6-XX

Art.-Nr.	WG	Bezeichnung	benötigte Motorleistung	Euro
23570	23	Top4 Hydraulik 6-30	0,37 kW	245,00
23571	23	Top4 Hydraulik 6-45	0,55 kW	275,00
23572	23	Top4 Hydraulik 6-60	0,75 kW	285,00
23573	23	Top4 Hydraulik 6-90	1,1 kW	350,00
23574	23	Top4 Hydraulik 6-120	1,5 kW	392,00
23575	23	Top4 Hydraulik 6-170	2,2 kW	482,00
23576	23	Top4 Hydraulik 6-230	3 kW	555,00
23577	23	Top4 Hydraulik 6-280	4 kW	680,00

Hydraulische Daten

Art.-Nr.	23570	23571	23572	23573	23574	23575	23576	23577
Förderhöhe maximal (Hmax)	25 m	45 m	64 m	89 m	114 m	170 m	222 m	278
Förderstrom maximal (Qmax)	6 m³/h							
Pumpentyp	mehrstufige Pumpenhydraulik							



Top4 Hydraulik 10-xx

Art.-Nr.	WG	Bezeichnung	benötigte Motorleistung	Euro
23580	23	Top4 Hydraulik 10-40	0,75 kW	285,00
23581	23	Top4 Hydraulik 10-50	1,1 kW	318,00
23582	23	Top4 Hydraulik 10-80	1,5 kW	410,00
23283	23	Top4 Hydraulik 10-110	2,2 kW	465,00
23584	23	Top4 Hydraulik 10-150	3 kW	550,00
23585	23	Top4 Hydraulik 10-200	4 kW	665,00
23586	23	Top4 Hydraulik 10-270	5,5 kW	860,00

Hydraulische Daten

Art.-Nr.	23580	23581	23582	23583	23584	23585	23586
Förderhöhe maximal (Hmax)	36 m	53 m	77 m	110 m	150 m	200 m	270 m
Förderstrom maximal (Qmax)	9,5 m³/h						
Pumpentyp	mehrstufige Pumpenhydraulik						



Top4 Hydraulik 12-XX

Art.-Nr.	WG	Bezeichnung	benötigte Motorleistung	Euro
23588	23	Top4 Hydraulik 12-40	1,1 kW	285,00
23589	23	Top4 Hydraulik 12-60	1,5 kW	320,00
23590	23	Top4 Hydraulik 12-90	2,2 kW	400,00
23591	23	Top4 Hydraulik 12-115	3 kW	460,00
23592	23	Top4 Hydraulik 12-150	4 kW	521,00
23593	23	Top4 Hydraulik 12-210	5,5 kW	655,00
23594	23	Top4 Hydraulik 12-280	7,5 kW	790,00

Hydraulische Daten

Art.-Nr.	23588	23589	23590	23591	23592	23593	23594
Förderhöhe maximal (Hmax)	38 m	57 m	88 m	113 m	153 m	210 m	277 m
Förderstrom maximal (Qmax)	12 m³/h						
Pumpentyp	mehrstufige Pumpenhydraulik						



Top4 Hydraulik 16-XX

Art.-Nr.	WG	Bezeichnung	benötigte Motorleistung	Euro
23542	23	Top4 Hydraulik 16-30	1,1 kW	335,00
23543	23	Top4 Hydraulik 16-40	1,5 kW	385,00
23544	23	Top4 Hydraulik 16-60	2,2 kW	499,00
23545	23	Top4 Hydraulik 16-80	3 kW	575,00
23546	23	Top4 Hydraulik 16-110	4 kW	685,00
23547	23	Top4 Hydraulik 16-150	5,5 kW	880,00
23548	23	Top4 Hydraulik 16-190	7,5 kW	1.140,00

Hydraulische Daten

Art.-Nr.	23542	23543	23544	23545	23546	23547	23548
Förderhöhe maximal (Hmax)	30 m	42 m	64 m	82 m	107 m	150 m	194 m
Förderstrom maximal (Qmax)	16 m³/h						
Pumpentyp	mehrstufige Pumpenhydraulik						



Top4 Hydraulik 24-XX

Art.-Nr.	WG	Bezeichnung	benötigte Motorleistung	Euro
23550	23	Top4 Hydraulik 24-50	2,2 kW	458,00
23551	23	Top4 Hydraulik 24-60	3 kW	535,00
23552	23	Top4 Hydraulik 24-70	4 kW	610,00
23553	23	Top4 Hydraulik 24-90	5,5 kW	800,00
23554	23	Top4 Hydraulik 24-120	7,5 kW	1.105,00

Hydraulische Daten

Art.-Nr.	23550	23551	23552	23553	23554
Förderhöhe maximal (Hmax)	56 m	58 m	69 m	92 m	121 m
Förderstrom maximal (Qmax)	24 m³/h				
Pumpentyp	mehrstufige Pumpenhydraulik				



4" Franklin Unterwassermotor 400 V

- Franklin-Unterwassermotor 4" aus Edelstahl für höchste Qualitätsansprüche und hohem Wirkungsgrad für geringe Betriebskosten. Besitzt ein verschleißfreies, wassergeschmiertes Radial- und Axiallager für einen langlebigen und 100 % wartungsfreien Betrieb.
- 3-phasiger Unterwassermotor (ohne Kabel) mit einer Spannung von 380 V - 415 V bei einer Frequenz von 50 Hz im Netz, Motor für Dauerbetrieb geeignet.
- FES93-Füllung (Frostschutz) dient der Vermeidung einer Kontaminierung des Brunnens und ermöglicht eine Lagertemperatur von bis zu -15 °C.
- verfügt über eine hermetisch vergossene Motorwicklung, eine kriechstromfeste Statorisolierung, ein 316SS Statorgehäuse und eine spezielle Steckverbindung (Water-Bloc) für ein austauschbares Motorkabel.
- die Motoren bis 3 kw verfügen über ein Drucklager bis zu 4000 N Drucklast, die Motoren von 4 kw - 7,5 kw (High Trust) sogar über ein verstärktes Drucklager, welches bis zu 6500 N Drucklast geeignet ist und eine Spezialmembrane sorgt für Druckausgleich im Motor.
- Mindestfließgeschwindigkeit von 8 cm/s zur Kühlung des Motors (ansonsten muss ein Kühlmantel verwendet werden), die Temperatur des geförderten Mediums und die Umgebungstemperatur darf nicht höher als +30 °C sein.
- maximal 20 gleichmäßig verteilte Starts und Stopps pro Stunde bei mindestens 60 Sekunden Ein-/Aus-Zeit.
- die maximale Eintauchtiefe beträgt 150 m, der Motor kann in senkrechter und waagerechter Einbaulage verwendet werden.

Art.-Nr.	WG	Bezeichnung	Euro
23311	23	4" Franklin Unterwassermotor (SS) TP 0,37 kW	540,00
23313	23	4" Franklin Unterwassermotor (SS) TP 0,55 kW	545,00
23315	23	4" Franklin Unterwassermotor (SS) TP 0,75 kW	590,00
23317	23	4" Franklin Unterwassermotor (SS) TP 1,1 kW	680,00
23319	23	4" Franklin Unterwassermotor (SS) TP 1,5 kW	790,00
23321	23	4" Franklin Unterwassermotor (SS) TP 2,2 kW	985,00
23323	23	4" Franklin Unterwassermotor (SS) TP 3,0 kw	1.180,00
23325	23	4" Franklin Unterwassermotor (HT) TP 4,0 kW	1.645,00
23327	23	4" Franklin Unterwassermotor (HT) TP 5,5 kW	1.900,00
23229	23	4" Franklin Unterwassermotor (HT) TP 7,5 kW	2.500,00

Elektrische Daten

Art.-Nr.	23311	23313	23315	23317	23319
Spannung	3 ~ 400 V / 50 Hz (380 V - 415 V)				
Nennstrom	1,1 A	1,6 A	2 A	2,8 A	3,9 A
Motorleistung P1	560 W	820 W	1065 W	1515 W	2105 W
Motorleistung P2	370 W	550 W	750 W	1100 W	1500 W

Elektrische Daten

Art.-Nr.	23321	23323	23325	23327	23329
Spannung	3 ~ 400 V / 50 Hz (380 V - 415 V)				
Nennstrom	5,5 A	7,5 A	9,9 A	12,6 A	17,1 A
Motorleistung P1	2935 W	4000 W	5280 W	7070 W	9596 W
Motorleistung P2	2200 W	3000 W	4000 W	5500 W	7500 W



4" Franklin Unterwassermotor 230 V 2 Wire

- Franklin-Unterwassermotor 4" aus Edelstahl für höchste Qualitätsansprüche auch unter schwierigen Lastbedingungen sowie ein hoher Wirkungsgrad für geringe Betriebskosten ist garantiert. Besitzt ein verschleißfreies, wassergeschmiertes Radial- und Axiallager für einen langlebigen und 100 % wartungsfreien Betrieb.
- einphasiger Unterwassermotor (ohne Kabel) mit einer Spannung von 220V - 230V bei einer Frequenz von 50 Hz im Netz, Motor für Dauerbetrieb geeignet.
- sehr hochwertiger und spezieller 2-Wire Motor für den direkten Anschluss an das 1-Phasen-Netz. Durch integrierte Startkomponenten (kein Kondensator nötig) und Rüttelfunktion bei blockierter Pumpe, erhalten Sie einen wartungsfreien und langlebigen Antrieb mit minimalem Installationsaufwand.
- FES93-Füllung (Frostschutz) dient der Vermeidung einer Kontaminierung des Brunnens und ermöglicht eine Lagertemperatur bis zu -15 °C.
- verfügt über eine hermetisch vergossene Motorwicklung, eine kriechstromfeste Statorisolierung, ein 316SS Statorgehäuse und eine spezielle Steckverbindung (Water-Bloc) für ein austauschbares Motorkabel.
- verfügt über ein Drucklager mit bis zu 3000 N Drucklast und eine Spezialmembrane sorgt für Druckausgleich im Motor.
- Besonderheiten: Kein Anlaufgerät erforderlich, Blitzschutz und Überlastschutz im Motor integriert, automatische Rückstellung des im Motor integrierten Überlastschalters sowie Rüttelfunktion bei blockierter Pumpe.
- Mindestfließgeschwindigkeit von 8 cm/s zur Kühlung des Motors (ansonsten muss ein Kühlmantel verwendet werden), die Temperatur des geförderten Mediums und die Umgebungstemperatur darf nicht höher als +30 °C sein.
- maximal 20 gleichmäßig verteilte Starts und Stopps pro Stunde bei mindestens 60 Sekunden Ein-/Aus-Zeit.
- die maximale Eintauchtiefe beträgt 150m, der Motor kann in senkrechter und waagerechter Einbaulage verwendet werden.

Art.-Nr.	WG	Bezeichnung	Euro
23370	23	4" Franklin Unterwassermotor (SS) MP 2W 0,37 kW	715,00
23371	23	4" Franklin Unterwassermotor (SS) MP 2W 0,55 kW	765,00
23372	23	4" Franklin Unterwassermotor (SS) MP 2W 0,75kW	805,00
23373	23	4" Franklin Unterwassermotor (SS) MP 2W 1,1 kW	945,00

Elektrische Daten

Art.-Nr.	23370	23371	23372	23373
Spannung	1 ~ 230 V / 50 Hz (220 V - 230 V)			
Nennstrom	4,1 A	5,8 A	7,3 A	10,8 A
Motorleistung P1	680 W	970 W	1260 W	1810 W
Motorleistung P2	370 W	550 W	750 W	1100 W

Motorkabel für Franklin Motoren 230 V, 2 Wire



- Motorkabel für 4" Unterwassermotor 230V, 2 Wire
- 3-adriges, blaues Flachkabel (Unterwasserkabel, KTW) auf der einen Seite mit Rundstecker und Kupplung (zum einfachen Anschluss an den Motor) und auf der anderen Seite mit offenem Ende
- max. Strom 18 A in Luft, max. 50 °C Umgebungstemperatur
- max. Strom 23 A in Wasser, max 30 °C Umgebungstemperatur
- trinkwassergeeignet, KTW zertifiziert

Art.-Nr.	WG	Bezeichnung	Euro
23780	23	Kabel für 2 Wire Motoren 10 m mit SS304	115,00
23781	23	Kabel für 2 Wire Motoren 20 m mit SS304	186,00
23782	23	Kabel für 2 Wire Motoren 30 m mit SS304	255,00
23783	23	Kabel für 2 Wire Motoren 40 m mit SS304	330,00



4" Franklin Unterwassermotor 230 V PSC

- Franklin-Unterwassermotor 4" aus Edelstahl für höchste Qualitätsansprüche auch unter schwierigen Lastbedingungen. Ideal für Anwendungen geeignet, bei denen 3 Phasen-Motoren nicht verwendet werden können. Besitzt ein verschleißfreies, wassergeschmiertes Radial- und Axiallager für einen langlebigen und 100 % wartungsfreien Betrieb.
- einphasiger Unterwassermotor (ohne Kabel und Kondensator) mit einer Spannung von 220V - 230V bei einer Frequenz von 50 Hz im Netz, Motor für Dauerbetrieb geeignet.
- FES93-Füllung (Frostschutz) dient der Vermeidung einer Kontaminierung des Brunnens und ermöglicht eine Lagertemperatur bis zu -15 °C
- verfügt über eine hermetisch vergossene Motorwicklung, eine kriechstromfeste Statorisolierung, ein 316SS Statorgehäuse und eine spezielle Steckverbindung (Water-Bloc) für ein austauschbares Motorkabel.
- die Motoren verfügen über ein Drucklager bis zu 3000 N Drucklast und eine Spezialmembrane sorgt für Druckausgleich im Motor.
- Mindestfließgeschwindigkeit von 8 cm/s zur Kühlung des Motors (ansonsten muss ein Kühlmantel verwendet werden), die Temperatur des geförderten Mediums und die Umgebungstemperatur darf nicht höher als +30 °C sein.
- maximal 20 gleichmäßig verteilte Starts und Stopps pro Stunde bei mindestens 60 Sekunden Ein-/Aus-Zeit.
- die maximale Eintauchtiefe beträgt 150 m, der Motor kann in senkrechter und waagerechter Einbaulage verwendet werden.

Art.-Nr.	WG	Bezeichnung	Euro
23382	23	4" Franklin Unterwassermotor (SS) MP PSC 0,37kW	525,00
23383	23	4" Franklin Unterwassermotor (SS) MP PSC 0,55 kW	565,00
23384	23	4" Franklin Unterwassermotor (SS) MP PSC 0,75 kW	615,00
23385	23	4" Franklin Unterwassermotor (SS) MP PSC 1,1 kW	720,00
23386	23	4" Franklin Unterwassermotor (SS) MP PSC 1,5 kW	890,00
23387	23	4" Franklin Unterwassermotor (SS) MP PSC 2,2 kW	1.130,00

HINWEIS:

Der Franklin Unterwassermotor 230 V PSC kann nicht ohne SubStart verwendet werden!

Elektrische Daten

Art.-Nr.	23382	23383	23384	23385	23386	23387
Spannung	1 ~ 230 V / 50 Hz (220 V - 230 V)					
Nennstrom	3,3 A	4,3 A	5,7 A	8,4 A	10,7 A	14,7 A
Motorleistung P2	690 W	930 W	1280 W	1770 W	2340 W	3280 W
Motorleistung P1	370 W	550 W	750 W	1100 W	1500 W	2200 W

Franklin Kontrollbox SubStart



- Kontrollbox als Anlaufgerät und Motorschutz für Unterwassermotoren, speziell für alle PSC-Motoren von 0,37 kW bis 2,2 kW, worauf das Gerät zu 100 % auf die Motoreigenschaften abgestimmt ist.
- besteht aus einem beleuchteten integralen Ein-/Aus-Schalter zur praktischen Bedienung, einem thermischen Schutzschalter zur Sicherheit des Motors, einem hochwertigen Kondensator zum Motorbetrieb für eine lange Lebensdauer, einem Terminalbrett zur Gewährleistung zuverlässiger Anschlüsse und Kabelverschraubungen zur Gewährleistung der IP54 Klassifizierung.
- Kontrollbox besteht aus PVC und Polycarbonat mit einer Schutzklasse von IP54 und kann in einer Umgebungstemperatur von -5 °C bis +40 °C sowie bei einer Luftfeuchtigkeit von 50 % bei 55 °C (ohne Kondensat) betrieben werden.
- die Betriebsspannung ist 1~220 V - 240 V mit 50Hz und je nach Variante mit einem Nennstrom von 2,2 - 16 Ampere sowie einer Motorleistung von 0,25 kW bis 2,2 kW. Entspricht der Norm IEC 60439-1.

Art.-Nr.	WG	Bezeichnung	Nennstrom (A)	Motorleistung P1 (W)	Euro
23460	23	Franklin Kontrollbox SubStart SC 0,37 kW	3,3	370	120,00
23462	23	Franklin Kontrollbox SubStart SC 0,55 kW	4,3	550	124,00
23464	23	Franklin Kontrollbox SubStart SC 0,75 kW	5,8	750	129,00
23466	23	Franklin Kontrollbox SubStart SC 1,1 kW	8,6	1100	133,00
23468	23	Franklin Kontrollbox SubStart SC 1,5 kW	10,6	1500	165,00
23470	23	Franklin Kontrollbox SubStart SC 2,2 kW	16,0	2200	180,00

Onematic



- kompakter, elektronischer Druckschalter zur Steuerung von Pumpen mit Dreh- oder Wechselstrommotor
- der Schaltautomat steuert das Ein- und Ausschalten der Pumpe entweder vollständig über den Druck (Drucksteuerung) oder alternativ über einen Ein-/Aus-Modus zur druckabhängigen ein- und strömungsabhängigen Ausschaltung
- der Einschalt- und Ausschaltdruck ist einstellbar. Bei Betrieb über die Drucksteuerung ist der Minstdifferenzdruck 0,5 bar, der maximale Ausschaltdruck 7 bar und der maximale Einschaltdruck 6,5 bar
- im Ein-/Aus-Modus ist der Einschaltdruck einstellbar zwischen 1 und 5 bar. Bei einem Durchfluss < 1,5 Liter/Minute schaltet das Gerät die Pumpe ab. Eine Einschalt- und Ausschaltverzögerung ist für beide Modi programmierbar
- verfügt über eine Steuer- und Schutzeinrichtung bei Überstrom und bei Trockenlauf sowie eine automatische Reset-Funktion (ART) zum mehrmaligen automatischen Starten nach Betriebsstörung
- weitere Funktionen sind ein System zur automatischen Wiederherstellung nach Strom ausfallen, ein potentialfreier Kontakt zur Überwachung der auf dem Bildschirm angezeigten Alarme und ein Eingang zur Überwachung des Mindestwasserstandes in einem Vorlagebehälter (unabhängig vom Trockenlauf)
- der Onematic besitzt kein integriertes Ausdehnungsgefäß oder Wasserschlagdämpfer, kein integriertes Rückschlagventil und auch keine Verkabelung. Dies muss bauseits gestellt und montiert werden
- ist zum Einsatz in Räumen mit hoher Luftfeuchtigkeit geeignet (z. B. Brunnenstube), allerdings muss hierbei die Schutzklasse IP 55 und die Verkabelung beachtet werden
- Spannung 1 x 230 V oder 3 x 230 V oder 3 x 400 V mit 50 Hz, anschließbare Pumpenleistung bis zu 10 A
- maximaler Durchfluss 15 m³/h und maximaler Wasserdruck 10 bar

LIEFERUMFANG

Onematic, bestehend aus:

- ✓ kompaktem Gehäuse aus Kunststoff mit Eingangs- und Ausgangsstutzen 1 1/4" AG (oben und unten zentriert), integriertem digitalen Manometer, Bedienfeld mit LCD-Display und verschiedenen Drucktasten
- ✓ integriertem Druck- und Strömungssensor, Druckmessumformer, Sensor zur Überwachung der Stromstärke
- ✓ 3 seitlichen Anschlüssen für Pumpe, Stromversorgung und Sensor zur Überwachung des Mindestfüllstandes

Art.-Nr.	WG	Bezeichnung	Euro
62008	23	Onematic	455,00

Hydraulische Daten

Art.-Nr.	62008
Einschaltdruck	Drucksteuerung 0,5 bis 6,5 bar oder Ein-/Aus Modus 1 bis 5 bar
Ausschaltdruck/ Ausschaltströmung	Drucksteuerung 1 bis 7 bar oder Ein-/Aus-Modus < 1,5 Liter / Minute

Onematic easy



- kompakter, elektronischer Druckschalter zur Steuerung von Pumpen mit einer Spannung 1 ~ 230V (220V - 240V) bei 50 Hz im Netz
- Schaltautomat steuert das Ein- und Ausschalten einer Pumpe entweder vollständig über den Druck (Drucksteuerung) oder alternativ über einen Ein-/Aus-Modus zur druckabhängigen ein- und strömungsabhängigen Ausschaltung.
- Einschalt- und Ausschaltdruck sind einstellbar. Bei Betrieb über Drucksteuerung entweder mit Mindestdifferenzdruck von 0,5 bar, einem maximalem Ausschaltdruck von 7 bar und einem maximalen Einschaltdruck von 6,5 bar. Im Ein-/Aus-Modus ist der Einschaltdruck einstellbar zwischen 1 bar und 5 bar und bei einem Durchfluss < 1,5 Liter/Minute schaltet das Gerät die Pumpe ab. Eine Einschalt- und Ausschaltverzögerung ist für beide Modi programmierbar
- verfügt über eine Steuer- und Schutzeinrichtung bei Überstrom und bei Trockenlauf sowie einer automatischen Reset-Funktion (ART), zum mehrmaligen automatischen Starten nach Betriebsstörung
- weitere Funktionen sind ein System zur automatischen Wiederherstellung nach Stromausfällen, ein potentialfreier Kontakt zur Überwachung der auf dem Display angezeigten Alarme und ein Eingang zur Überwachung des Mindestwasserstandes in einem Vorlagebehälter
- besitzt kein integriertes Ausdehnungsgefäß oder Wasserschlagdämpfer, kein integriertes Rückschlagventil und auch keine Verkabelung, diese Komponenten müssen bauseits gestellt und montiert werden
- ist zum Einsatz in Räumen mit hoher Luftfeuchtigkeit geeignet (bei 23°C bis 85 % Luftfeuchtigkeit), allerdings muss die Schutzklasse IP 55 und die Verkabelung strikt beachtet werden, außerdem darf der Schaltautomat nur in einer frostfreien Umgebung sowie vertikal installiert werden
- anschließbare Pumpenleistung bis 16 Ampere. Der maximale Durchfluss liegt bei 10 m³/h und der maximale Wasserdruck bei 10 bar. Die Temperatur des Fördermediums muss zwischen +0°C und +40 °C liegen, die Umgebungstemperatur darf zwischen +5 °C und +50 °C betragen und die Schutzklasse ist IP 55

LIEFERUMFANG

Onematic easy bestehend aus:

- ✓ kompaktem Gehäuse aus Kunststoff mit Eingangs- und Ausgangsstutzen 1 1/4" AG (oben und unten zentriert), integriertem digitalen Manometer, Bedienfeld mit LCD-Display und verschiedenen Drucktasten
- ✓ integriertem Druck- und Strömungssensor, Druckmessumformer, Sensor zur Überwachung der Stromstärke
- ✓ 3 seitlichen Anschlüssen für Pumpe, Stromversorgung und Sensor zur Überwachung des Mindestfüllstandes

Art.-Nr.	WG	Bezeichnung	Euro
62009	23	Onematic easy	270,00

Hydraulische Daten

Art.-Nr.	62009
Einschaltdruck	Drucksteuerung 0,5 - 6,5 bar oder Ein-/Aus Modus 1 - 5 bar
Ausschaltströmung	Drucksteuerung 1 - 7 bar oder Ein-/Aus-Modus < 1,5 Liter / Minute

Switchmatic 2 M



Switchmatic 2 T



Switchmatic 2 M und T

- elektronischer Druckregler mit digitaler Anzeige, der einphasige (Version M) oder dreiphasige (Version T) Pumpen über den eingestellten Einschalt- und Ausschaltdruck automatisch in Betrieb setzt und anhält
- da das System viele verschiedene Möglichkeiten und Schutzfunktionen bietet, ist es vor jedem Gebrauch individuell auf die anzuschließende Pumpe und die Gegebenheiten vor Ort einzustellen. Version M hat ein Kabel mit Schukostecker zum Netzanschluss und ein Kabel mit Schukokupplung zum Anschluss an die Pumpe. Bei der Version T ist die Verkabelung bauseits zu stellen und zu installieren. Der Anschluss an die Druckleitung erfolgt über die 1/4" Muffe an der Rückseite der Switchmatic 2
- Einschaltdruck und Ausschaltdruck können einfach über das Bedienfeld und die LCD-Anzeige eingestellt werden. Hierbei ist zu beachten, dass der Einschaltdruck im Bereich von 0,5 bar bis 7 bar (Version M) / 0,5 bar bis 11,5 bar (Version T) und der Ausschaltdruck im Bereich von 1 bar bis 8 bar (Version M) / 1 bar bis 12 bar (Version T) eingestellt werden kann. Des Weiteren lässt sich alternativ ein Mindestdifferenzdruck von 0,5 bar bis 7,5 bar (Version M) / 0,5 bar bis 11,5 bar (Version T) einstellen
- über die Erfassung des aktuellen Stromverbrauchs bietet die Switchmatic 2 Schutz gegen Überstrom und Schutz vor Trockenlauf. Außerdem besteht die Möglichkeit zur Aktivierung und Einstellung einer Warnfunktion bei schnellen Betriebszyklen. Die Switchmatic 2 T hat zusätzlich einen Spannungsmesser, der die Einstellung einer Schutzfunktion vor Unter- oder Überstrom ermöglicht
- es besteht die Möglichkeit zur Einstellung einer automatischen Reset-Funktion (ART), durch die das System nach einer Betriebsstörung (z. B. Überstrom oder Trockenlauf) mehrmals automatisch gestartet wird, um den Betrieb, soweit möglich, ohne manuellen Eingriff mit der Reset-Taste wieder herzustellen. Weiterhin kann eine Warnfunktion bei schnellen Betriebszyklen eingestellt werden, wenn zuviel Luft aus dem Ausdehnungsgefäß entwichen ist oder eine ungewollte Leckage vorliegt und die Pumpe infolge dessen zu häufig in Betrieb geht oder abgeschaltet wird
- bietet die Voraussetzung zwei Pumpen, die mit abwechselnden Einschaltfrequenzen in Betrieb sind, in Kaskadenschaltung zu steuern und zu überwachen
- ein Stand-by-Modus zur Energieeinsparung ist aktivierbar und eine Ein- und Ausschaltverzögerung einstellbar
- die Switchmatic 2 ist zum Einsatz in Räumen mit hoher Luftfeuchtigkeit geeignet (z. B. Brunnenstube). Es muss allerdings die Schutzklasse IP 55 und die Verkabelung strikt beachtet werden
- Spannung ~ 1 x 110 - 230 V (Version M) oder ~ 3 x 230 V - 400 V (Version T) mit einer Frequenz von 50 Hz, einer anschließbaren Pumpenleistung bis 2,2 kW und 16 A (Version M) oder 4,4 kW und 10 A (bei Version T) sowie einer maximalen Temperatur des Fördermediums von +40 °C

LIEFERUMFANG

Switchmatic 2, bestehend aus:

- ✓ kompaktem, kleinem Gehäuse aus Kunststoff mit 1/4" Muffe mit Innengewinde (zentriert Rückseite) als Anschluss an die Druckleitung, integriertem digitalen Manometer, Bedienfeld mit LCD-Display, LED-Zustandsanzeigen und Bedientasten
- ✓ integriertem Drucksensor, Druckmessumformer, digitalem Druckluftmesser, Sensor zur Überwachung des Stromverbrauchs und Druckwandler (bei T-Version noch Spannungsmesser)
- ✓ Version M mit 1,5 m Kabel mit Schukostecker und 0,3 m Kabel mit Schukokupplung, bei der Version T ist die Verkabelung bauseits zu stellen und vorzunehmen

Art.-Nr.	WG	Bezeichnung	Euro
62040	20	Switchmatic 2 M	110,00
62041	22	Switchmatic 2 T	205,00

Hydraulische Daten

Art.-Nr.	62040	62041
Einschaltdruck	einstellbar von 0,5 - 7,0 bar	einstellbar von 0,5 - 11,5 bar
Ausschaltdruck	einstellbar von 1,0 - 8,0 bar	einstellbar von 1,0 - 12,0 bar

Zubehör für Switchmatic 2



- kompakter 3-Wege-Verteiler mit integriertem Rückschlagventil und Manometer
- bietet die Möglichkeit zum einfachen Anschluss an die Pumpe oder den Einbau in die Installation von Pumpensteuerungen und Druckreglern
- mit 2 x 1" Anschluss mit Innengewinde oben und seitlich sowie einem 1" Anschluss mit Außengewinde. Der seitliche Ausgang bietet die einfache Möglichkeit zum Anschluss eines Ausdehnungsgefäßes, außerdem verfügt der Verteiler über einen 1/4" Anschluss mit Innengewinde, an den ein Druckregler, Druckformumwandler oder ein Druckfühler angeschlossen werden kann

Art.-Nr.	WG	Bezeichnung	Euro
62042	20	T-KIT Universal	32,00



- kompakter 3-Wege-Verteiler
- bietet die Möglichkeit zum einfachen Anschluss an die Pumpe oder den Einbau in die Installation von Pumpensteuerungen und Druckreglern
- mit 2 x 1 1/4" Anschluss mit Innengewinde oben und seitlich sowie einem 1 1/4" Anschluss mit Außengewinde. Der seitliche Ausgang bietet die einfache Möglichkeit zum Anschluss eines Ausdehnungsgefäßes. Außerdem verfügt der Verteiler über zwei 1/4" Anschlüsse mit Innengewinde, an den ein Druckregler, Druckformumwandler oder ein Druckfühler angeschlossen werden kann.
- als Set zusätzlich mit Doppelnippel, Blindstopfen und Manometer

Art.-Nr.	WG	Bezeichnung	Euro
62055	23	T-KIT Inox 1 1/4"	67,00
62056	23	T-KIT Inox 1 1/4" Set	80,00



Rückschlagventil

- Rückschlagventil aus Messing mit 2x IG

Art.-Nr.	WG	Bezeichnung	Euro
20408	8	Messing Rückschlagventil 1"	16,00
20409	8	Messing Rückschlagventil 1 1/4"	33,00
20410	8	Messing Rückschlagventil 1 1/2"	58,00
20411	8	Messing Rückschlagventil 2"	107,00



Drucksensor TR

- Danfoss Edelstahl Drucksensor (Druckfühler) mit einer Druckmessung von 0-10 bar (TR10) oder 16 bar (TR16) und Ausgabe von 4...20 [mA]
- bietet die Möglichkeit zum einfachen Anschluss einer Pumpensteuerung, die einen externen Druckfühler benötigt
- Schutzklasse IP 67, hydraulische Verbindung G 1/4" AG, mit 2 m Kabel zum Anschluss an die Steuerung, Einsatztemperatur von -40 °C bis +125 °C



Art.-Nr.	WG	Bezeichnung	Euro
62051	22	Drucksensor TR10	130,00
62052	22	Drucksensor TR16	135,00

DIGIPLUS



- kompakter, elektronischer Druckschalter zur Steuerung von Pumpen mit einer Spannung 1 ~ 230 V (220 V - 240 V) bei 50 Hz im Netz
- Schaltautomat steuert das Ein- und Ausschalten einer Pumpe entweder vollständig über den Druck (Drucksteuerung) oder alternativ über einen Ein-/Aus-Modus zur druckabhängigen ein- und strömungsabhängigen Ausschaltung
- Einschalt- und Ausschaltdruck sind einstellbar. Bei Betrieb über Drucksteuerung entweder mit Minstdifferenzdruck von 0,5 bar, einem maximalen Ausschaltdruck von 8 bar und einem maximalen Einschaltdruck von 7 bar. Im Ein-/Aus-Modus ist der Einschaltdruck einstellbar zwischen 0,5 bar und 8 bar und bei einem Durchfluss < 2,5 Liter/Minute schaltet das Gerät die Pumpe ab
- verfügt über eine Schutzeinrichtung bei Überstrom und gegen Trockenlauf sowie eine automatische Reset-Funktion (ART), zum mehrmaligen automatischen Starten nach Betriebsstörung
- besitzt ein integriertes Rückschlagventil und ein kleines Membran-Feder-Ausdehnungsgefäß
- ist zum Einsatz in Räumen mit hoher Luftfeuchtigkeit geeignet (bei 23 °C bis 85 % Luftfeuchtigkeit), allerdings muss die Schutzklasse IP 65 und die werkseitige Verkabelung strikt beachtet werden, außerdem darf der Schaltautomat nur in einer frostfreien Umgebung sowie vertikal installiert werden
- anschließbare Pumpenleistung bis 16 Ampere und 2,2 kW. Der maximale Durchfluss liegt bei 10 m³/h und der maximaler Wasserdruck bei 10 bar. Die Temperatur des Fördermediums muss zwischen +0 °C und +40 °C liegen, die Umgebungstemperatur darf zwischen +5 °C und +40 °C betragen und die Schutzklasse ist IP 65

LIEFERUMFANG

DIGIPLUS, bestehend aus:

- ✓ kompaktem Gehäuse aus Kunststoff mit Eingangs- und Ausgangsstutzen 1 1/4" AG (oben und unten zentriert), integriertem digitalen Manometer, Bedienfeld mit LCD-Display und verschiedenen Drucktasten
- ✓ integriertem Druck- und Strömungssensor, Druckmessumformer, Sensor zur Überwachung der Stromstärke
- ✓ integriertem Rückschlagventil und kleinem Membran-Feder-Ausdehnungsgefäß (ca. 50 ccm)
- ✓ werkseitiger Verkabelung: 1,5 m Netzanschlusskabel mit Schukostecker und 0,5 m Pumpenanschlusskabel mit Schukokupplung

Art.-Nr.	WG	Bezeichnung	Euro
62012	23	DIGIPLUS	185,00

Hydraulische Daten

Art.-Nr.	62012
Einschaltdruck	Drucksteuerung 0,5 - 7 bar oder Ein-/Aus Modus 0,5 - 7 bar
Ausschaltströmung	Drucksteuerung 0,5 - 8 bar oder Ein-/Aus-Modus < 2,5 Liter / Minute



Profi-Expand Outdoor

- wartungsfreies (5 Jahre Garantie) vertikales Membran-Druckausdehnungsgefäß zur Wandmontage als "puffernder" Wasserspeicher oder Wasserschlagdämpfer, auch für den Außenbereich und in rauen und widrigen Umgebungen geeignet
- Einzelmembranconstruction mit hochwertiger Butylmembrane (Hutmembrane)
- korrosionssichere Innenauskleidung des Tanks aus reinem Polypropylen und robuste Außenwand aus Polypropylen als undurchdringbarer Schutz gegen Wind, Regen, Graupel oder Sonne
- ein Schraubdeckel mit integriertem O-Ring sorgt für eine zusätzliche Abdichtung des Luftventils
- besonders hochwertig und langlebig durch Verstärkungen der Innenauskleidung und der Membran in den Verschleißbereichen, Abrundung aller Innenteile um auch unter Extrembedingungen ein Reißen der Membrane zu verhindern sowie wartungsfrei durch eine einzigartige Wasser-Luft-Doppeldichtung zur vollkommenen Abdichtung
- mit 1" Wasseranschluss aus Edelstahl, maximalem Betriebsdruck von 10 bar, maximaler Betriebstemperatur von 90 °C sowie einem Vordruck von 1,9 bar und mit einem Volumen von 18 oder 24 Litern
- zugelassen gemäß EU-Druckgeräterichtlinie 2014/68/EU

Art.-Nr.	WG	Bezeichnung	Euro
11051	18	Profi-Expand Outdoor AWB-18LX	129,00
11050	18	Profi-Expand Outdoor AWB-24LX	138,00



Wandhalterung

- Wandhalterung für Ausdehnungsgefäße LX als Aufhängezarge mit Spannband von 8 bis 35 Liter

Art.-Nr.	WG	Bezeichnung	Seite
11049	18	Wandhalterung für ADG's	233



**Kabel für
ältere Motoren
auf Anfrage**

Motorkurzkabel für Franklin Motoren 400 V und 230 V PSC

- Motorkabel für 4" Unterwassermotor 230 V PSC, 3 Wire und 400 V
- 4 adriges, blaues Unterwasser-Flachkabel (KTW) auf der einen Seite mit Rundstecker und Kupplung (zum einfachen Anschluss an den Motor) und auf der anderen Seite mit "Doppelstecker" zur Verbindung mit dem Terminationkit
- max. Strom 18 A in Luft, max. 50 °C Umgebungstemperatur
- max. Strom 23 A in Wasser, max 30 °C Umgebungstemperatur
- Dieses Doppelsteckerkabel ist beim Einsatz von 23745 Terminationkit 4" zwingend erforderlich und ersetzt das Motor-Kurzkabel
- Rundstecker 304SS passend für Motoren ab Baujahr 01/2021

Art.-Nr.	WG	Bezeichnung	Euro
23960	23	Motorkurzkabel bis 7,5 kW 1,5 m mit Doppelstecker	86,00
23961	23	Motorkurzkabel bis 7,5 kW 2,5 m mit Doppelstecker	76,00



**Kabel für
ältere Motoren
auf Anfrage**

Motorkabel für Franklin Motoren 400 V und 230 V PSC

- Motorkabel für 4" Unterwassermotor 230V PSC, 3 Wire und 400 V
- 4-adriges, blaues Flachkabel (Unterwasserkabel, KTW) auf der einen Seite mit Rundstecker und Kupplung (zum einfachen Anschluss an den Motor) und auf der anderen Seite mit offenem Ende
- max. Strom 18 A in Luft, max. 50 °C Umgebungstemperatur
- max. Strom 23 A in Wasser, max 30 °C Umgebungstemperatur
- trinkwassergeeignet, KTW zertifiziert
- Rundstecker passend für Motoren ab Baujahr 01/2021

Art.-Nr.	WG	Bezeichnung	Euro
23965	23	Motorkurzkabel bis 7,5 kW 1,5 m offenes Ende	49,00
23966	23	Motorkurzkabel bis 7,5 kW 2,5 m offenes Ende	60,00
23967	23	Motorkurzkabel bis 7,5 kW 10 m offenes Ende	119,00
23968	23	Motorkurzkabel bis 7,5 kW 20 m offenes Ende	199,00
23969	23	Motorkurzkabel bis 7,5 kW 30 m offenes Ende	277,00
23970	23	Motorkurzkabel bis 7,5 kW 40 m offenes Ende	355,00
23971	23	Motorkurzkabel bis 7,5 kW 50 m offenes Ende	435,00



Verlängerungskabel-Set

- Kabelset für Top4 Brunnenpumpen je nach Variante für Pumpen mit Anschlussleistung bis max. 40 kW (bei 400 V) geeignet
- 4-adriges, blaues Rundkabel (Unterwasserkabel, KTW) auf der einen Seite mit Kupplung (zum einfachen Anschluss an Top4 Brunnenpumpen) und auf der anderen Seite mit offenen Enden
- für den ständigen, getauchten Einsatz im Wasser bis zu einer Tiefe von 600 m und zum Anschluss von elektrischen Betriebsmitteln bis zu Temperaturen von +70 °C
- chlor-, gülle- und meerwasserbeständig
- trinkwassergeeignet, mit KTW-/DVGW-W270-Zertifizierung und WRAS-Zertifizierung

Art.-Nr.	WG	Bezeichnung	Euro
23710	23	Verlängerungskabel-Set 10 m 1,5 mm ² mit Kupplung	215,00
23711	23	Verlängerungskabel-Set 20 m 1,5 mm ² mit Kupplung	270,00
23712	23	Verlängerungskabel-Set 30 m 1,5 mm ² mit Kupplung	321,00
23713	23	Verlängerungskabel-Set 50 m 1,5 mm ² mit Kupplung	426,00
23715	23	Verlängerungskabel-Set 50 m 2,5 mm ² mit Kupplung	486,00
23717	23	Verlängerungskabel-Set 70 m 1,5 mm ² mit Kupplung	532,00
23718	23	Verlängerungskabel-Set 70 m 2,5 mm ² mit Kupplung	620,00
23714	23	Verlängerungskabel-Set 100 m 1,5 mm ² mit Kupplung	692,00
23716	23	Verlängerungskabel-Set 100 m 2,5 mm ² mit Kupplung	814,00



Unterwasserkabel, KTW

- 4-adriges Unterwasserkabel für den ständigen, getauchten Einsatz im Wasser bis zu einer Tiefe von 600 m und zum Anschluss von elektrischen Betriebsmitteln bis zu Temperaturen von +70 °C
- verwendbar in trockenen, feuchten und nassen Räumen bei mittlerer, mechanischer Beanspruchung
- chlor-, gülle- und meerwasserbeständig
- trinkwassergeeignet, mit KTW-/DVGW-W270- und WRAS-Zertifizierung

Art.-Nr.	WG	Bezeichnung	Euro
23740	23	Unterwasserkabel 4 x 1,5 mm ² , KTW, 1 m	6,50
23741	23	Unterwasserkabel 4 x 2,5 mm ² , KTW, 1 m	8,00
23744	23	Unterwasserkabel 4 x 4,0 mm ² , KTW, 1 m	12,00
23745	23	Unterwasserkabel 4 x 6,0 mm ² , KTW, 1 m	16,50

Gießharz-Verbindungs-muffe



- Gießharz-Verbindungs-muffe geeignet zum Verbinden von Leitungen sowie kunststoff- und papierisolierten Kabeln bis 1 kV
- Gießharzgarnitur Typ M0 bzw. M1 gemäß DIN VDE 0278
- zur Anwendung im Freien, im Erdreich, im Wasser, in Innenräumen und in Installationskanälen geeignet
- für Kabel mit Querschnitt maximal 5 x 1,5 mm² oder 4 x 4 mm²

LIEFERUMFANG

Gießharz-Verbindungs-muffe, bestehend aus:

- ✓ Schalen aus schlagfestem, UV-beständigem Kunststoff
- ✓ Gießharz im praktischen Zweikammermischbeutel
- ✓ Isolierband, Schutzhandschuhe, Verschlusskappe, Einfülltrichter und Distanzplatten
- ✓ Montageanweisung

Art.-Nr.	WG	Bezeichnung	Euro
23731	23	Gießharz-Verbindungs-muffe M0 0,6/1 kV	88,00
23735	23	Gießharz-Verbindungs-muffe M1 0,6/1 kV	155,00



Terminationkit 4"

- Terminationkit wird benötigt, um ein Verlängerungskabel wasserdicht an den Stecker der Top4 Brunnenpumpenserie anzuschließen.
- Komponenten müssen bauseits noch verbunden werden.

LIEFERUMFANG

Terminationkit, bestehend aus:

- ✓ 1 x Kupplung für i4 Brunnenpumpen
- ✓ 1 x Epoxidharz
- ✓ 4 x Quetschverbinder

Art.-Nr.	WG	Bezeichnung	Euro
23750	23	Terminationkit 4"	105,00



Franklin Kühlmantel

- Kühlmantel aus Edelstahl für 4" Tiefbrunnenpumpen zur Gewährleistung der Motorkühlung bei Bohrlöchern mit großem Durchmesser oder bei horizontaler Wasserentnahme aus Zisternen oder Oberflächengewässern
- passend für alle i4 und Top4 Varianten bis auf die Varianten mit 24 m³/h

Art.-Nr.	WG	Bezeichnung	Euro
23870	23	Kühlmantelrohr 115 (130) x 400 AISI304	325,00
23871	23	Kühlmantelrohr 115 (130) x 500 AISI304	340,00
23872	23	Kühlmantelrohr 115 (130) x 800 AISI304	410,00
23873	23	Kühlmantelrohr 115 (130) x 1000 AISI304	565,00
23874	23	Kühlmantelrohr 145 (160) x 625 AISI304	450,00
23875	23	Kühlmantelrohr 145 (160) x 800 AISI304	530,00
23876	23	Kühlmantelrohr 145 (160) x 1000 AISI304	645,00

Art.-Nr.	23870	23871	23872	23873	23874	23875	23876
Einsatzbereich	230 V Motoren: 0,37 kW bis 0,75 kW 400 V Motoren: 0,37 kW bis 1,5 kW	230 V Motoren: 1,1 kW bis 1,5 kW 400 V Motoren: 2,2 kW bis 3 kW	230 V Motoren: 1,5 kW bis 2,2 kW 400 V Motoren: 3,7 kW bis 5,5 kW	400 V Motoren: 5,5 kW bis 7,5 kW	230 V Motoren: 2,2 kW 400 V Motoren: 2,2 kW bis 3,0 kW	400 V Motoren: 3,7 kW bis 5,5 kW	400 V Motoren: 5,5 kW bis 7,5 kW
für Pumpen	4 - 20 m³				24 m³		



Siebkorb

- Siebkorb wird verwendet um die Pumpe vor Dreck und Verunreinigungen aus der Zisterne oder Tank zu schützen

Art.-Nr.	WG	Bezeichnung	Euro
23880	23	Siebkorb für Kühlmantelrohr 23870, 23871, 23872, 23873	158,00
23881	23	Siebkorb für Kühlmantelrohr 23874, 23875, 23876	206,00



Auflageschellen

- Auflageschellen werden benötigt um das Kühlmantelrohr horizontal aufzustellen.

Art.-Nr.	WG	Bezeichnung	Euro
23885	23	Auflageschellen für Kühlmantel 23870, 23871	255,00
23886	23	Auflageschellen für Kühlmantel 23872, 23873	333,00
23887	23	Auflageschellen für Kühlmantel 23874, 23875, 23876	363,00



Revisions-Set Zubehör

- Basispaket für die Erstellung eines in der Länge individuellen Revisions-Sets
- benötigt wird noch ein passendes Drahtseil in 5 mm-Ø (für eco-Set Art.-Nr. 20257) oder 10 mm-Ø (für Pro-Set Art.-Nr. 20701)

LIEFERUMFANG

Revisions-Set Basispaket, bestehend aus:

- ✓ 4x Drahtseilklemmen, 2x Kauschen für Drahtseil, 1x Dübel, 1x Ringöse und 1x Sechskantmutter

Art.-Nr.	WG	Bezeichnung	Euro
20391	8	Revisions-Set Zubehör Eco (für 5 mm-Ø Drahtseile)	59,00
20390	142	Revisions-Set Zubehör Pro (für 10 mm-Ø Drahtseile)	64,00



Drahtseil aus Edelstahl, mit PVC-Ummantelung

- Drahtseil als Meterware
- Drahtseil mit 5 oder 10 mm Durchmesser bestehend aus 4 oder 8 mm Edelstahlseele mit hochwertiger PVC-Ummantelung
- Durch die Ummantelung ist das Seil sehr griffig, ermöglicht den leichten Ein- und Ausbau der Tauchpumpe und schützt das Seil vor Beschädigungen, Umwelteinflüssen und Ausfransen an den Kabelenden.
- verwendbar je nach Durchmesser in Kombination mit Revisions-Set-Zubehör Eco (Art.-Nr. 20391) oder Pro (Art.-Nr. 20390)

Art.-Nr.	WG	Bezeichnung	Euro
20257	8	Drahtseil 5 mm-Ø aus Edelstahl, mit PVC-Ummantelung, pro m	6,00
20701	142	Drahtseil 10 mm-Ø aus Edelstahl, mit PVC Ummantelung, pro m	15,00

Brunnenpumpen-Revisions-Set Eco



- das Brunnenpumpen-Revisions-Set dient zur Befestigung und Revision von Brunnenpumpen
- Drahtseil mit 5 mm Durchmesser bestehend aus 4 mm Edelstahlseele mit hochwertiger PVC-Ummantelung
- Durch die Ummantelung ist das Seil sehr griffig, ermöglicht den leichten Ein- und Ausbau der Tauchpumpe und schützt das Seil vor Beschädigungen, Umwelteinflüssen und Ausfransen an den Kabelenden
- alle weiteren Komponenten des Sets sind aus hochwertigem Edelstahl gefertigt, lediglich der Dübel ist aus Kunststoff

LIEFERUMFANG

Brunnenpumpen-Revisions-Set, bestehend aus:

- ✓ je nach Variante mit 10, 20, 30, 40 oder 50 Meter Edelstahlseil mit PVC-Ummantelung
- ✓ 4x Drahtseilklemmen, 2x Kauschen für das Drahtseil, 1x Dübel, 1x Ringöse, 1x Sechskantmutter

Art.-Nr.	WG	Bezeichnung	Euro
20360	23	Brunnenpumpen-Revisions-Set 10 m Drahtseil mit 4 Seilklemmen Eco	115,00
20361	23	Brunnenpumpen-Revisions-Set 20 m Drahtseil mit 4 Seilklemmen Eco	165,00
20362	23	Brunnenpumpen-Revisions-Set 30 m Drahtseil mit 4 Seilklemmen Eco	210,00
20363	23	Brunnenpumpen-Revisions-Set 40 m Drahtseil mit 4 Seilklemmen Eco	265,00
20364	23	Brunnenpumpen-Revisions-Set 50 m Drahtseil mit 4 Seilklemmen Eco	320,00

Auslaufartikel*

* Nur solange der Vorrat reicht.



Brunnenpumpen-Revisions-Set Pro

- das Brunnenpumpen-Revisions-Set dient zur Befestigung und Revision von Brunnenpumpen
- Drahtseil mit 10 mm Durchmesser bestehend aus 8 mm Edelstahlseele mit hochwertiger PVC-Ummantelung
- Durch die Ummantelung ist das Seil sehr griffig, ermöglicht den leichten Ein- und Ausbau der Tauchpumpe und schützt das Seil vor Beschädigungen, Umwelteinflüssen und Ausfransen an den Kabelenden
- alle weiteren Komponenten des Sets sind aus hochwertigem Edelstahl gefertigt, lediglich der Dübel ist aus Kunststoff

LIEFERUMFANG

Brunnenpumpen-Revisions-Set, bestehend aus:

- ✓ je nach Variante mit 10, 20, 30, 40 oder 50 Meter Edelstahlseil mit PVC-Ummantelung
- ✓ 4x Drahtseilklemmen, 2x Kauschen für das Drahtseil, 1x Dübel, 1x Ringöse, 1x Sechskantmutter

Art.-Nr.	WG	Bezeichnung	Euro
20351	142	Brunnenpumpen-Revisions-Set 20 m Drahtseil mit 4 Seilklemmen Pro	292,00
20352	142	Brunnenpumpen-Revisions-Set 30 m Drahtseil mit 4 Seilklemmen Pro	402,00
20353	142	Brunnenpumpen-Revisions-Set 40 m Drahtseil mit 4 Seilklemmen Pro	506,00
20354	142	Brunnenpumpen-Revisions-Set 50 m Drahtseil mit 4 Seilklemmen Pro	616,00

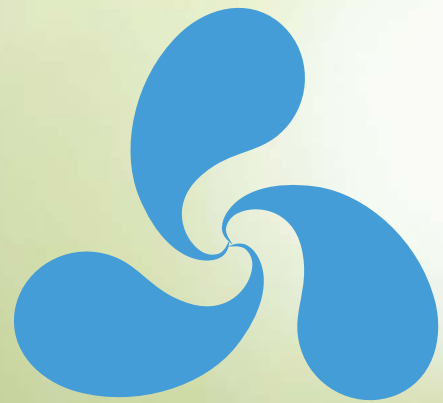

PUMPEN FÜR DIE WASSERVERSORGUNG

JET- UND KREISELPUMPEN

easyJet	178
InoxBasic PX	180
InoxBasic S	181
EHsp basic	182
EH-M 230V	183
EH-T 400V	185

HAUSWASSERAUTOMATEN

ecoTronic plus	187
easyTronic plus	188
iTronic	189
InoxTronic Profi	190
Zubehör	191

HAUSWASSERWERKE

ecoMatic plus	192
easyMatic plus	193

TAUCHDRUCKPUMPEN

InoxPress	194
CombiPress plus	195
Pulsar Dry	196
iPress	197
TopPress	198
iPress Profi	199
iDiver Profi	201
iDiver Super	203
iDiver Profi & Super Zubehör	205
iPress auto	206
iDiver Inox	207

TAUCHMOTORPUMPEN

D-DW Combi	208
Vertigo	209
D-CWP	210
iFlut	211
Schmutzwasser-Tauchmotorpumpe D-DWP	212
Tauchmotorpumpe EGN	213
Tauchmotorpumpe ED/EDV	215
Schmutzwasserpumpe EGT	217



easyjet basic

easyJet

- einstufige selbstansaugende Jetpumpe mit Luftkühlung, anschlussfertig mit 0,3 m Kabel und Schuko-Stecker
- in der **plus**-Version zusätzlich mit Tragegriff
- fördert sauberes und klares Wasser aus Zisternen und Brunnen
- die maximale Ansaughöhe beträgt 8 m

LIEFERUMFANG

easyJet 3-45 bestehend aus:

- ✓ einstufige selbstansaugende Jetpumpe mit 0,3 m Netzanschlußleitung und Schutzkontaktstecker
- ✓ in der Plus-Version inklusive Tragegriff



easyjet plus

Art.-Nr.	WG	Bezeichnung	Euro
61220	5	easyJet 3-45 basic	245,00
61221	5	easyJet 3-45 plus	275,00

Hydraulische Daten

Art.-Nr.	61220 / 61221
Förderhöhe maximal (Hmax)	45 m
Förderstrom maximal (Qmax)	3,3 m ³ /h
Schutzklasse Pumpe	IP X4
Pumpentyp	selbstansaugende einstufige Jetpumpe

Elektrische Daten

Art.-Nr.	61220 / 61221
Spannung	1 ~ 230 V / 50 Hz (220 V - 240 V)
Nennstrom	5,2 A
Motorleistung P1	930 W
Motorleistung P2	750 W

easyJet



easyjet basic



easyjet plus

- leistungsstarke, selbstansaugende, horizontale und einstufige Jetpumpe mit einphasigem 230 V / 50 Hz Hocheffizienzmotor IE3 mit integriertem Motorschutzschalter sowie Gleitringdichtung aus Keramik und Graphit für störungsunempfindlichen und wartungsfreien Betrieb
- die kompakte und einfache Bauform sowie die Verwendung von hochwertigen Materialien (Laufrad, Pumpengehäuse und Motorwelle aus korrosionsfestem Edelstahl) garantieren, dass die easyJet sehr langlebig und äußerst robust ist
- in der **basic**-Version anschlussfertig mit 0,3 m Kabel und Netzstecker, mit drei Pumpenfüßen zur Montage auf einer Pumpenkonsole oder zum Anschluss eines Tragegriffs
- in der **plus**-Version anschlussfertig mit 1,5 m Kabel und Netzstecker, sowie manuellem Ein- und Ausschalter, zur Bodenaufstellung (Standfuß) aber aufgrund des geschwungenem Rahmens, der als Tragegriff verwendet werden kann, auch zum mobilen Einsatz geeignet
- die maximale Ansaughöhe beträgt 9 m, der maximale Betriebsdruck 6 bar und die Umgebungs- und Fördermediumstemperatur darf +40 °C nicht überschreiten
- fördert sauberes und klares Wasser aus Zisternen und Brunnen

Art.-Nr.	WG	Bezeichnung	Euro
61263	5	easyJet 3-50 basic	320,00
61265	5	easyJet 3-50 plus	370,00
61264	5	easyJet 4-60 basic	375,00
61266	5	easyJet 4-60 plus	445,00

Hydraulische Daten

Art.-Nr.	61263 / 61265	61264 / 61266
Förderhöhe maximal (Hmax)	48 m	60 m
Förderstrom maximal (Qmax)	3,6 m³/h	4,2 m³/h
Schutzklasse Pumpe	IP X4	
Pumpentyp	selbstansaugende horizontale Jetpumpe, luftgekühlt	

Elektrische Daten

Art.-Nr.	61263 / 61265	61264 / 61266
Spannung	1 ~ 230 V / 50 Hz (220V - 240V)	
Nennstrom	3,9 A	6,2 A
Motorleistung P1	720 W	1370 W
Motorleistung P2	550 W	1100 W

InoxBasic PX



Stahlrahmen B10000

- mehrstufige, normalansaugende Kreiselpumpe im kompakten Design, robust und korrosionsbeständig
- Pumpengehäuse aus Edelstahl, mit Lauf- und Leiträdern aus einem glasfaserverstärkten thermoplastischen Kunststoff für eine lange Lebensdauer und Zuverlässigkeit sowie einen ruhigen Betrieb mit moderater Geräusentwicklung
- mit einphasigem und luftgekühltem Asynchronmotor 220 V - 240 V bei 50 Hz im Netz, der über einen integrierten Überhitzungsschutz und eine Gleitringdichtung aus Keramik / Graphite / NBR verfügt und 20 Starts und Stopps pro Stunde erlaubt (mindestens 1 Minute Ruhephase)
- maximaler Betriebsdruck 6 bar, maximale Umgebungstemperatur von 40 °C und einem Temperaturbereich des Fördermediums zwischen +5 °C und 40 °C
- mit An- und Ausschalter am Motorschaltkasten zum manuellen Betrieb, sowie bei der PXH-Version mit einem Stahlrahmen zum einfachen Transport und zur Bodenaufstellung
- fördert sauberes und klares Wasser, sowie nicht zähe Flüssigkeiten ohne chemische und aggressive Bestandteile mit einem Sandgehalt bis zu 60 gr/m³ und einer Korngröße von bis zu 1 mm

LIEFERUMFANG

InoxBasic PX, bestehend aus:

- ✓ PX-Version: Kreiselpumpe mit An-/ Ausschalter am Motorschaltkasten, 1,3m Anschlussleitung mit Schukostecker sowie 1" Saug- und Druckeingang mit Innengewinde, Pumpenfüßen mit Befestigungsöse
- ✓ PXH-Version: wie PX-Version, aber zusätzlich mit Stahlrahmen

Art.-Nr.	WG	Bezeichnung	Euro
61115	5	InoxBasic 5-45 PX	250,00
61116	5	InoxBasic 5-45 PXH	265,00
B10000	8	Stahlrahmen für InoxBasic PX und ecoTronic 5-40 plus	27,00

Hydraulische Daten

Art.-Nr.	61115 / 61116
Förderhöhe maximal (Hmax)	44,0 m
Förderstrom maximal (Qmax)	5,4 m ³ /h
Schutzklasse Pumpe	IP 44
Pumpentyp	mehrstufige Kreiselpumpe, normalansaugend

Elektrische Daten

Art.-Nr.	61115 / 61116
Spannung	1 ~ 230 V / 50 Hz (220 V - 240 V)
Nennstrom	3,7 A
Motorleistung P1	770 W
Motorleistung P2	550 W

InoxBasic S



- mehrstufige, selbstansaugende Kreiselpumpe aus Edelstahl mit Laufrädern aus Noryl und Gleitringdichtung aus Keramik und Graphit, ausgestattet mit 0,3 m Kabel und Schukostecker
- Baugruppe oder Ersatzteil für Regenwassersysteme, Druckerhöhungen, Hauswasserwerke, Hauswasserautomaten und Trennstationen
- Ansaugleistung bis 8 m
- fördert sauberes und klares Wasser sowie nicht zähe Flüssigkeiten ohne chemische und aggressive Bestandteile

LIEFERUMFANG

InoxBasic S, bestehend aus:

- ✓ Kreiselpumpe mit Motorschaltkasten, 0,3m Anschlussleitung mit Schukostecker sowie 1" Saug- und Druckeingang mit Innengewinde, Pumpenfüßen mit Befestigungsöse

Art.-Nr.	WG	Bezeichnung	Euro
61161	5	InoxBasic 5-40 S	415,00
61162	5	InoxBasic 5-50 S	435,00

Hydraulische Daten

Art.-Nr.	61161	61162
Förderhöhe maximal (Hmax)	40 m	52 m
Förderstrom maximal (Qmax)	4,8 m³/h	4,8 m³/h
Schutzklasse Pumpe	IP X4	
Pumpentyp	mehrstufige Kreiselpumpe selbstansaugend	

Elektrische Daten

Art.-Nr.	61161	61162
Spannung	1 ~ 230 V / 50 Hz (220V - 240V)	
Nennstrom	3,3 A	3,9 A
Motorleistung P1	700 W	880 W
Motorleistung P2	480 W	550 W

EHsp basic



EHsp basic



EHsp basic verkabelt



EHsp plus

- mehrstufige, selbstansaugende Kreiselpumpe aus Edelstahl in kompaktem Design, robust und korrosionsbeständig
- besonders ist, dass Laufräder und Stufengehäuse aus rostfreiem Stahl (AISI 304) gefertigt sind, was eine hohe Lebensdauer verspricht, Zuverlässigkeit garantiert und für einen ruhigen Betrieb mit geringer Geräuschentwicklung sorgt
- mit einphasigem luftgekühlten und komplett gekapseltem Franklin-Hocheffizienzmotor (220 V - 240 V), der über einen integrierten Überhitzungsschutz verfügt und 50 Starts pro Stunde erlaubt (mindestens 1 Minute Ruhephase)
- ein spezielles elastisches Ventil ermöglicht, dass Luft, die im System vorhanden ist, in weniger als 5 Minuten und bis zu einer maximalen Steighöhe von 8 Metern aus dem System entweichen kann
- Version Basic als Baugruppe ohne Verkabelung
- Version Basic verkabelt als Baugruppe mit Verkabelung
- Version plus inklusive spezieller Motorbox mit Ein- / Ausschalter und 1,5 m Anschlusskabel mit Schukostecker
- fördert sauberes und klares Wasser, sowie nicht zähe Flüssigkeiten ohne chemische und aggressive Bestandteile
- maximaler Betriebsdruck 10 bar, maximale Umgebungstemperatur von 40 °C und einem Temperaturbereich des Fördermediums zwischen 0 °C und 35 °C, geeignet für Trinkwasseranwendungen (WRAS und ACS Zertifizierung)

Art.-Nr.	WG	Bezeichnung	Euro
61506	5	mehrstufige Kreiselpumpe EHsp 5-40 basic	530,00
61508	5	mehrstufige Kreiselpumpe EHsp 5-50 basic	575,00
61510	5	mehrstufige Kreiselpumpe EHsp 8-50 basic	590,00
61512	5	mehrstufige Kreiselpumpe EHsp 8-60 basic	655,00
61520	5	mehrstufige Kreiselpumpe EHsp 5-40 basic verkabelt	560,00
61522	5	mehrstufige Kreiselpumpe EHsp 5-50 basic verkabelt	635,00
61524	5	mehrstufige Kreiselpumpe EHsp 8-50 basic verkabelt	615,00
61526	5	mehrstufige Kreiselpumpe EHsp 8-60 basic verkabelt	685,00
61500	5	mehrstufige Kreiselpumpe EHsp 5-50 plus	595,00
61502	5	mehrstufige Kreiselpumpe EHsp 8-60 plus	675,00

Hydraulische Daten

Art.-Nr.	61506 / 61520	61508 / 61522 / 61500	61510 / 61524	61512 / 61526 / 61502
Förderhöhe maximal (Hmax)	43,5 m	54 m	45 m	56 m
Förderstrom maximal (Qmax)	5,0 m³/h		8,0 m³/h	
Schutzklasse Pumpe	IP 55			
Pumpentyp	mehrstufige Kreiselpumpe, selbstansaugend			

Elektrische Daten

Art.-Nr.	61506 / 61520	61508 / 61522 / 61500	61510 / 61524	61512 / 61526 / 61502
Spannung	1 ~ 230 V / 50 Hz (220 V - 240 V)			
Nennstrom	3,8 A	4,5 A	5,3 A	6,1 A
Motorleistung P1	790 W	950 W	1100 W	1310 W
Motorleistung P2	550 W	750 W	900 W	1100 W

EH-M 230V



- mehrstufige Kreiselpumpe aus Edelstahl von höchster Qualität und Effizienz im kompakten Design, robust und korrosionsbeständig. Die Verwendung nur hochwertigster Materialien und Werkstoffe, eine spezielle Konstruktion und ein Franklin-Hocheffizienzmotor, erlauben den Einsatz auch unter schwierigsten Bedingungen und gewährleisten den höchsten Anforderungen an Drucksteigerungen gerecht zu werden
- Laufräder und Stufengehäuse aus rostfreiem Stahl (AISI 304) gefertigt, was eine hohe Lebensdauer verspricht, Zuverlässigkeit garantiert und für einen ruhigen Betrieb mit geringer Geräuschentwicklung sorgt
- verstärkte Edelstahlkonstruktion mit Zugstangen, äußerst robustes Motorwellendesign, Spaltring aus PPS und mit einem starken und lecksicheren Motorkugellager im Motor
- mit einphasigem, luftgekühltem und komplett gekapseltem Franklin-Hocheffizienzmotor (220 V - 240 V bei 50 Hz im Netz), der über einen integrierten Überhitzungsschutz verfügt und bis zu 60 Starts pro Stunde (bis 3 kW) erlaubt
- besonders hochwertige Gleitringdichtung aus Keramik, Graphit, EPDM und Edelstahl (AISI 316) erlaubt den Einsatz bei einem Temperaturbereich von -10 °C (kurzfristig -15 °C) bis 90 °C (kurzfristig bis 110°C) des Fördermediums
- fördert sauberes und klares Wasser mit einer max. zulässigen Menge an Sand von 50 g/m³, sowie nicht zähe Flüssigkeiten ohne chemische und aggressive Bestandteile
- maximaler Betriebsdruck 10 bar, maximale Umgebungstemperatur von 40 °C, geeignet für Trinkwasseranwendungen (WRAS und ACS Zertifizierung)

EH-M 5-XX

EH-M 8-XX

EH-M 15-XX

Art.-Nr.	WG	Bezeichnung	Euro
61310	5	EH-M 230V 5-30	485,00
61311	5	EH-M 230V 5-40	515,00
61312	5	EH-M 230V 5-55	560,00
61313	5	EH-M 230V 5-70	635,00
61314	5	EH-M 230V 5-80	705,00
61315	5	EH-M 230V 5-90	860,00
61316	5	EH-M 230V 5-100	950,00
61317	5	EH-M 230V 8-30	505,00
61318	5	EH-M 230V 8-50	570,00
61319	5	EH-M 230V 8-60	635,00
61320	5	EH-M 230V 8-70	820,00
61321	5	EH-M 230V 8-80	910,00
61322	5	EH-M 230V 8-90	995,00
61323	5	EH-M 230V 8-105	1.260,00
61324	5	EH-M 230V 15-35	620,00
61325	5	EH-M 230V 15-50	775,00
61326	5	EH-M 230V 15-60	995,00
61327	5	EH-M 230V 15-70	1.175,00

EH-M 230V 5-XX

Hydraulische Daten

Art.-Nr.	61310	61311	61312	61313	61314	61315	61316
Förderhöhe maximal (Hmax)	33,8 m	44,6 m	55,1 m	66,4 m	76,9 m	89,2 m	99,9 m
Förderstrom maximal (Qmax)	5,0 m³/h						
Schutzklasse Pumpe	IP 55						
Pumpentyp	mehrstufige, luftgekühlte Kreiselpumpe						

Elektrische Daten

Art.-Nr.	61310	61311	61312	61313	61314	61315	61316
Spannung	1 ~ 230V / 50Hz (220V - 240V)						
Nennstrom	3,0 A	3,7 A	4,3 A	5,4 A	6,0 A	6,9 A	7,5 A
Motorleistung P1	600 W	760 W	910 W	1130 W	1280 W	1430 W	1580 W
Motorleistung P2	450 W	550 W	750 W	900 W	1100 W	1300 W	1500 W

EH-M 230V 8-XX

Hydraulische Daten

Art.-Nr.	61317	61318	61319	61320	61321	61322	61323
Förderhöhe maximal (Hmax)	34,8 m	46,2 m	57,3 m	69,5 m	80,7 m	93,9 m	105,4 m
Förderstrom maximal (Qmax)	8,0 m³/h						
Schutzklasse Pumpe	IP 55						
Pumpentyp	mehrstufige, luftgekühlte Kreiselpumpe						

Elektrische Daten

Art.-Nr.	61317	61318	61319	61320	61321	61322	61323
Spannung	1 ~ 230V / 50Hz (220V - 240V)						
Nennstrom	3,9 A	5,3 A	6,2 A	7,3 A	8,2 A	10,5 A	11,4 A
Motorleistung P1	810 W	1100 W	1320 W	1530 W	1740 W	2400 W	2590 W
Motorleistung P2	550 W	900 W	1100 W	1300 W	1500 W	1850 W	2200 W

EH-M 230V 15-XX

Hydraulische Daten

Art.-Nr.	61324	61325	61326	61327
Förderhöhe maximal (Hmax)	35,3 m	47,4 m	60,1 m	71,8 m
Förderstrom maximal (Qmax)	15,0 m³/h			
Schutzklasse Pumpe	IP 55			
Pumpentyp	mehrstufige, luftgekühlte Kreiselpumpe			

Elektrische Daten

Art.-Nr.	61324	61325	61326	61327
Spannung	1 ~ 230V / 50Hz (220V - 240V)			
Nennstrom	6,3 A	8,2 A	11,1 A	12,7 A
Motorleistung P1	1350 W	1740 W	2510 W	2890 W
Motorleistung P2	1100 W	1500 W	2200 W	2200 W

EH-T 400V



- mehrstufige Kreiselpumpe aus Edelstahl von höchster Qualität und Effizienz im kompakten Design, robust und korrosionsbeständig. Die Verwendung nur hochwertigster Materialien und Werkstoffe, eine spezielle Konstruktion und ein Franklin-Hocheffizienzmotor, erlauben den Einsatz auch unter schwierigsten Bedingungen und gewährleisten den höchsten Anforderungen an Drucksteigerungen gerecht zu werden
- Laufräder und Stufengehäuse aus rostfreiem Stahl (AISI 304) gefertigt, was eine hohe Lebensdauer verspricht, Zuverlässigkeit garantiert und für einen ruhigen Betrieb mit geringer Geräuschentwicklung sorgt
- verstärkte Edelstahlkonstruktion mit Zugstangen, äußerst robustes Motorwellendesign, Spaltring aus PPS und mit einem starken und lecksicheren Motorkugellager im Motor
- mit dreiphasigem, luftgekühltem und komplett gekapseltem IE3-Franklin-Hocheffizienzmotor (380 V - 415 V bei 50 Hz im Netz), der über keinen Überhitzungsschutz verfügt (bauseitig zu stellen und zu installieren) und bis zu 60 Starts pro Stunde (bis 3 kW) oder 30 Starts pro Stunde (ab 4 kW) erlaubt
- besonders hochwertige Gleitringdichtung aus Keramik, Graphit, EPDM und Edelstahl (AISI 316) erlaubt den Einsatz bei einem Temperaturbereich von -10 °C (kurzfristig -15 °C) bis 90 °C (kurzfristig bis 110 °C) des Fördermediums
- fördert sauberes und klares Wasser mit einer max. zulässigen Menge an Sand von 50 g/m³, sowie nicht zähe Flüssigkeiten ohne chemische und aggressive Bestandteile
- maximaler Betriebsdruck 10 bar, maximale Umgebungstemperatur bis 40 °C, geeignet für Trinkwasseranwendungen (WRAS und ACS Zertifizierung)

EH-T 5-XX

Art.-Nr.	WG	Bezeichnung	Euro
61120	5	EH-T 400V 5-30	505,00
61121	5	EH-T 400V 5-40	535,00
61122	5	EH-T 400V 5-55	580,00
61123	5	EH-T 400V 5-70	660,00

EH-T 8-XX

61124	5	EH-T 400V 5-80	735,00
61125	5	EH-T 400V 5-90	895,00
61126	5	EH-T 400V 5-100	990,00
61127	5	EH-T 400V 8-30	525,00

EH-T 15-XX

61128	5	EH-T 400V 8-50	595,00
61129	5	EH-T 400V 8-60	660,00
61130	5	EH-T 400V 8-70	850,00
61131	5	EH-T 400V 8-80	950,00

EH-T 25-XX

61132	5	EH-T 400V 8-90	1.180,00
61133	5	EH-T 400V 8-105	1.310,00
61134	5	EH-T 400V 15-35	645,00
61135	5	EH-T 400V 15-50	805,00

EH-T 30-XX

61136	5	EH-T 400V 15-60	1.035,00
61137	5	EH-T 400V 15-70	1.225,00
61138	5	EH-T 400V 15-80	1.430,00
61139	5	EH-T 400V 15-100	1.565,00
61140	5	EH-T 400V 25-40	1.800,00
61141	5	EH-T 400V 25-60	1.865,00
61142	5	EH-T 400V 25-70	2.255,00
61143	5	EH-T 400V 25-90	2.865,00
61144	5	EH-T 400V 25-100	3.170,00
61145	5	EH-T 400V 30-30	1.895,00
61146	5	EH-T 400V 30-50	2.015,00
61147	5	EH-T 400V 30-60	2.425,00
61148	5	EH-T 400V 30-80	3.080,00

EH-T 400V 5-XX

Hydraulische Daten

Art.-Nr.	61120	61121	61122	61123	61124	61125	61126
Förderhöhe maximal (Hmax)	33,8 m	44,6 m	55,1 m	66,4 m	76,9 m	89,2 m	99,9 m
Förderstrom maximal (Qmax)	5,0 m³/h						
Schutzklasse Pumpe	IP 55						
Pumpentyp	mehrstufige, luftgekühlte Kreiselpumpe						

Elektrische Daten

Art.-Nr.	61120	61121	61122	61123	61124	61125	61126
Spannung	3 ~ 400V / 50Hz (380V - 415V)						
Nennstrom	1,2 A	1,4 A	1,6 A	1,9 A	2,1 A	2,8 A	3,0 A
Motorleistung P1	750 W	750 W	870 W	1100 W	1170 W	1500 W	1550 W
Motorleistung P2	570 W	720 W	750 W	1020 W	1100 W	1390 W	1500 W

EH-T 400V 8-XX

Hydraulische Daten

Art.-Nr.	61127	61128	61129	61130	61131	61132	61133
Förderhöhe maximal (Hmax)	34,8 m	46,2 m	57,3 m	69,5 m	80,7 m	93,9 m	105,4 m
Förderstrom maximal (Qmax)	8,0 m³/h						
Schutzklasse Pumpe	IP 55						
Pumpentyp	mehrstufige, luftgekühlte Kreiselpumpe						

Elektrische Daten

Art.-Nr.	61127	61128	61129	61130	61131	61132	61133
Spannung	3 ~ 400V / 50Hz (380V - 415V)						
Nennstrom	1,4 A	1,9 A	2,2 A	2,9 A	3,2 A	3,9 A	4,3 A
Motorleistung P1	770 W	1100 W	1210 W	1500 W	1720 W	2200 W	2290 W
Motorleistung P2	750 W	990 W	1100 W	1500 W	1500 W	2060 W	2200 W

EH-T 400V 15-XX

Hydraulische Daten

Art.-Nr.	61134	61135	61136	61137	61138	61139
Förderhöhe maximal (Hmax)	35,3 m	47,4 m	60,1 m	71,8 m	84,0 m	96,0 m
Förderstrom maximal (Qmax)	15,0 m³/h					
Schutzklasse Pumpe	IP 55					
Pumpentyp	mehrstufige, luftgekühlte Kreiselpumpe					

Elektrische Daten

Art.-Nr.	61134	61135	61136	61137	61138	61139
Spannung	3 ~ 400V / 50Hz (380V - 415V)					
Nennstrom	2,2 A	3,2 A	4,1 A	4,7 A	5,5 A	6,0 A
Motorleistung P1	1240 W	1700 W	2220 W	2610 W	3080 W	3490 W
Motorleistung P2	1100 W	1500 W	2200 W	2200 W	3000 W	3000 W

EH-T 400V 25/30-XX

Hydraulische Daten

Art.-Nr.	61140	61141	61142	61143	61144	61145	61146	61147	61148
Förderhöhe maximal (Hmax)	43,3 m	57,9 m	72,6 m	87,5 m	101,9 m	31,3 m	46,8	62,5 m	78,5 m
Förderstrom maximal (Qmax)	25,0 m³/h					30,0 m³/h			
Schutzklasse Pumpe	IP 55								
Pumpentyp	mehrstufige, luftgekühlte Kreiselpumpe								

Elektrische Daten

Art.-Nr.	61140	61141	61142	61143	61144	61145	61146	61147	61148
Spannung	3 ~ 400V / 50Hz (380V - 415V)								
Nennstrom	4,5 A	5,7 A	7,0 A	9,3 A	10,3 A	4,3 A	5,9 A	7,7 A	10,3 A
Motorleistung P1	2450 W	3280 W	4090 W	5500 W	5710 W	2290 W	3430 W	4530 W	5690 W
Motorleistung P2	2200 W	3000 W	4000 W	4950 W	5500 W	2200 W	3000 W	4000 W	5500 W



ecoTronic plus S



ecoTronic plus L

ecoTronic plus

- anschlussfertiger Hauswasserautomat, bestehend aus Kreiselpumpe und externem Pumpenschaltautomaten sowie in der L-Version mit Transport- und Aufstellrahmen
- mit mehrstufiger und selbstansaugender Kreiselpumpe, die zuverlässig und leise ist. Die Hydraulik der Pumpe besteht größtenteils aus Edelstahl mit Laufrädern aus einem glasfaserverstärkten thermoplastischen Kunststoff und einer Gleitringdichtung aus Keramik und Graphit. Die Pumpe besitzt einen einphasigen, luftgekühlten Motor mit integriertem Überhitzungsschutz sowie einer Spannung von 220 - 240 V bei einer Frequenz von 50 Hz im Netz und sollte nicht mehr als 20 Anlaufvorgänge pro Stunde leisten
- mit elektronischem Pumpenschaltautomaten, der das System automatisch druckabhängig einschaltet und strömungsabhängig ausschaltet sowie die Pumpe vor Trockenlauf schützt. Bei dem Schaltautomat des ecoTronic plus ist der Einschaltdruck einstellbar von 1,5 - 3,5 bar und bei einem Durchfluss von <2 Liter / Minute schaltet der Schaltautomat mit einer Nachlaufzeit von ca. 7 Sekunden das System ab. Der Schaltautomat ist ausgestattet mit einem kleinen Wasserpuffer, einem speziellen Rückschlagventil und einer automatischen Reset-Funktion
- fördert sauberes und klares Wasser, frei von Festkörpern oder schleifenden Partikeln (max. 60 g/m³ Sand), außerdem Flüssigkeiten, die nicht zähflüssig oder aggressiv sind, nicht kristallisiert und chemisch neutral (ähnlich den Eigenschaften von Wasser) und deren Temperatur zwischen 0 °C bis +40 °C liegt
- eignet sich gut zur Wasserversorgung aus Zisternen oder Brunnen für die Bewässerung und die Beregnung sowie zur Haus- und Nutzwasserversorgung

LIEFERUMFANG

Hauswasserautomat ecoTronic plus, bestehend aus:

- ✓ mehrstufiger, selbstansaugender, und luftgekühlter Kreiselpumpe aus Edelstahl mit Druckstutzen 1" IG (Abgang nach oben), Saugstutzen 1" IG (Abgang nach links), sowie 1,3 m Anschlussleitung mit Schuko-Stecker
- ✓ externem Pumpenschaltautomat mit Stömungs- und Druckwächter, Manometer und 3 LED-Leuchtanzeigen zur Funktionskontrolle, einer Betätigungstaste für manuellen Anlauf, einer Schraube zur Regulierung des Einschaltdrucks und einem kleinen Wasserpuffer aus Gummimembrane und Feder und einem speziellen Rückschlagventil
- ✓ in der L-Version: mit Transport- und Aufstellrahmen

Art.-Nr.	WG	Bezeichnung	Euro
61279	5	ecoTronic 5-40 plus S	520,00
61278	5	ecoTronic 5-40 plus L	555,00

Hydraulische Daten

Art.-Nr.	61279 / 61278
Förderhöhe maximal (Hmax)	40,0 m
Förderstrom maximal (Qmax)	4,8 m ³ /h
Anlagenhöhe max.	30 m
Einschaltdruck	einstellbar 1,5 bar - 3,5 bar (voreingestellt 1,5 bar)
Ausschaltströmung	< 2 Liter / Minute
Schutzklasse Pumpe	IP X4
Pumpentyp	selbstansaugende mehrstufige Kreiselpumpe, luftgekühlt

Elektrische Daten

Art.-Nr.	61279 / 61278
Spannung	1 ~ 230 V / 50 Hz (220V - 240V)
Nennstrom	3,3 A
Motorleistung P1	700 W
Motorleistung P2	480 W



easyTronic plus

- kompakter Hauswasserautomat mit Jetpumpe, Pumpenschaltautomat und praktischer Trage- und Aufstellkonsole
- mit hochwertiger selbstansaugender Jetpumpe aus Edelstahl mit Luftkühlung. Durch einen speziellen Hocheffizienzmotor IE3 und eine Gleitringdichtung aus Keramik und Graphit, ist die Pumpe leistungsstark, störungsunempfindlich und wartungsfrei
- ein elektronischer Druckschalter (Pumpenschaltautomat), der auf der Druckseite der Pumpe installiert ist, startet die Pumpe druckabhängig automatisch bei Wasserentnahme und schaltet sie nach der Entnahme strömungsabhängig wieder aus. Der Einschaltdruck kann individuell zwischen 1,5 und 3,5 bar eingestellt werden. Außerdem verfügt er über einen Trockenlaufschutz, eine automatische Reset-Funktion, ein Rückschlagventil und einen kleinen Membran-Feder-Wasserspeicher
- fördert sauberes und klares Wasser, frei von Festkörpern oder schleifenden Partikeln, außerdem Flüssigkeiten, die nicht zähflüssig oder aggressiv, nicht kristallisiert und chemisch neutral (ähnlich den Eigenschaften von Wasser) sind und deren Temperatur +40 °C nicht übersteigt

LIEFERUMFANG

Hauswasserautomat easyTronic plus, bestehend aus:

- ✓ einstufiger, horizontaler, selbstansaugender und luftgekühlter Jetpumpe easyJet plus aus Edelstahl mit thermischem Überlastungsschutz
- ✓ externem Pumpenschaltautomat iController Plus mit Strömungs- und Druckwächter, Manometer und 3 LED-Leuchtanzeigen zur Funktionskontrolle, einer Betätigungstaste für manuellen Anlauf, einer Schraube zur Einstellung des Einschaltdrucks, einem kleinen Wasserpuffer aus Gummimembran und Feder sowie einem speziellen integrierten Rückschlagventil
- ✓ geschwungenem schwarzen Designrahmen, Druckstutzen 1" IG (Abgang nach oben), Saugstutzen 1" IG (Abgang nach links) sowie 1,5 m Kabel mit Schukostecker

Art.-Nr.	WG	Bezeichnung	Euro
61260	5	easyTronic 3-50 plus	470,00
61261	5	easyTronic 4-60 plus	545,00

Hydraulische Daten

Art.-Nr.	61260	61261
Förderhöhe maximal (Hmax)	48 m	60 m
Förderstrom maximal (Qmax)	3,6 m³/h	4,2 m³/h
Anlagenhöhe max.	30 m	
Einschaltdruck	einstellbar 1,5 bar - 3,5 bar (voreingestellt 1,5 bar)	
Ausschaltströmung	< 2 Liter / Minute	
Schutzklasse Pumpe	IP X4	
Pumpentyp	selbstansaugende einstufige Jetpumpe, luftgekühlt	

Elektrische Daten

Art.-Nr.	61260	61261
Spannung	1 ~ 230 V / 50 Hz (220V - 240V)	
Nennstrom	3,9 A	6,2 A
Motorleistung P1	720 W	1370 W
Motorleistung P2	550 W	1100 W

iTronic



iTronic basic



iTronic easy



iTronic plus

- Hauswassertautomat bestehend aus mehrstufiger selbstansaugender Kreiselpumpe und einem externen Pumpenschaltautomaten
- in der Variante easy inklusive Tragegriff und in der Variante plus inklusive pulverbeschichtetem Stahlgehäuse, geeignet zum Transport und zur Aufstellung
- mit luftgekühlter, mehrstufiger und selbstansaugender Kreiselpumpe aus Edelstahl, mit Lauf­rädern aus Noryl und einer Gleitringdichtung aus Keramik und Graphit. Die maximale Ansaug­tiefe der Pumpe beträgt 7 m und der maximale Betriebsdruck liegt bei 6 bar. Der einphasige Motor mit einer Spannung von 220V - 240V bei einer Frequenz von 50 Hz im Netz ist für Dauer­betrieb (S1) geeignet, kann 20 Anlaufvorgänge / Stunde mit einem Abstand von mindestens einer Minute leisten und ist mit einem Motorschutzschalter ausgestattet
- mit elektronischem Druckschalter (Pumpenschaltautomat), der auf der Druckseite der Pumpe installiert ist und die Pumpe automatisch bei Wasserentnahme druckabhängig startet und auch automatisch nach der Entnahme strömungsabhängig wieder ausschaltet
- durch den elektronischen Druckschalter verfügt die easyTronic plus über einen Trockenlauf­schutz, eine automatische Reset-Funktion, ein Rückschlagventil und einen kleinen Membran­Feder-Wasserspeicher sowie die Möglichkeit zur Einstellung des Einschalt­drucks von 1,5 bis 3,5 bar
- fördert sauberes und klares Wasser, frei von Festkörpern oder schleifenden Partikeln. Außer­dem Flüssigkeiten, die nicht zähflüssig oder aggressiv sind, nicht kristallisiert und chemisch neutral (ähnlich den Eigenschaften von Wasser) und deren Temperatur +35 °C nicht übersteigt

LIEFERUMFANG

Hauswassertautomat iTronic, bestehend aus:

- ✓ mehrstufiger, selbstansaugender, und luftgekühlter Kreiselpumpe aus Edelstahl, Pumpenfüßen zur Montage und 1" Saugstutzen
- ✓ externem Pumpenschaltautomat iController Plus mit Strömungs- und Druckwächter, Manometer und 3 LED-Leuchtanzeigen zur Funktionskontrolle, einer Betätigungstaste für manuellen Anlauf, einer Schraube zur Einstellung des Einschalt­drucks, einem kleinen Wasserpuffer aus Gummimembran und Feder sowie einem speziellen integrierten Rückschlagventil
- ✓ Druckstutzen als 2-teilige Verschraubung mit O-Ring in 1", wahlweise mit Innen- oder Außengewinde
- ✓ als Variante easy: mit schwarzem Stahlgriff für Transport und zur Bodenaufstellung
- ✓ als Variante plus: mit speziellem pulverbeschichtetem Stahlgehäuse als technische Plattform für den Transport oder zur Bodenaufstellung, zur Wandmontage sowie zur Kombination mit einem Ausdehnungsgefäß

Art.-Nr.	WG	Bezeichnung	Euro
61242	142	iTronic 5-40 basic	530,00
61245	5	iTronic 5-50 basic	610,00
61243	142	iTronic 5-40 easy	575,00
61247	5	iTronic 5-50 easy	655,00
61250	142	iTronic 5-40 plus	600,00
61251	5	iTronic 5-50 plus	665,00

Hydraulische Daten

Art.-Nr.	61242 / 61243 / 61250	61245 / 61247 / 61251
Förderhöhe maximal (Hmax)	40 m	52 m
Förderstrom maximal (Qmax)	4,8 m³/h	
Anlagenhöhe max.	20 m	
Einschalt­druck	einstellbar 0,8 bar - 2,4 bar (voreingestellt 1,5 bar)	
Ausschalt­strömung	< 2 Liter / Minute	
Schutz­klasse Pumpe	IP X4	
Pumpentyp	selbstansaugende, mehrstufige Kreiselpumpe, luftgekühlt	

Elektrische Daten

Art.-Nr.	61242 / 61243 / 61250	61245 / 61247 / 61251
Spannung	1 ~ 230 V / 50 Hz (220V - 240V)	
Nenn­strom	3,3 A	3,9 A
Motor­leistung P1	700 W	880 W
Motor­leistung P2	480 W	550 W



InoxTronic Profi

- Hauswasserautomat bestehend aus mehrstufiger Kreiselpumpe und einem externen Pumpenschaltautomat
- mit sehr hochwertiger Franklin-Edelstahl-Kreiselpumpe, die mehrstufig, selbstansaugend und luftgekühlt ist, zudem in kompaktem Design, äußerst robust und korrosionsbeständig. Die Pumpe wurde entwickelt, um auch höchste und schwierigste Anforderungen zu erfüllen. Besonders macht die Pumpe, dass auch Laufräder und Stufengehäuse aus rostfreiem Stahl (AISI 304) gefertigt sind. Außerdem verfügt die Pumpe über eine hervorragende Effizienz und Leistung, ist einfach zu warten und kann auch in Trinkwasseranwendungen eingesetzt werden (WRAS und ACS Zulassung). Ein spezielles elastisches Ventil ermöglicht, dass Luft die im System vorhanden ist, in weniger als 5 Minuten und bis zu einer Steighöhe von 8 Metern aus dem System entweichen kann
- die Pumpe besitzt einen einphasigen IE3-Hocheffizienzmotor, komplett gekapselt mit einer Spannung von 220V - 240V bei 50Hz im Netz, sowie einem integrierten Überhitzungsschutz. Für die sehr hohe Qualität des Pumpenmotors spricht, dass der Motor mit 60 zulässigen Anläufen pro Stunde starten kann, wobei die Wartezeit zwischen zwei aufeinander folgenden Starts immer mindestens 1 Minute betragen muss
- mit elektronischer Steuerung (Pumpenschaltautomat), der auf der Druckseite der Pumpe mittels dreiteiliger Verschraubung installiert ist und die Pumpe automatisch druckabhängig startet und strömungsabhängig ausschaltet, sowie das System vor Trockenlauf schützt. Durch den Pumpenschaltautomat verfügt die InoxTronic Profi des Weiteren über eine automatische Reset-Funktion, ein spezielles Anti-Leckage-System sowie die Möglichkeit zur Einstellung des Einschaltdrucks zwischen 0,5 bis 4,0 bar. Der Schaltautomat verfügt über einen kleinen Wasserpuffer aus Gummimembrane und Ausdehnungsfeder (max. Inhalt 50 ccm), der bei kleinen Leckagen zu häufiges Anlaufen verhindern soll und ein spezielles integriertes Rückschlagventil schützt vor Druckschlägen aus der Leitung
- fördert sauberes und klares Wasser bis zu einer maximalen Ansaugtiefe von 8m, frei von Festkörpern oder schleifenden Partikeln. Außerdem Flüssigkeiten, die nicht zähflüssig oder aggressiv sind, nicht kristallisiert und chemisch neutral (ähnlich den Eigenschaften von Wasser) und deren Temperatur +35 °C nicht übersteigt

LIEFERUMFANG

Hauswasserautomat InoxTronic Profi, bestehend aus:

- ✓ mehrstufiger, selbstansaugender und luftgekühlter Kreiselpumpe aus Edelstahl, Pumpenfuß zur Montage und Edelstahl-Saug- und Druckstutzen mit 1" Innengewinde
- ✓ externem Pumpenschaltautomat mit Rückschlagventil und digitalem Manometer sowie anschlussfertig mit 1,5 m Netzkabel und Schuko-Stecker

Art.-Nr.	WG	Bezeichnung	Euro
61210	5	InoxTronic 5-40 Profi	770,00
61211	5	InoxTronic 5-50 Profi	850,00
61212	5	InoxTronic 8-50 Profi	870,00
61213	5	InoxTronic 8-60 Profi	940,00

Hydraulische Daten

Art.-Nr.	61210	61211	61212	61213
Förderhöhe maximal (Hmax)	43,5 m	54 m	45 m	56 m
Förderstrom maximal (Qmax)	5 m³/h		8 m³/h	
Anlagenhöhe max.	20 m			
Einschaltdruck	einstellbar 0,8 bar - 2,4 bar (voreingestellt 1,5 bar)			
Schutzklasse Pumpe	IP x4			
Pumpentyp	selbstansaugende, mehrstufige Kreiselpumpe, luftgekühlt			

Elektrische Daten

Art.-Nr.	61210	61211	61212	61213
Spannung	1 ~ 230 V / 50 Hz (220V - 240V)			
Nennstrom	3,8 A	4,5A	5,3 A	6,1 A
Motorleistung P1	790 W	950 W	1100 W	1310 W
Motorleistung P2	550 W	900 W	900 W	1100 W

Anwendungsbeispiel iHandle



iHandle

- schwarzer, pulverbeschichteter Stahlgriff, welcher als Tragegriff der Pumpe dient. Durch den Griff besteht die Möglichkeit, eine Pumpe zur Bodenaufstellung zu nutzen
- passend für iTronic basic und InoxBasic

LIEFERUMFANG

Transportgriff iHandle, bestehend aus:

- ✓ pulverbeschichtetem Stahlgriff
- ✓ 2x Sechskantmutter M8, 2x Schraube M8x30, 2x Unterlegscheibe M8

Art.-Nr.	WG	Bezeichnung	Euro
20341	8	iHandle	60,00

Anwendungsbeispiel iCase

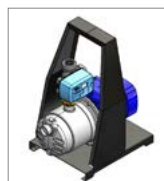

iCase

- schwarzes, pulverbeschichtetes Stahlgehäuse, welches als technische Plattform und zum Schutz der Pumpe dient. Durch das Gehäuse besteht die Möglichkeit, die Pumpe zur Bodenaufstellung zu nutzen
- passend für iTronic basic und InoxBasic

LIEFERUMFANG

Stahlgehäuse iCase, bestehend aus:

- ✓ pulverbeschichtetem Stahlgehäuse
- ✓ 4x Gummi-Metall-Puffer, 2x Sechskantmutter M8, 2x Schraube M8 x 25, 4x Unterlegscheibe M8

Art.-Nr.	WG	Bezeichnung	Euro
20340	8	iCase	120,00

Anwendungsbeispiel iWall Mini

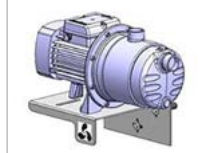

iWall Mini

- verzinkte Wandhalterung für trocken aufgestellte Pumpen
- passend für iTronic, iTronic Plus, InoxBasic, EasyJet, EHsp (weitere Modelle auf Anfrage)

LIEFERUMFANG

Wandhalterung iWall mini, bestehend aus:

- ✓ verzinkte Wandhalterung
- ✓ 3x Schallschutzdübel, 3 Schrauben, 3 Unterlegscheiben, 2x Sechskantschraube M8x30, 2x Sechskantmutter M8, 2x Unterlegscheibe 8,4

Art.-Nr.	WG	Bezeichnung	Euro
20346	8	iWall Mini	65,00

Anwendungsbeispiel iWall

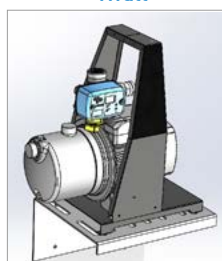

iWall

- verzinkte Wandhalterung für trocken aufgestellte Pumpen
- passend für iTronic, iTronic Plus, InoxBasic, EasyJet, EasyMatic Plus, InoxMatic Plus, EHsp (weitere Modelle auf Anfrage)

LIEFERUMFANG

Wandhalterung iWall, bestehend aus:

- ✓ verzinkte Wandhalterung
- ✓ 3x Schallschutzdübel, 3 Schrauben, 3 Unterlegscheiben, 2x Sechskantschraube M8 x 30, 2x Sechskantmutter M8, 2x Unterlegscheibe 8,4

Art.-Nr.	WG	Bezeichnung	Euro
20345	8	iWall	82,00

**HOCHWERTIGES
AUSDEHNUNGSGEFÄß
GARANTIE: 5 JAHRE
WARTUNGSFREI**



ecoMatic plus

- Hauswasserwerk, anschlussfertig, mit selbstansaugender Kreiselpumpe, externem elektronischen Druckregler und Ausdehnungsgefäß
- mit mehrstufiger und selbstansaugender Kreiselpumpe, die zuverlässig und leise ist. Die Hydraulik der Pumpe besteht größtenteils aus Edelstahl mit Laufrädern aus einem glasfaserverstärktem thermoplastischen Kunststoff und einer Gleitringdichtung aus Keramik und Graphit. Die Pumpe besitzt einen einphasigen, luftgekühlten Motor mit integriertem Überhitzungsschutz sowie einer Spannung von 220 - 240 V bei einer Frequenz von 50Hz im Netz und sollte nicht mehr als 20 Anlaufvorgänge pro Stunde leisten
- verfügt über einen elektronischen Druckregler mit digitaler Anzeige, der über den eingestellten Einschalt- und Ausschaltdruck die Pumpe automatisch in Betrieb setzt und anhält. Da der elektronische Druckregler viele verschiedene Möglichkeiten und Funktionen bietet (z.B. einstellbarer Ein- und Ausschaltdruck oder Differenzdruck, Trockenlauf- und Überstromschutz, automatische Reset-Funktion, Warnfunktion für schnelle Betriebszyklen, einstellbare Eins- und Ausschaltverzögerung, etc...), kann und sollte das Gerät vor jedem Gebrauch individuell an die Gegebenheiten vor Ort angepasst werden. Werkseitig ist der Einschaltdruck bei 1,5 bar und der Ausschaltdruck bei 3,8 bar eingestellt. Außerdem wurde eine Ausschaltverzögerung von 7 Sekunden gewählt, der Trockenlauf- und Überstromschutz, die automatische Reset-Funktion sowie die Warnfunktion für schnelle Betriebszyklen wurden aktiviert
- mit sehr hochwertigem und wartungsfreiem (5 Jahre Garantie) horizontalem GWS-Membran-Druckausdehnungsgefäß zur Bodenaufstellung als "puffernder" Wasserspeicher oder Wasser-schlagdämpfer. Mit 20 Liter Volumen, einem maximalen Betriebsdruck von 10 bar sowie einem werkseitig eingestellten Vordruck von 1,0 bar
- fördert sauberes und klares Wasser, frei von Festkörpern oder schleifenden Partikeln (max. 60 g/m³ Sand), außerdem Flüssigkeiten, die nicht zähflüssig oder aggressiv sind, nicht kristallisiert und chemisch neutral (ähnlich den Eigenschaften von Wasser) und deren Temperatur zwischen 0 °C bis +40 °C liegt
- eignet sich gut zur Wasserversorgung aus Zisternen oder Brunnen für die Bewässerung und Beregnung sowie zur Haus- und Nutzwasserversorgung

LIEFERUMFANG

Hauswasserwerk ecoMatic plus, bestehend aus:

- ✓ selbstansaugender, mehrstufiger und luftgekühlter Kreiselpumpe aus Edelstahl, 1,3 m Anschlusskabel mit Schukostecker
- ✓ externer elektronischer Druckregler mit kompaktem Gehäuse aus Kunststoff und integriertem digitalen Manometer sowie Bedienfeld mit LCD-Display, LED-Kontrollleuchten und Drucktasten. Außerdem mit Druck- und Strömungssensor, Druckmessumformer, digitaler Druckluftmesser, Sensor zur Überwachung des Stromverbrauchs und integrierter Druckwandler. Die Kompakteinheit der Pumpensteuerung verfügt des Weiteren noch über einen 3-Wege-Verteiler aus Kunststoff mit integriertem Rückschlagventil sowie Manometer
- ✓ Ausdehnungsgefäß 20 Liter mit Pumpenfüßen aus Kunststoff und Montageplattform, 70 cm Panzerschlauch und diverses Montagezubehör

Art.-Nr.	WG	Bezeichnung	Euro
61275	22	ecoMatic 5-40 plus	780,00
61276	22	ecoMatic 5-50 plus	795,00

Hydraulische Daten

Art.-Nr.	61275	61276
Förderhöhe maximal (Hmax)	40 m	52 m
Förderstrom maximal (Qmax)	4,8 m ³ /h	
Anlagenhöhe max.	30 m	
Einschaltdruck	einstellbar 0,5 -7 bar (voreingestellt 1,5 bar)	
Ausschaltdruck	einstellbar 1- 8 bar (voreing. 3,8 bar)	einstellbar 1- 8 bar (voreing. 4,2 bar)
Schutzklasse Pumpe	IP X4	
Pumpentyp	selbstansaugende mehrstufige Kreiselpumpe, luftgekühlt	

Elektrische Daten

Art.-Nr.	61275	61276
Spannung	1 ~ 230 V / 50 Hz (220 V - 240 V)	
Nennstrom	3,2 A	4,1 A
Motorleistung P1	650 W	750 W
Motorleistung P2	480 W	550 W

**HOCHWERTIGES
AUSDEHNUNGSGEFÄß
GARANTIE: 5 JAHRE
WARTUNGSFREI**



easyMatic plus

- Hauswasserwerk mit Jetpumpe, externem elektronischem Druckregler, pulverbeschichtetem Stahlgehäuse und Ausdehnungsgefäß
- mit hochwertiger selbstansaugender Jetpumpe aus Edelstahl mit Luftkühlung; leistungsstark, störungsunempfindlich und wartungsfrei durch speziellen Hocheffizienzmotor IE3 und Gleitringdichtung aus Keramik und Graphit; langlebig und robust aufgrund hochwertiger Materialien (Lauftrad, Pumpengehäuse und Motorwelle aus korrosionsfestem Edelstahl)
- fördert sauberes und klares Wasser, frei von Festkörpern oder schleifenden Partikeln, außerdem Flüssigkeiten, die nicht zähflüssig oder aggressiv, nicht kristallisiert und chemisch neutral (ähnlich den Eigenschaften von Wasser) sind und deren Temperatur +40 °C nicht übersteigt
- mit elektronischem Druckregler mit digitaler Anzeige, der über den eingestellten Einschalt- und Ausschaltdruck die Pumpe automatisch in Betrieb setzt und anhält; mit vielen verschiedenen Funktionen (z. B. einstellbarer Einschalt- und Ausschaltdruck oder Differenzdruck, Trockenlauf- und Überstromschutz, automatische Reset-Funktion, Warnfunktion für schnelle Betriebszyklen, einstellbare Einschalt- und Ausschaltverzögerung, etc.); kann vor jedem Gebrauch individuell auf die angeschlossene Pumpe und die Gegebenheiten vor Ort angepasst werden
- werkseitige Einstellungen: Einschaltdruck 1,5 bar (3-50) / 2,0 (4-60), Ausschaltdruck 4,2 bar (3-50) / 5,4 bar (4-60), Ausschaltverzögerung von 7 Sekunden, Trockenlauf- und Überstromschutz, automatische Reset-Funktion sowie die Warnfunktion für schnelle Betriebszyklen sind aktiviert
- mit schwarzem Tragegriff, der den einfachen Transport zum Aufstellungsort ermöglicht
- mit 20-Liter-Ausdehnungsgefäß für die Funktion eines "puffernden" Wasserspeichers, verhindert so ein permanentes Anlaufen der Pumpe bei häufiger Öffnung der Abnahmestellen (vor allem bei kurzer Entnahmezeit und kleiner Entnahmemenge), werkseitig eingestellter Vordruck: 1,0 bar (3-50) / 1,5 bar (4-60)

LIEFERUMFANG

Hauswasserwerk easyMatic plus, bestehend aus:

- ✓ einstufiger, horizontaler, selbstansaugender und luftgekühlter Jetpumpe easyJet plus aus Edelstahl mit thermischem Überlastungsschutz
- ✓ externem, elektronischen Druckregler FlowTronic mit kompaktem Gehäuse aus Kunststoff und integriertem digitalen Manometer, Bedienfeld mit LCD-Display, LED-Kontrollleuchten und Drucktasten, Druck- und Strömungssensor, Druckmessumformer, digitaler Druckluftmesser, Sensor zur Überwachung des Stromverbrauchs und integrierter Druckwandler, 3-Wege-Verteiler aus Kunststoff mit integriertem Rückschlagventil und 3 x 1" Innengewinde mit Abgang nach oben, unten und seitlich
- ✓ Ausdehnungsgefäß Profi-Expand PWB-20LH mit Behälter aus Spezialstahl mit einer äußeren weißen 2-Komponenten-Polyurethanlackierung und Montageplatte für Pumpe aus Kunststoff, zwei Standfüßen mit schwingungsdämpfenden Gummipuffern, mit Flansch aus Edelstahl mit 1" als Wasseranschluss sowie einer Membran aus Butyl
- ✓ mit schwarzem Tragegriff, 60 cm langem 1" Panzerschlauch sowie 1,5 m Kabel mit Schukostecker

Art.-Nr.	WG	Bezeichnung	Euro
61270	22	easyMatic 3-50 plus	750,00
61271	22	easyMatic 4-60 plus	850,00

Hydraulische Daten

Art.-Nr.	61270	61271
Förderhöhe maximal (Hmax)	48 m	60 m
Förderstrom maximal (Qmax)	3,6 m³/h	4,2 m³/h
Anlagenhöhe max.	30 m	45 m
Einschaltdruck	einstellbar (voreingestellt 1,5 bar)	einstellbar (voreingestellt 2,0 bar)
Ausschaltdruck	einstellbar (voreingestellt 4,2 bar)	einstellbar (voreingestellt 5,4 bar)
Schutzklasse Pumpe	IP X4	
Pumpentyp	selbstansaugende horizontale Jetpumpe, luftgekühlt	

Elektrische Daten

Art.-Nr.	61270	61271
Spannung	1 ~ 230 V / 50 Hz (220V - 240V)	
Nennstrom	3,9 A	6,2 A
Motorleistung P1	720 W	1370 W
Motorleistung P2	550 W	1100 W



InoxPress

InoxPress

- mehrstufige, mediumgekühlte Tauchdruckpumpe aus Edelstahl mit Laufrädern aus verstärktem, thermoplastischem Kunststoff
- für vertikalen oder horizontalen Betrieb und Dauerlauf geeignet
- Pumpe ausgestattet mit integriertem Kondensator und thermischem Überlastungsschutz, 20 m Anschlusskabel mit Schukostecker, Pumpenfuß mit Edelstahlplatte zur Aufstellung und Fixierung, Ansaugstutzen 1 1/4" Innengewinde (Abgang seitlich) und Druckstutzen (Abgang nach oben) mit 1 1/4" oder 2" (bei 13 m³/h) Innengewinde sowie Tragegriff
- die maximale Eintauchtiefe beträgt 17 m, die maximale Fördermenge an Sand 60 g/m³
- fördert sauberes und klares Wasser mit einer Temperatur bis +35 °C, besonders gut geeignet zur Wasserversorgung aus Zisternen im privaten Bereich
- auto-Version mit Schwimmerschalter für Automatikbetrieb oder Trockenlaufschutz
- Die InoxPress ist nicht für den Betrieb mit Zubringerpumpe oder -einheit mit Anschluss an den Saugstutzen der InoxPress geeignet
- die InoxPress ist nicht zur Trockenaufstellung geeignet und muss in dauerhaft getauchtem Zustand betrieben werden
- die Installation eines Rückschlagventils (nicht im Lieferumfang) wird dringend empfohlen



InoxPress auto

Art.-Nr.	WG	Bezeichnung	Euro
12340	5	InoxPress 6-40	655,00
12342	5	InoxPress 6-60	730,00
12344	5	InoxPress 6-80	855,00
12346	5	InoxPress 8-50	740,00
12348	5	InoxPress 8-70	880,00
12356	5	InoxPress 13-40	930,00
12350	5	InoxPress 13-50	1.125,00

Art.-Nr.	WG	Bezeichnung	Euro
12341	5	InoxPress 6-40 auto	675,00
12343	5	InoxPress 6-60 auto	745,00
12345	5	InoxPress 6-80 auto	870,00
12347	5	InoxPress 8-50 auto	755,00
12349	5	InoxPress 8-70 auto	900,00
12357	5	InoxPress 13-40 auto	950,00
12351	5	InoxPress 13-50 auto	1.165,00

Hydraulische Daten

Art.-Nr.	12340 / 12341	12342 / 12343	12344 / 12345	12346 / 12347	12348 / 12349	12356 / 12357	12350 / 12351
Förderhöhe maximal (Hmax)	45 m	57 m	82 m	45 m	65 m	38 m	50 m
Förderstrom maximal (Qmax)	5,7 m³/h			8,1 m³/h		13,2 m³/h	
Schutzklasse Pumpe	IP 68						
Pumpentyp	mehrstufige, mediumgekühlte Tauchdruckpumpe						

Elektrische Daten

Art.-Nr.	12340 / 12341	12342 / 12343	12344 / 12345	12346 / 12347	12348 / 12349	12356 / 12357	12350 / 12351
Spannung	1 ~ 230 V / 50 Hz (220V - 240V)						
Nennstrom	4,4 A	6,0 A	8,5 A	6,0 A	8,5 A	8,0 A	10,5 A
Motorleistung P1	1000 W	1250 W	1800 W	1300 W	1800 W	1800 W	2300 W
Motorleistung P2	600 W	750 W	1200 W	750 W	1200 W	1100 W	1500 W

Passendes Zubehör finden Sie ab Seite 220.



CombiPress plus

- die CombiPress plus ist ein Komplettpaket bestehend aus einer Tauchdruckpumpe, einem Druckschalter und einer Schwimmenden Entnahme
- mit mehrstufiger mediumgekühlter Tauchdruckpumpe aus Edelstahl, für den vertikalen oder horizontalen Einbau, auch für Dauerlauf geeignet
- mit elektronischem Druckschalter, der die Pumpe druckabhängig einschaltet und strömungsabhängig mit einer Nachlaufzeit von 10 Sekunden ausschaltet, Einschaltdruck mittels Stellschraube und Druckmesser von 1,5 bis 3,5 bar einstellbar
- Druckschalter mit Trockenlaufschutz und automatischer Reset-Funktion zum mehrmaligen Starten nach Betriebsstörung sowie einer Gummimembran mit Feder als kleinem Wasserpuffer, um bei kleinsten Leckagen die Pumpe vor zu häufigem Anlaufen zu schützen, Schutzklasse IP 65, zum trockenen, frostfreien und vertikalen Einbau geeignet
- schwimmende Entnahme zur Wasserentnahme aus Tanks und Zisternen, um Verunreinigungen an der Wasseroberfläche und Sedimente nicht mit anzusaugen
- die Pumpe fördert sauberes und klares Wasser mit einer Temperatur von bis zu +35 °C und ist besonders gut geeignet zur Wasserversorgung aus Zisternen und Brunnen, die maximale Eintauchtiefe beträgt 17 m, die maximale Fördermenge an Sand 60 g/m³
- inklusive Rückschlagventil zum Anbringen direkt an der Pumpe um Rückfluss in der Druckleitung zu vermeiden

LIEFERUMFANG

Paket CombiPress plus, bestehend aus:

- ✓ Pumpe InoxPress, ausgestattet mit integriertem Kondensator und thermischem Überlastungsschutz, 20 m Anschlusskabel mit Schukostecker, Pumpenfuß mit Edelstahlplatte und Saugstutzen 1 1/4" IG, Druckanschluss 1 1/4" IG mit Abgang nach oben sowie einem Tragegriff am Pumpenkopf
- ✓ Druckschalter iController plus ausgestattet mit einem Manometer und LED-Leuchtanzeigen zur Funktionskontrolle, Taste für manuellen Anlauf, spezielles Rückschlagventil gegen Rammschläge, Druck- und Strömungssensor sowie 1,5 m Kabel mit Schukostecker und 0,3 m Kabel mit Schukokupplung
- ✓ schwimmende Entnahme mit flexiblem, keimhemmendem und lichtundurchlässigem, 1 m blauem Saugschlauch in 1 1/4", Edelstahl-Seiher mit PE-Kugel und Anschlussverschraubung verpresst in 1 1/4" AG
- ✓ Messing Rückschlagventil 1 1/4" IG/AG

Art.-Nr.	WG	Bezeichnung	Euro
12360	5	CombiPress 6-40 plus	885,00
12361	5	CombiPress 6-60 plus	945,00
12362	5	CombiPress 8-50 plus	975,00

Hydraulische Daten

Art.-Nr.	12360	12361	12362
Förderhöhe maximal (Hmax)	45 m	57 m	45 m
Förderstrom maximal (Qmax)	5,7 m ³ /h		8,1 m ³ /h
Anlagenhöhe max.	30 m		
Einschaltdruck	einstellbar von 1,5 bis 3,5 bar (voreingestellt 1,5 bar)		
Ausschaltströmung	< 2 Liter / Minute		
Schutzklasse Pumpe	IP 68		
Pumpentyp	mehrstufige, mediumgekühlte Tauchdruckpumpe		

Elektrische Daten

Art.-Nr.	12360	12361	12362
Spannung	1 ~ 230 V / 50 Hz (220V - 240V)		
Nennstrom	4,4 A	6,0 A	
Motorleistung P1	1000 W	1250 W	1300 W
Motorleistung P2	600 W	750 W	

Passendes Zubehör finden Sie ab Seite 220.



Pulsar Dry

- leistungsstarke, geräuscharme, robuste und mediumgekühlte mehrstufige Tauchdruckpumpe aus Edelstahl
- besitzt einen einphasigen, asynchronen tauchbaren Motor mit einer Spannung von 230 V bei einer Frequenz von 50 Hz im Netz. Der Motor besitzt einen internen Kondensator und einen eingebauten Wärme- und Stromschutz, leistet 20 Starts und Stops pro Stunde und ist für Dauerbetrieb (S1) bei vollständig getauchter Pumpe geeignet
- kann vertikal und horizontal betrieben werden, auch zur Trockenaufstellung geeignet und mit einer maximalen Eintauchtiefe von 20 m
- anschlussfertig mit 15 m Stromkabel und Schuko-Stecker, Saug- und Druckstutzen in 1 1/4" mit Innengewinde sowie Pumpenfuß mit Edelstahlplatte zur stabilen Aufstellung und Fixierung
- fördert sauberes und klares Wasser mit einer Fördermenge an Sand von 50 g/m³ und mit einer Temperatur von +5 °C bis zu + 40 °C. Besonders gut geeignet zur Wasserversorgung mit Betriebswasser aus Zisternen, Tanks und Brunnen

Art.-Nr.	WG	Bezeichnung	Euro
10073	11	Pulsar Dry 30/50 M	1.650,00
10074	11	Pulsar Dry 40/50 M	1.700,00
10076	11	Pulsar Dry 50/50 M	1.925,00
10075	11	Pulsar Dry 65/50 M	2.060,00
10593	11	Pulsar Dry 30/80 M	1.700,00
10594	11	Pulsar Dry 40/80 M	1.925,00
10595	11	Pulsar Dry 50/80 M	2.055,00

Hydraulische Daten

Art.-Nr.	10073	10074	10076	10075	10593	10594	10595
Förderhöhe maximal (Hmax)	42 m	56 m	72 m	86 m	51 m	64 m	77 m
Förderstrom maximal (Qmax)	4,8 m ³ /h				7,2 m ³ /h		
Schutzklasse Pumpe	IP 68						
Pumpentyp	mehrstufige, mediumgekühlte Tauchdruckpumpe						

Elektrische Daten

Art.-Nr.	10073	10074	10076	10075	10593	10594	10595
Spannung	1 ~ 230 V / 50 Hz (220V - 240V)						
Nennstrom	4,4 A	5,2 A	6,5 A	7,8 A	5,2 A	6,5 A	7,8 A
Motorleistung P1	940 W	1120 W	1450 W	1700 W	1120 W	1450 W	1700 W
Motorleistung P2	550 W	750 W	1000 W	1200 W	750 W	1000 W	1200 W

Passendes Zubehör finden Sie ab Seite 220.



iPress

- mehrstufige mediumgekühlte 4" Tauchdruckpumpe aus Edelstahl
- für vertikalen oder horizontalen Einbau und Dauerlauf geeignet
- Pumpe ausgestattet mit integriertem Kondensator, thermischem Überlastungsschutz, 20 m Anschlusskabel mit Schukostecker, Filtersieb am Pumpenfuß (Ansaugung), Tragegriff, Druckanschluss 1" IG (3-60) oder 1 1/4" IG (6-70)
- die maximale Eintauchtiefe beträgt 17 m, die maximale Fördermenge an Sand 60 g/m³
- fördert sauberes und klares Wasser mit einer Temperatur bis +35 °C
- besonders gut geeignet zur Wasserversorgung aus Zisternen im privaten Bereich
- **die Installation eines Rückschlagventils (nicht im Lieferumfang) wird dringend empfohlen**

Art.-Nr.	WG	Bezeichnung	Euro
12370	5	iPress 3-60	525,00
12371	5	iPress 6-70	620,00

Hydraulische Daten

Art.-Nr.	12370	12371
Förderhöhe maximal (Hmax)	57 m	68 m
Förderstrom maximal (Qmax)	3,3 m ³ /h	6,0 m ³ /h
Schutzklasse Pumpe	IP 68	
Pumpentyp	mehrstufige, mediumgekühlte Tauchdruckpumpe	

Elektrische Daten

Art.-Nr.	12370	12371
Spannung	1 ~ 230 V / 50 Hz (220V - 240V)	
Nennstrom	4,1 A	7 A
Motorleistung P1	950 W	1500 W
Motorleistung P2	550 W	750 W

Passendes Zubehör finden Sie ab Seite 220.



TopPress



TopPress plus

TopPress

- die TopPress ist ein Komplettpaket bestehend aus einer Tauchdruckpumpe, einem Druckschalter und einem Befestigungs-Set (alternativ mit einem Rillenscheibenfilter bei der TopPress plus)
- mit mehrstufiger mediumgekühlter 4" Tauchdruckpumpe aus Edelstahl für den vertikalen oder horizontalen Einbau, auch für Dauerlauf geeignet
- die Pumpe fördert sauberes und klares Wasser mit einer Temperatur bis +35 °C, die maximale Eintauchtiefe beträgt 17 m, die maximale Fördermenge an Sand 60 g/m³, besonders gut geeignet zur Wasserversorgung aus Zisternen im privaten Bereich
- mit elektronischem Druckschalter, der die Pumpe druckabhängig einschaltet und strömungsabhängig (mit einer Nachlaufzeit von 10 Sekunden) ausschaltet, der Einschaltdruck ist mittels Stellschraube und Druckmesser von 1,5 bis 3,5 bar einstellbar
- Druckschalter mit Trockenlaufschutz und automatischer Reset-Funktion zum mehrmaligen Starten nach Betriebsstörung sowie einer Gummimembran mit Feder als kleiner Wasserpuffer, um bei kleinsten Leckagen die Pumpe vor zu häufigem Anlaufen zu schützen, Schutzklasse IP 65, zum trockenen, frostfreien und vertikalen Einbau geeignet
- inklusive Rückschlagventil zum Anbringen direkt an der Pumpe um Rückfluss in der Druckleitung zu vermeiden

LIEFERUMFANG

Paket TopPress, bestehend aus:

- ✓ Pumpe iPress, ausgestattet mit integriertem Kondensator und thermischem Überlastungsschutz, 20 m Anschlusskabel mit Schukostecker, Filtersieb am Pumpenfuß und Tragegriff, sowie Druckanschluss 1" IG (3-60) oder 1 1/4" IG (6-70)
- ✓ Druckschalter iController plus ausgestattet mit einem Manometer und LED-Leuchtanzeigen zur Funktionskontrolle, Taste für manuellen Anlauf, spezielles Rückschlagventil gegen Rammschläge, Druck- und Strömungssensor sowie 1,5 m Kabel mit Schukostecker und 0,3 m Kabel mit Schukokupplung
- ✓ Tauchpumpen-Revisions-Set mit 3 m Drahtseil (8 mm) mit PVC-Ummantelung sowie Befestigungszubehör
- ✓ Rückschlagventil

Paket TopPress plus, bestehend aus:

- ✓ wie Paket TopPress, **ohne** Tauchpumpen-Revisions-Set
- ✓ Rillenscheibenfilter DISC aus thermoplastischem Kunststoff mit zwei Anschlüssen für die Wasserleitung mit Außengewinde in 1" (3-60) oder 1 1/4" (6-70) und zwei Anschlüssen für ein Manometer zur Druckkontrolle 1/4" sowie zerlegbare Filterkartusche mit übereinanderliegenden Rillenscheiben und Verschlussdeckel

Art.-Nr.	WG	Bezeichnung	Euro
12375	5	TopPress 3-60	725,00
12376	5	TopPress 6-70	810,00
12381	23	TopPress 3-60 plus	710,00
12382	23	TopPress 6-70 plus	

Hydraulische Daten

Art.-Nr.	12375 / 12381	12376 / 12382
Förderhöhe maximal (Hmax)	57 m	68 m
Förderstrom maximal (Qmax)	3,3 m ³ /h	6,0 m ³ /h
Anlagenhöhe max.	25 m	30 m
Einschaltdruck	einstellbar 1,5 bis 3,5 bar (voreingestellt 1,5 bar)	
Ausschaltströmung	< 2 Liter / Minute	
Schutzklasse Pumpe	IP 68	
Pumpentyp	mehrstufige, mediumgekühlte Tauchdruckpumpe	

Elektrische Daten

Art.-Nr.	12375 / 12381	12376 / 12382
Spannung	1 ~ 230 V / 50 Hz (220V - 240V)	
Nennstrom	4,1 A	7,0 A
Motorleistung P1	950 W	1500 W
Motorleistung P2	550 W	750 W

Passendes Zubehör finden Sie ab Seite 220.

iPress Profi



iPress Profi basic

- die iPress Profi ist eine mehrstufige "Franklin" Monoblock Edelstahl-Tauchdruckpumpe von höchster Qualität mit einem Maximum an Lebensdauer und höchster Effizienz auch unter schwierigsten Lastbedingungen, zur Wasserversorgung mit Betriebswasser oder zur Wasserverteilung aus Zisternen sowie Brunnen und Bohrlöchern mit Durchmesser 6" (DN 150) und größer
- die Pumpe verfügt über Laufräder und Stufengehäuse aus rostfreiem Stahl (AISI 304), die lange Haltbarkeit und überragende Qualität gewährleisten sowie zwei Gleitringdichtungen, getrennt durch eine Ölkammer, für einen maximalen Motorschutz
- mit einem 1-Phasen-Asynchron-Hochleistungsmotor 220 V - 240 V, 50 Hz von Franklin, mit maximal 60 Starts pro Stunde (Wartezeit zwischen zwei aufeinander folgenden Starts mindestens 1 Minute), der einen hohen Wirkungsgrad für geringe Betriebskosten garantiert
- die Pumpe verfügt über einen integrierten Kondensator und einen eingebauten thermischen Motorschutz, weswegen die iPress Profi direkt im 1-Phasen-Netz betrieben werden kann
- fördert sauberes und klares Wasser mit einem Sandgehalt bis zu 50 g/m³, die Körnung der schleifenden Partikel darf nicht größer als 2 mm sein und die Temperatur des geförderten Wassers darf +40 °C nicht überschreiten. Pumpe für Dauerbetrieb in horizontaler und vertikaler Position geeignet und mit einer maximalen Einsatztiefe von 20 m
- Version **basic** ohne Schwimmerschalter und Version **plus** mit Schwimmerschalter

LIEFERUMFANG

iPress Profi, bestehend aus:

- ✓ Monoblock-Pumpe mit Hydraulik und 1-Phasen-Asynchronmotor 50 Hz, sowie Filtersieb am Pumpenfuß, Anschlussstutzen als Gewindestutzen 1 1/4" (ISO 228) und Befestigungsösen
- ✓ Motor mit integriertem Kondensator und thermischem Motorschutz
- ✓ 20 m Anschlusskabel (steckbares Netzkabel, offenes Ende)
- ✓ in der Version **basic** ohne und Version **plus** mit Schwimmerschalter



iPress Profi plus

iPress Profi 5-XX basic

iPress Profi 5-XX plus

iPress Profi 8-XX basic

iPress Profi 8-XX plus

Passendes Zubehör finden Sie ab Seite 220.

Art.-Nr.	WG	Bezeichnung	Euro	Art.-Nr.	WG	Bezeichnung	Euro
61760	5	iPress Profi 5-35 basic	875,00	61780	5	iPress Profi 5-35 plus	965,00
61761	5	iPress Profi 5-45 basic	915,00	61781	5	iPress Profi 5-45 plus	1.010,00
61762	5	iPress Profi 5-55 basic	950,00	61782	5	iPress Profi 5-55 plus	1.045,00
61763	5	iPress Profi 5-65 basic	995,00	61783	5	iPress Profi 5-65 plus	1.090,00
61764	5	iPress Profi 5-80 basic	1.075,00	61784	5	iPress Profi 5-80 plus	1.170,00
61765	5	iPress Profi 5-90 basic	1.170,00	61785	5	iPress Profi 5-90 plus	1.260,00
61770	5	iPress Profi 8-35 basic	900,00	61790	5	iPress Profi 8-35 plus	990,00
61771	5	iPress Profi 8-45 basic	935,00	61791	5	iPress Profi 8-45 plus	1.030,00
61772	5	iPress Profi 8-60 basic	985,00	61792	5	iPress Profi 8-60 plus	1.080,00
61773	5	iPress Profi 8-70 basic	1.075,00	61793	5	iPress Profi 8-70 plus	1.170,00

Hydraulische Daten 5-x

Art.-Nr.	61760 / 61780	61761 / 61781	61762 / 61782	61763 / 61783	61764 / 61784	61765 / 61785
Förderhöhe maximal (Hmax)	34,0 m	45,0 m	56,0 m	66,5 m	77,5 m	88,0 m
Förderstrom maximal (Qmax)	4,5 m³/h					
Schutzklasse Pumpe	IP 68					
Pumpentyp	mehrstufige Monoblock-Tauchmotorpumpe 5"					

Elektrische Daten 5-x

Art.-Nr.	61760 / 61780	61761 / 61781	61762 / 61782	61763 / 61783	61764 / 61784	61765 / 61785
Spannung	1 ~ 230 V / 50 Hz (220 V - 240 V)					
Nennstrom	3,6 A	4,0 A	4,7 A	5,2 A	6,7 A	7,2 A
Motorleistung P1	630 W	810 W	990 W	1150 W	1340 W	1500 W
Motorleistung P2	550 W	550 W	750 W	750 W	900 W	1100 W

Hydraulische Daten 8-x

Art.-Nr.	61770 / 61790	61771 / 61791	61772 / 61792	61773 / 61793
Förderhöhe maximal (Hmax)	34,5 m	45,5 m	57,0 m	68,0 m
Förderstrom maximal (Qmax)	7,5 m³/h			
Schutzklasse Pumpe	IP 68			
Pumpentyp	mehrstufige Monoblock-Tauchmotorpumpe 5"			

Elektrische Daten 8-x

Art.-Nr.	61770 / 61790	61771 / 61791	61772 / 61792	61773 / 61793
Spannung	1 ~ 230 V / 50 Hz (220 V - 240 V)			
Nennstrom	4,1 A	5,0 A	6,6 A	7,4 A
Motorleistung P1	840 W	1070 W	1340 W	1550 W
Motorleistung P2	550W	750 W	900 W	1100 W

Passendes Zubehör finden Sie ab Seite 220.



iDiver Profi 6-45 basic



iDiver Profi 6-45 plus S



iDiver Profi 6-45 plus L



iDiver Profi

- äußerst hochwertige, leistungsstarke, kraftvolle und medium gekühlte, mehrstufige 7" Tauchdruckpumpe mit integrierter elektronischer Steuerung, welche die Pumpe druckabhängig ein- und strömungsabhängig ausschaltet, sowie vor Trockenlauf schützt
- mit Pumpenkörper aus Technopolymer, der die Pumpe resistent gegen Korrosion und Oxidation macht. Für die gesteigerten, anspruchsvollen Anforderungen an die mechanischen Eigenschaften der Pumpe und für eine verschleißfreie Funktion der Hydraulik, sind Laufräder sowie Diffusor aus Technopolymer und jede Pumpenstufe mit einem Edelstahlring (Schwimmring aus AISI 304) zur Abriebfestigkeit verstärkt
- verfügt über einen asynchronen, wassergekühlten Tauchmotor. Die Hydraulikseite der Motorwelle besteht aus Edelstahl (AISI 303) und eine doppelte Gleitringdichtung in Ölkammer stellt sicher, dass die Pumpe wasserdicht ist. Inklusive integriertem Kondensator und Überhitzungsschutz
- die elektronische Steuerung schaltet die Pumpe druckabhängig ein (2,4 bar) sowie flussabhängig aus (< 2 l/min) und schützt die Pumpe so auch vor Trockenlauf. Außerdem verfügt die elektronische Steuerung über eine automatische Reset-Funktion, die versucht die Pumpe nach Betriebsstörung in regelmäßigen Abständen wieder neu zu starten sowie über ein Anti-Blockage-System, dass die Pumpe automatisch regelmäßig drehen lässt und ein Anti-Leckage-Schutz bei zu häufigen Starts und Stopps
- Spannung 1~230 V mit 50 Hz, Schutzklasse IP68, die maximale Eintauchtiefe beträgt 12 m, die maximale Anlagenhöhe 20 m, die Temperatur des Fördermediums darf nicht höher sein als 50 °C und die maximale Anzahl an Starts beträgt 60 pro Stunde
- eignet sich besonders gut zur Förderung von klarem und sauberem Wasser mit einem Sandgehalt bis 20 g/m³ und maximaler Korngröße von 1 mm, aus Zisternen und Brunnen für die Wasserversorgung im privaten sowie gewerblichen Bereich bei der Bewässerung und der Hauswasserversorgung mit Betriebswasser
- weitere Besonderheiten:
 - integriertes Ausdehnungsgefäß (wartungsfrei) zum Schutz der Pumpe vor Takten bei Leckagen und Wasserschlägen. Ein weiteres Ausdehnungsgefäß wird nicht benötigt
 - Entlüftungsventil zur sofortigen Ansaugung während der Erstinstallation oder nach Tankentleerung.
 - Überdruckventil, das einem Druckstoß vorbeugt (Schutz vor Beschädigung bei z.B. Eis in der Zulaufleitung)
 - NFC zum einfachen und schnellen Anschluss eines Schwimmerschalters (separat erhältlich) ohne die Pumpe zu öffnen
 - Restwasserstand kann mit dem entsprechenden Zubehör (inklusive) von 3, 4, 5, 6 oder 8cm eingestellt werden.
 - einfache Wartung durch modularen und funktionalen Aufbau, so dass einzelne Komponenten separat ersetzt und repariert werden können.

LIEFERUMFANG

iDiver Profi, bestehend aus:

- ✓ Pumpe mit integriertem Rückschlagventil, Schmutzfilter und Ausdehnungsgefäß (0,04 Liter), Entlüftungsventil, Überdruckventil, Tragegriff am Kopf der Pumpe (versenkbar), 1 1/4" Druckstutzen mit Innengewinde aus Messing und Abgang nach oben, 15 m abnehmbarem Anschlusskabel mit Schuko-Stecker (Anti-Abriss-Kabel) sowie Zubehör zur Einstellung des Restwasserstandes
- ✓ inklusive Tauchpumpen-Revisions-Set und Messingadapter 1 1/4" AG auf 1" IG
- ✓ Version basic mit Filtersieb am Pumpenfuß
- ✓ Version plus mit Saugstutzen 1" (plus S) und als Komplettpaket mit beigelegter 1 m schwimmender Entnahme 1" (plus L)
- ✓ Version NFC inklusive speziellem Schwimmerschalter sowie Saugstutzen 1" (plus S) und als Komplettpaket mit beigelegter 1 m schwimmender Entnahme 1" (plus L)
- ✓ Version DRY inklusive spezieller Docking-Station (DOC68) mit Innengewinde zur Trockenaufstellung

Art.-Nr.	WG	Bezeichnung	Euro
61290	23	iDiver Profi 6-45 basic	850,00
61291	5	iDiver Profi 6-45 plus S	865,00
61292	5	iDiver Profi 6-45 plus L	950,00
61293	11	iDiver Profi 6-45 NFC S	1.035,00
61294	11	iDiver Profi 6-45 NFC L	1.125,00
61295	22	iDiver Profi 6-45 DRY	960,00

Hydraulische Daten

Art.-Nr.	61290	61291	61292	61293	61294	61295
Förderhöhe maximal (Hmax)	45 m					
Förderstrom maximal (Qmax)	6,3 m³/h					
Anlagenhöhe max.	20 m					
Einschaltdruck	2,4 bar (+/- 0,2 bar)					
Ausschaltdruck / Ausschaltströmung	<2,0 l/min					
Schutzklasse Pumpe	IP 68					
Pumpentyp	mehrstufige mediumgekühlte 7" Tauchdruckpumpe					

Elektrische Daten

Art.-Nr.	61290	61291	61292	61293	61294	61295
Spannung	1 ~ 230 V / 50 Hz					
Nennstrom	4,2 A					
Motorleistung P1	930 W					
Motorleistung P2	600 W					



iDiver Super 7-55 basic



iDiver Super 7-55 plus S



iDiver Super 7-55 plus L

iDiver Super

- äußerst hochwertige, leistungsstarke, kraftvolle und medium gekühlte, mehrstufige 7" Tauchdruckpumpe mit integrierter elektronischer Steuerung und Frequenzumrichter zur Aufrechterhaltung eines konstanten Drucks und zur druckabhängigen Ein- und strömungsabhängigen Ausschaltung, sowie dem Schutz vor Trockenlauf
- mit Pumpenkörper aus Technopolymer, der die Pumpe resistent gegen Korrosion und Oxidation macht. Für die gesteigerten, anspruchsvollen Anforderungen an die mechanischen Eigenschaften der Pumpe und für eine verschleißfreie Funktion der Hydraulik, sind Laufräder sowie Diffusor aus Technopolymer und jede Pumpenstufe mit einem Edelstahlring (Schwimming aus AISI 304) zur Abriebfestigkeit verstärkt
- verfügt über einen asynchronen, wassergekühlten Tauchmotor. Die Hydraulikseite der Motorwelle besteht aus Edelstahl (AISI 303) und eine doppelte Gleitringdichtung in Ölkammer stellt sicher, dass die Pumpe wasserdicht ist. Inklusive integriertem Kondensator und Überhitzungsschutz
- verfügt des Weiteren über eine elektronische Steuerung und einen Inverter, sowie über Durchfluss-, Druck-, und Temperatursensoren. Die integrierte Steuerung gewährleistet ein automatisches Starten und Stoppen nach Bedarf sowie den Trockenlaufschutz. Der integrierte Inverter garantiert verschiedenste Funktionen: am wichtigsten für das Pumpensystem in seiner Funktionalität ist die Wahl und die Aufrechterhaltung eines konstanten Drucks an der Druckseite von 1,0 bar bis 5,5 bar und am bedeutendsten in der Eigenschaft ist die Energieeinsparung. Bei einer Betriebsstörung (z.B. durch Wassermangel) stoppt die elektronische Steuerung die Pumpe und wird in regelmäßigen Abständen versuchen die Pumpe neu zu starten (Ausnahme ist der Anschluss eines Schwimmerschalters). Des Weiteren besitzt die Pumpe über die Steuerung ein Anti-Blockage-System sowie einen Anti-Leckage-Schutz
- mit spezieller DConnect Box 2, die über PLC (Power Line Communication) verwendet werden kann. Die DConnect Box 2 fungiert als elektronisches Steuer- und Überwachungsgerät, welches über die Stromzufuhrleitung mit der Tauchdruckpumpe verbunden ist. Über die DConnect Box 2 erfolgt die Einstellung bestimmter Parameter sowie die Überwachung von Systemdruck, Alarmen und Regenwassermenge (in Kombination mit entsprechendem Zubehör: NFC Wasserstandsmelder)
- Spannung 1 ~ 230 V mit 50 Hz, Schutzklasse IP68, die maximale Eintauchtiefe beträgt 12 m, die maximale Anlagenhöhe 30 m, die Temperatur des Fördermediums darf nicht höher als 50 °C sein und die maximale Anzahl an Starts beträgt 60 pro Stunde
- eignet sich besonders gut zur Förderung von klarem und sauberem Wasser mit einem Sandgehalt bis 50 g/m³ und maximaler Korngröße von 1 mm, aus Zisternen und Brunnen für die Wasserversorgung im privaten sowie gewerblichen Bereich bei der Bewässerung und der Hauswasserversorgung mit Betriebswasser. Verwendung in vertikaler und horizontaler Installation sowie voll- aber auch nur teilgetaucht einsetzbar
- weitere Besonderheiten:
 - integriertes Ausdehnungsgefäß (wartungsfrei) zum Schutz der Pumpe vor Takten bei Leckagen und Wasserschlägen. Ein weiteres Ausdehnungsgefäß wird nicht benötigt
 - Entlüftungsventil zur sofortigen Ansaugung während der Erstinstallation oder nach Tankentleerung
 - Überdruckventil, das einem Druckstoß vorbeugt (Schutz vor Beschädigung bei z.B. Eis in der Zulaufleitung)
 - NFC zum einfachen und schnellen Anschluss eines Schwimmerschalters oder eines Wasserstandsmelders (beides separat erhältlich) ohne die Pumpe zu öffnen
 - Restwasserstand kann mit dem entsprechenden Zubehör (inklusive) von 3, 4, 5, 6 oder 8 cm eingestellt werden
 - einfache Wartung durch modularen und funktionalen Aufbau, so dass einzelne Komponenten separat ersetzt und repariert werden können

LIEFERUMFANG

iDiver Super, bestehend aus:

- ✓ Pumpe mit integriertem Rückschlagventil, Schmutzfilter und Ausdehnungsgefäß (0,04-Liter), Entlüftungsventil, Überdruckventil, Tragegriff am Kopf der Pumpe (versenkbar), 1" Druckstutzen mit Innengewinde aus Messing und Abgang nach oben, 15m abnehmbares Anschlusskabel mit Schuko-Stecker (Anti-Abriss-Kabel) sowie Zubehör zur Einstellung des Restwasserstandes
- ✓ inklusive Tauchpumpen-Revisions-Set und Messingadapter 1 1/4" AG auf 1" IG
- ✓ DConnect Box 2
- ✓ Version basic mit Filtersieb am Pumpenfuß
- ✓ Version plus (S) mit Saugstutzen 1" mit IG und beigelegtem einschraubbarem Ansaugsieb
- ✓ Version plus (L) als Komplettpaket mit beigelegter 1 m schwimmender Entnahme

Art.-Nr.	WG	Bezeichnung	Euro
61330	23	iDiver Super 7-55 basic	2.095,00
61331	22	iDiver Super 7-55 plus S	2.050,00
61332	22	iDiver Super 7-55 plus L	2.125,00

Hydraulische Daten

Art.-Nr.	61330	61331	61332
Förderhöhe maximal (Hmax)	55 m		
Förderstrom maximal (Qmax)	6,6 m³/h		
Anlagenhöhe max.	30 m		
Betriebsdruck	1,0 - 5,5 bar (voreingestellt 3 bar)		
Schutzklasse Pumpe	IP 68		
Pumpentyp	mehrstufige mediumgekühlte 7" Tauchdruckpumpe		

Elektrische Daten

Art.-Nr.	61330	61331	61332
Spannung	1 ~ 230 V / 50 Hz		
Nennstrom	5,5 A		
Motorleistung P1	1300 W		
Motorleistung P2	950 W		



Base zur Trockenaufstellung

- ermöglicht die Installation der Tauchdruckpumpensysteme auch außerhalb des Tanks als IP68-zertifizierte Oberflächenpumpe
- Gehäuse zur Installation am Pumpenfuß
- kombinierbar mit den Tauchdruckpumpensystemen iDiver Profi und Super sowie DTRON2 und Esybox-Diver
- mit seitlichem und innenliegendem Saugstutzen 1 1/4" messing Innengewinde

Art.-Nr.	WG	Bezeichnung	Euro
20604	11	DOC 68	125,00



Schwimmerschalter

- Schwimmerschalter zur Überwachungssteuerung für die automatische Ausschaltung bei niedrigem Wasserstand sowie Trockenlaufschutz
- einfacher und schneller Anschluss an der Tauchdruckpumpe mittels NFC (Near Field Communication)
- kombinierbar mit den Tauchdruckpumpensystemen iDiver Profi und Super sowie DTRON2 und Esybox-Diver

Art.-Nr.	WG	Bezeichnung	Euro
20603	11	NFC Schwimmerschalter	115,00



Pegelsensor

- Wasserstandsmesser zur Überwachungssteuerung für die automatische Ein- und Ausschaltung und Füllstandsanzeige
- in Kombination mit DConnect-Box 2 für iDiver Super und Esybox-Diver
- einfacher und schneller Anschluss an der Tauchdruckpumpe mittels NFC (Near Field Communication)
- Steuerung und Anzeige über APP

Art.-Nr.	WG	Bezeichnung	Euro
20607	11	NFC Wasserstandsmesser	125,00

iPress auto

- leistungsstarkes, mehrstufiges 4" Tauchdruckpumpensystem aus Edelstahl mit integrierter elektronischer Steuerung (Pumpenschaltautomat)
- für die gesteigerten Anforderungen an die mechanischen Eigenschaften von Laufrad, Diffusor und Separator wurden diese Bauteile der Hydraulik aus glasfaserverstärktem PPE (Polyphenylenoxid) hergestellt und jede Pumpenstufe mit einem Edelstahlring zur Abriebfestigkeit nochmals verstärkt. Die Pumpe ist deswegen sehr robust, störungsunempfindlich sowie langlebig und auch für anspruchsvolle Aufgaben geeignet
- besitzt einen einphasigen Asynchronmotor mit einer Spannung von 220 V - 240 V bei 50 Hz im Netz. Die Kühlung des Pumpenmotors erfolgt durch das gepumpte Medium und durch ein lebensmittelechtes Mineralöl
- die integrierte elektronische Steuerung schaltet die Pumpe druckabhängig ein (2,5 bar) sowie flussabhängig (<1,5 l/min) aus und schützt die Pumpe so auch vor Trockenlauf Außerdem verfügt die elektronische Steuerung über eine automatische Reset-Funktion und ein Anti-Blockage-System
- die Schutzklasse der Pumpe ist IP68, die maximale Eintauchtiefe beträgt 17m, die maximale Anlagenhöhe 20m und die Temperatur des Fördermediums darf nicht höher als 35 °C sein
- eignet sich besonders gut zur Förderung von klarem und sauberem Wasser mit einem Sandgehalt von bis zu 60 g/m³ aus Zisternen und Brunnen (>105mm) für die Wasserversorgung im privaten und gewerblichen Bereich zur Bewässerung und Hauswasserversorgung
- mit integriertem Rückschlagventil, Tragegriff am Kopf der Pumpe, 1" Druckstutzen mit Innengewinde und Abgang nach oben, 20 m Anschlußkabel mit Schuko-Stecker, sowie Filtersieb am Pumpenfuß



LIEFERUMFANG

iPress auto, bestehend aus:

- ✓ Tauchdruckpumpe iPress auto
- ✓ Wasserschlagdämpfer HydroGuard 1-LX Inox
- ✓ Edelstahl-Doppelnippel 1" x 1" AG
- ✓ Edelstahl-T-Stück 1" x 1/2" x 1" IG

Art.-Nr.	WG	Bezeichnung	Euro
12384	23	iPress 3-60 auto	660,00
12385	23	iPress 6-70 auto	795,00

Hydraulische Daten

Art.-Nr.	12384	12385
Förderhöhe maximal (Hmax)	57 m	68 m
Förderstrom maximal (Qmax)	3,3 m ³ /h	6,0 m ³ /h
Anlagenhöhe max.	20 m	
Einschaltdruck	2,5 bar	
Ausschaltdruck / Ausschaltströmung	<1,5 l/min	
Schutzklasse Pumpe	IP 68	
Pumpentyp	mehrstufige, mediumgekühlte Tauchdruckpumpe	

Elektrische Daten

Art.-Nr.	12384	12385
Spannung	1 ~ 230 V / 50 Hz (220V - 240V)	
Nennstrom	4,1 A	7,0 A
Motorleistung P1	950 W	1500 W
Motorleistung P2	550 W	750 W

Passendes Zubehör finden Sie ab Seite 220.

iDiver Inox



+



plus S



+



plus L

- äußerst leistungsstarkes 5" Tauchdruckpumpensystem mit mehrstufiger und mediumgekühlter Pumpe aus Edelstahl sowie integrierter elektronischer Steuerung (Pumpenschaltautomat)
- die elektronische Steuerung schaltet die Pumpe druckabhängig ein (2,5 bar) sowie flussabhängig (<1,5 l/min) aus und schützt sie so auch vor Trockenlauf. Außerdem verfügt die elektronische Steuerung über eine automatische Reset-Funktion, die versucht die Pumpe nach Betriebsstörung in regelmäßigen Abständen wieder neu zu starten, sowie über ein Anti-Blockage-System, das die Pumpe automatisch bei Blockieren des integrierten Rückschlagventils stoppt und sperrt
- durch die Verwendung hochwertiger Materialien für die Herstellung ist die Pumpe sehr robust, störungsunempfindlich sowie langlebig und auch für anspruchsvolle Aufgaben geeignet. Pumpe bestehend aus Pumpen- und Motorgehäuse, Griff, Pumpenfuß mit Filtersieb und Motorwelle aus Edelstahl, einer geschmierten Gleitringdichtung aus Aluminium und Graphit mit NBR-Dichtung, Laufrad, Diffusor und Seperator aus glasfaserverstärktem PPE (Polyphenylenoxid) sowie der Verstärkung jeder Pumpenstufe mit einem Edelstahlring zur erhöhten Abriebfestigkeit
- Spannung 1~230 V mit 50 Hz, Schutzklasse IP68, max. Eintauchtiefe 17 m, max. Anlagenhöhe 20 m, die Temperatur des Fördermediums darf nicht höher als 35 °C sein
- eignet sich besonders gut zur Förderung von klarem und sauberem Wasser mit einem Sandgehalt von bis zu 60 g/m³ aus Zisternen und Brunnen für die Wasserversorgung im privaten und gewerblichen Bereich bei der Bewässerung und der Hauswasserversorgung
- mit integriertem Rückschlagventil, Tragegriff am Kopf der Pumpe, 1" Druckstutzen mit Innengewinde und Abgang nach oben, 20 m Anschlusskabel mit Schukostecker sowie 1 1/4" Saugstutzen mit Innengewinde am Pumpenfuß (Version plus S)
- bei der L-Version handelt es sich um ein Komplettpaket, bei dem noch eine schwimmende Entnahme (1 1/4", 1 m) im Lieferumfang enthalten ist

LIEFERUMFANG

iDiver Inox, bestehend aus:

- ✓ Tauchdruckpumpe iDiver Inox
- ✓ Wasserschlagdämpfer HydroGuard 1-LX Inox
- ✓ Edelstahl-Doppelnippel 1" x 1" AG
- ✓ Edelstahl-T-Stück 1" x 1/2" x 1" IG

Art.-Nr.	WG	Bezeichnung	Euro
61281	5	iDiver Inox 6-60 plus S	890,00
61282	5	iDiver Inox 6-60 plus L mit Schw. Entnahme	970,00

Hydraulische Daten

Art.-Nr.	61281 / 61282
Förderhöhe maximal (Hmax)	57 m
Förderstrom maximal (Qmax)	5,7 m ³ /h
Schutzklasse Pumpe	IP68
Pumpentyp	mehrstufige, mediumgekühlte Tauchdruckpumpe

Elektrische Daten

Art.-Nr.	61281 / 61282
Spannung	1 ~ 230 V / 50 Hz (220V - 240V)
Nennstrom	6,0 A
Motorleistung P1	1250 W
Motorleistung P2	750 W

Passendes Zubehör finden Sie ab Seite 220.

D-DW Combi



- Tauchmotorpumpe für Schmutzwasser mit Feststoffen bis zu einem maximalen Durchmesser von 30 mm
- mit Schwimmerschalter zum Automatikbetrieb sowie der Möglichkeit einfach und handlich den freien Durchgang am Pumpenfuß auf zwei verschiedene Positionen zu ändern und damit bei Restwasserhöhe und Korngröße auf 10 mm oder 30 mm je nach Anwendung und Einsatzgebiet zu variieren.
- die Einstellung der Einschalt- und Abschalthöhe erfolgt über die Fixierung des Schwimmerschalters an einer oberen oder unteren Kabelkerbe.
- kann auch im manuellen Modus betrieben werden, mit einer Eintauchtiefe bis 7 Metern und einer maximalen Temperatur des Fördermediums von 35°C. Die Pumpe verfügt über einen thermischen Überlastungsschutz, ist medium gekühlt und kann nur im getauchten Zustand betrieben werden.
- kann eingesetzt werden zur Trockenlegung von Kellern und Garagen, zum Abpumpen aus Entwässerungsschächten und Regenwassersammelbecken / Zisternen oder zu Infiltration aus Dachrinnen. Wegen ihrer handlichen Form sowie der Möglichkeit zum Betrieb im manuellen Modus und zur einfachen Umschaltung auf zwei verschiedenen große freie Durchgänge, ist die D-DW auch optimal als mobile Pumpe zur Wasserentnahme aus Tanks und Gewässern sowie zur Entleerung von Schwimmbecken, Springbrunnen und Ausschachtungen geeignet.
- mit Tragegriff am Pumpenkopf, seitlichem Druckabgang 1 1/4" mit Winkelstück und Abgang nach oben sowie 10 m Anschlusskabel mit Netzstecker und Ansaugfilter am Pumpenfuß

Art.-Nr.	WG	Bezeichnung	Euro
TA60195047*	30	D-DW Combi 200	130,00
TA60171885	30	D-DW Combi 400	145,00

* Artikel TA60195047 D-DW Combi 200 ist nur als Palettenware (72 Stück) und Bestellartikel erhältlich

Hydraulische Daten

Art.-Nr.	TA60195047	TA60171885
Förderhöhe maximal (Hmax)	4 m	7 m
Förderstrom maximal (Qmax)	5,1 m³/h	8,4 m³/h
Schutzklasse Pumpe	IP X8	
Pumpentyp	Tauchmotorpumpe, mediumgekühlt	

Elektrische Daten

Art.-Nr.	TA60195047	TA60171885
Spannung	1 ~ 230 V / 50 Hz (220V - 240V)	
Nennstrom	0,8 A	1,6 A
Motorleistung P1	180 W	440 W
Motorleistung P2	135 W	210 W

Auslaufartikel*

*Nur solange der Vorrat reicht
Nachfolgeartikel: D-CWP
 (siehe nächste Seite)



Vertigo

- Tauchmotorpumpe mit innenliegendem Schwimmerschalter für Automatikbetrieb mit 115 mm Einschalthöhe und 45 mm Ausschalthöhe
- einfache und handliche Umschaltung zwischen Automatik- und manuellem Betrieb, im manuellen Betrieb flachabsaugend bis 2-3 mm
- Eintauchtiefe bis 7 m, die Temperatur des Fördermediums darf +35 °C nicht übersteigen
- Pumpe mediumgekühlt, mit thermischem Überlastungsschutz
- aufgrund des vertikalen innenliegenden Schwimmerschalters, der kompakten Baumaße und dem Druckabgang nach oben, besonders gut geeignet für den Einsatz in engen Schächten
- durch ihre einfache und handliche Umstellung zwischen Automatikbetrieb und manuellem Betrieb, sowie der Möglichkeit zur Flachabsaugung bis 2 mm ebenfalls gut geeignet für den mobilen Einsatz (Entleeren von Kellern und Garagen, Entwässerungsschächten, Schwimmbecken und Ausschachtungen)

LIEFERUMFANG

Tauchmotorpumpe Vertigo, bestehend aus:

- ✓ Tauchmotorpumpe Vertigo mit Tragegriff und Druckabgang nach oben 1 1/4" am Pumpenkopf, 10 m Anschlusskabel mit Netzstecker sowie Ansaugfilter am Pumpenfuß
- ✓ einsetzbare Rückschlagklappe
- ✓ Multi-Anschluss-Stück zum Zuschneiden für verschiedene Maße an Gewinde oder Tülle

Art.-Nr.	WG	Bezeichnung	Euro
64010	142	Vertigo 8-7 A	215,00
10049	142	Vertigo 12-9 A	245,00

Hydraulische Daten

Art.-Nr.	64010	10049
Förderhöhe maximal (Hmax)	6,5 m	9 m
Förderstrom maximal (Qmax)	7,5 m³/h	11,7 m³/h
Schutzklasse Pumpe	IP X8	
Pumpentyp	Tauchmotorpumpe, mediumgekühlt	

Elektrische Daten

Art.-Nr.	64010	10049
Spannung	1 ~ 230 V / 50 Hz (220V - 240V)	
Nennstrom	1,3 A	2,5 A
Motorleistung P1	300 W	600 W
Motorleistung P2	200 W	400 W

D-CWP



- Tauchmotorpumpe für Schmutzwasser mit Feststoffen bis zu einem maximalen Durchmesser von 30 mm
- mit Schwimmerschalter zum Automatikbetrieb sowie der Möglichkeit einfach und handlich den freien Durchgang am Pumpenfuß auf zwei verschiedene Positionen zu ändern und damit bei Restwasserhöhe und Korngröße auf 10 mm oder 30 mm je nach Anwendung und Einsatzgebiet zu variieren.
- die Einstellung der Einschalt- und Abschalthöhe erfolgt über die Fixierung des Schwimmerschalters an einer oberen oder unteren Kabelkerbe.
- kann auch im manuellen Modus betrieben werden, mit einer Eintauchtiefe bis 7 Metern und einer maximalen Temperatur des Fördermediums von 35°C. Die Pumpe verfügt über einen thermischen Überlastungsschutz, ist medium gekühlt und kann nur im getauchten Zustand betrieben werden.
- kann eingesetzt werden zur Trockenlegung von Kellern und Garagen, zum Abpumpen aus Entwässerungsschächten und Regenwassersammelbecken / Zisternen oder zu Infiltration aus Dachrinnen. Wegen ihrer handlichen Form sowie der Möglichkeit zum Betrieb im manuellen Modus und zur einfachen Umschaltung auf zwei verschiedenen große freie Durchgänge, ist die D-DW auch optimal als mobile Pumpe zur Wasserentnahme aus Tanks und Gewässern sowie zur Entleerung von Schwimmbecken, Springbrunnen und Ausschachtungen geeignet.
- mit Tragegriff am Pumpenkopf, seitlichem Druckabgang 1 1/4" mit Winkelstück und Abgang nach oben sowie 10 m Anschlusskabel mit Netzstecker und Ansaugfilter am Pumpenfuß

Art.-Nr.	WG	Bezeichnung	Euro
TA60171887*	30	D-CWP 300	210,00
TA60171888	30	D-CWP 600	240,00

* Artikel TA60171887 D-CWP 300 ist nur als Palettenware (40 Stück) und Bestellartikel erhältlich

Hydraulische Daten

Art.-Nr.	TA60171887	TA60171888
Förderhöhe maximal (Hmax)	6,5 m	9,0 m
Förderstrom maximal (Qmax)	7,5 m³/h	11,7 m³/h
Schutzklasse Pumpe	IP X8	
Pumpentyp	Tauchmotorpumpe, mediumgekühlt	

Elektrische Daten

Art.-Nr.	TA60171887	TA60171888
Spannung	1 ~ 230 V / 50 Hz (220V - 240V)	
Nennstrom	1,3 A	2,5 A
Motorleistung P1	300 W	600 W
Motorleistung P2	170 W	250 W

iFlut



- Komplet-Set bestehend aus einer Tauchmotorpumpe iTwin, einem C-Schlauch, einer Storzkupplung, einem Wassermelder und einer Transportbox
- Tauchmotorpumpe mit Schwimmerschalter zum Automatikbetrieb sowie der Möglichkeit, einfach und handlich den freien Durchgang am Pumpenfuß auf zwei verschiedene Positionen zu ändern und damit bei Restwasserhöhe und Korngröße auf 10 oder 30 mm je nach Anwendung und Einsatzgebiet zu variieren. Die Pumpe kann auch im manuellen Modus betrieben werden, die Temperatur des Fördermediums darf +35 °C nicht übersteigen. Mediumgekühlte Pumpe mit thermischem Überlastungsschutz
- aufgrund seiner besonderen Zusammensetzung eignet sich das Komplet-Set besonders gut als mobiler Hochwasserschutz oder als mobiles Anti-Flut-Set. Sie kann aufgrund der Handlichkeit sowie der Möglichkeit zur einfachen Umschaltung (der Tauchmotorpumpe) auf zwei freie Durchgänge und des anschließbaren C-Schlauches auch ideal mobil oder stationär zur Entleerung von Schwimmbecken, Springbrunnen und Ausschachtungen verwendet werden

LIEFERUMFANG

iFlut Komplet-Set , bestehend aus:

- ✓ Tauchmotorpumpe mit Schwimmerschalter, Tragegriff, 10 m Anschlusskabel mit Netzstecker und verstellbarem Pumpenfuß zwischen 10 mm oder 30 mm mit Filtersieb
- ✓ Tragebox aus Kunststoff mit abnehmbarem Deckel und Belüftungslöchern in 61,5 cm Länge, 41,5 cm Tiefe und 31,5 cm Höhe
- ✓ 15 m C-Schlauch mit Storzkupplung zum Anschluss an die Tauchmotorpumpe
- ✓ Wassermelder "Waterdetect", alarmiert durch Signalton bei 85 dB bei Kontakt mit Wasser

Art.-Nr.	WG	Bezeichnung	Euro
10202	6	iFlut	390,00

Hydraulische Daten

Art.-Nr.	10202
Förderhöhe maximal (Hmax)	7,0 m
Förderstrom maximal (Qmax)	8,4 m³/h
Schutzklasse Pumpe	IP X8
Pumpentyp	Tauchmotorpumpe, mediumgekühlt

Elektrische Daten

Art.-Nr.	10202
Spannung	1 ~ 230 V / 50 Hz (220V - 240V)
Nennstrom	1,6 A
Motorleistung P1	440 W
Motorleistung P2	210 W

Schmutzwasser-Tauchmotorpumpe



- leistungsstarke und robuste Tauchmotorpumpe für Schmutzwasser mit Feststoffen bis zu einem maximalen Durchmesser von 38 mm
- mit Schwimmerschalter zum Automatikbetrieb, hochwertigem selbstreinigendem Laufrad und sehr guter Motorkühlung die einen Betrieb auch dann kurzfristig möglich macht, wenn die Pumpe nicht vollständig getaucht ist
- die Einstellung der Einschalt- und Abschalthöhe im Automatikbetrieb erfolgt über die Fixierung des Schwimmerschalters an einer oberen oder unteren Kabelkerbe
- kann auch im manuellen Modus betrieben werden, mit einer Eintauchtiefe bis 7 m und die Temperatur des Fördermediums darf 35 °C nicht übersteigen. Die Pumpe ist medium gekühlt und verfügt über einen thermischen Überlastungsschutz
- Tauchmotorpumpe für den stationären oder mobilen Einsatz zum Ent- und Bewässern, zur Trockenlegung von Kellern und Garagen, zum (Ab-)Pumpen und Entleeren aus Entwässerungsschächten, Regenwassersammelbecken / Zisternen oder zur Infiltration aus Dachrinnen. Wegen ihrer handlichen Form sowie der Möglichkeit zum Betrieb im manuellen Modus, der hohen Leistung und der großen Körnung, auch optimal als mobile Pumpe zur Wasserentnahme aus Tanks und Gewässern sowie zur Entleerung von Teichen, Baugruben, Schwimmbecken, Springbrunnen, Ausschachtungen, Baugruben und Unterführungen geeignet
- mit Tragegriff am Pumpenkopf, seitlichem Druckabgang 1 1/2" mit Winkelstück und Abgang nach oben sowie 10 m Anschlusskabel mit Netzstecker und Ansaugfilter am Pumpenfuß

Art.-Nr.	WG	Bezeichnung	Euro
TA60171889	30	D-DWP 1000	365,00

Hydraulische Daten

Art.-Nr.	TA60171889
Förderhöhe maximal (Hmax)	11,0 m
Förderstrom maximal (Qmax)	19,2 m³/h
Schutzklasse Pumpe	IP X8
Pumpentyp	Tauchmotorpumpe, mediumgekühlt

Elektrische Daten

Art.-Nr.	TA60171889
Spannung	1 ~ 230 V / 50 Hz (220V - 240V)
Nennstrom	4,2 A
Motorleistung P1	900 W
Motorleistung P2	560 W

Tauchmotorpumpe EGN 230 V



- die EGN sind Franklin-Edelstahl-Tauchmotorpumpen von höchster Qualität mit einem Maximum an Lebensdauer sowie höchster Effizienz auch unter schwierigsten Lastbedingungen. Sie wird zur Entwässerung, Wasserentsorgung und Wasserverteilung von klarem und leicht verschmutztem Wasser eingesetzt
- die Pumpe verfügt über ein offenes Laufrad und ein Pumpengehäuse aus Gusseisen mit Epoxy-Beschichtung für optimalen Korrosionsschutz sowie lange Haltbarkeit und überragende Qualität
- eine doppelte Wellendichtung mit Ölkammer (lebensmittelechtes Öl) trennt den Motor vom Wasser und bietet zusätzlichen Schutz gegen unbeabsichtigten Betrieb im trockenen Zustand sowie maximalen Motorschutz. Verbaut ist ein 2-poliger-1 Phasen-Induktionsmotor 220 V- 240 V, 50 Hz, mit integriertem Kondensator, thermischem Überlastungsschutz sowie mit einer dreifach imprägnierten wassergeschützten trockenen Wicklung, der einen hohen Wirkungsgrad für geringe Betriebskosten garantiert
- mit Schwimmerschalter und Arretierung zum automatischen Starten und Stoppen sowie als Trockenlaufschutz
- mit Entlastungsventil zur Entlüftung um das Laufrad ausgestattet, welches eine ordnungsgemäße Pumpenansaugung auch nach langen Stillstandszeiten sicherstellt
- fördert sauberes und leicht verschmutztes Wasser mit Feststoffen bis zu 10 mm Korngröße und die Temperatur des geförderten Mediums darf nicht höher als +35 °C liegen. Pumpe für Dauerbetrieb (S1) in vertikaler Position geeignet, die maximale Einsatztiefe beträgt 5 m und die Pumpe benötigt für eine einwandfreie Funktion eine entsprechende Mindesteintauchtiefe. Als Druckabgang besitzen die Pumpen einen vertikalen 1 1/2" IG Anschluss mit Abgang nach oben gerichtet
- besitzt einen Edelstahl-Saugkorb mit doppelter Lochreihe am Pumpenfuß für zusätzliche Sicherheit gegen Verstopfung und kann sowohl fest installiert, wie auch mobil betrieben werden. Optimale Einsatzgebiete und Verwendung sind die Trockenlegung von Kellern und Garagen, die Entnahme von Wasser aus Teichen, Bächen oder Oberflächengewässern und die Entleerung von Tanks zur Regenwassergewinnung

LIEFERUMFANG

Tauchmotorpumpe EGN 230V, bestehend aus:

- ✓ 2-poligem 1-Phasen-Induktionsmotor 230 V, 50 Hz, mit integriertem Kondensator und thermischem Motorschutz
- ✓ Pumpengehäuse und Laufrad aus Gusseisen, 10 m Netzkabel mit Schukostecker, seitlichem 1 1/2" IG Anschluss mit Abgang nach oben gerichtet und einem Griff aus Polypropylen
- ✓ Schwimmerschalter

Art.-Nr.	WG	Bezeichnung	Euro
61810	6	Tauchmotorpumpe EGN4 18-10 230V	970,00
61811	6	Tauchmotorpumpe EGN5 21-12 230V	985,00
61812	6	Tauchmotorpumpe EGN7 24-14 230V	1.005,00
61813	6	Tauchmotorpumpe EGN9 27-16 230V	1.080,00
61814	6	Tauchmotorpumpe EGN11 30-18 230V	1.200,00
61815	6	Tauchmotorpumpe EGN15 30-20 230V	1.310,00

Hydraulische Daten

Art.-Nr.	61810	61811	61812	61813	61814	61815
Förderhöhe maximal (Hmax)	10,0 m	12,0 m	14,0 m	16,0 m	18,0 m	20,0 m
Förderstrom maximal (Qmax)	18,0 m³/h	21,0 m³/h	24,0 m³/h	27,0 m³/h	30,0 m³/h	30,0 m³/h
Schutzklasse Pumpe	IP X8					
Pumpentyp	Edelstahl-Tauchmotorpumpe					

Elektrische Daten

Art.-Nr.	61810	61811	61812	61813	61814	61815
Spannung	1 ~ 230 V / 50 Hz (220 V - 240 V)					
Nennstrom	3,1 A	3,6 A	4,6 A	6,0 A	8,0 A	12,0 A
Motorleistung P1	700 W	1000 W	1000 W	1300 W	1700 W	2200 W
Motorleistung P2	450 W	550 W	750 W	900 W	1100 W	1500 W

Tauchmotorpumpe EGN 400 V



- die EGN sind Franklin-Edelstahl-Tauchmotorpumpen von höchster Qualität mit einem Maximum an Lebensdauer sowie höchster Effizienz auch unter schwierigsten Lastbedingungen. Sie wird zur Entwässerung, Wasserentsorgung und Wasserverteilung von klarem und leicht verschmutztem Wasser eingesetzt
- die Pumpe verfügt über ein offenes Laufrad und ein Pumpengehäuse aus Gusseisen mit Epoxy-Beschichtung für optimalen Korrosionsschutz sowie lange Haltbarkeit und überragende Qualität
- eine doppelte Wellendichtung mit Ölkammer (lebensmittelechtes Öl) trennt den Motor vom Wasser und bietet zusätzlichen Schutz gegen unbeabsichtigten Betrieb im trockenen Zustand sowie maximalen Motorschutz. Verbaut ist ein 2-poliger-3 Phasen-Induktionsmotor 400 V, 50 Hz, mit einer dreifach imprägnierten wassergeschützten trockenen Wicklung, der einen hohen Wirkungsgrad für geringe Betriebskosten garantiert (Motorschutz ist bauseitig zu stellen und zu installieren)
- mit Entlastungsventil zur Entlüftung um das Laufrad ausgestattet, welches eine ordnungsgemäße Pumpenansaugung auch nach langen Stillstandszeiten sicherstellt
- fördert sauberes und leicht verschmutztes Wasser mit Feststoffen bis zu 10 mm Korngröße und die Temperatur des geförderten Mediums darf nicht höher als +35 °C liegen. Pumpe für Dauerbetrieb (S1) in vertikaler Position geeignet, die maximale Einsatztiefe beträgt 5 m und die Pumpe benötigt für eine einwandfreie Funktion eine entsprechende Mindesteintauchtiefe. Als Druckabgang besitzen die Pumpen einen vertikalen 1 1/2" IG Anschluss mit Abgang nach oben gerichtet
- besitzt einen Edelstahl-Saugkorb mit doppelter Lochreihe am Pumpenfuß für zusätzliche Sicherheit gegen Verstopfung und kann sowohl fest installiert, wie auch mobil betrieben werden. Optimale Einsatzgebiete und Verwendung sind die Trockenlegung von Kellern und Garagen, die Entnahme von Wasser aus Teichen, Bächen oder Oberflächengewässern und die Entleerung von Tanks zur Regenwassergewinnung

LIEFERUMFANG

Tauchmotorpumpe EGN 400V, bestehend aus:

- ✓ 2-poligem 3-Phasen-Induktionsmotor 400 V, 50 Hz
- ✓ Pumpengehäuse und Laufrad aus Gusseisen, 10 m Netzkabel mit offenem Ende, seitlichem 1 1/2" IG Anschluss mit Abgang nach oben gerichtet und einem Griff aus Polypropylen

Art.-Nr.	WG	Bezeichnung	Euro
61816	6	Tauchmotorpumpe EGN4 18-10 400V	970,00
61817	6	Tauchmotorpumpe EGN5 21-12 400V	985,00
61818	6	Tauchmotorpumpe EGN7 24-14 400V	1.005,00
61819	6	Tauchmotorpumpe EGN9 27-16 400V	1.080,00
61820	6	Tauchmotorpumpe EGN11 30-18 400V	1.200,00
61821	6	Tauchmotorpumpe EGN15 30-20 400V	1.235,00

Hydraulische Daten

Art.-Nr.	61816	61817	61818	61819	61820	61821
Förderhöhe maximal (Hmax)	10,0 m	12,0 m	14,0 m	16,0 m	18,0 m	20,0 m
Förderstrom maximal (Qmax)	18,0 m³/h	21,0 m³/h	24,0 m³/h	27,0 m³/h	30,0 m³/h	30,0 m³/h
Schutzklasse Pumpe	IP X8					
Pumpentyp	Edelstahl-Tauchmotorpumpe					

Elektrische Daten

Art.-Nr.	61816	61817	61818	61819	61820	61821
Spannung	3 ~ 400 V / 50 Hz (380 V - 415 V)					
Nennstrom	2,0 A	2,4 A	2,8 A	4,0 A	4,8 A	6,6 A
Motorleistung P1	700 W	1000 W	1000 W	1300 W	1700 W	2200 W
Motorleistung P2	450 W	550 W	750 W	900 W	1100 W	1500 W

Tauchmotorpumpe ED/EDV 230V



- die Schmutzwasserpumpen ED und EDV sind Franklin-Edelstahl-Tauchmotorpumpen von höchster Qualität mit einem Maximum an Lebensdauer sowie höchster Effizienz auch unter schwierigsten Lastbedingungen. Sie wird zur Entwässerung, Wasserentsorgung und Wasserverteilung von sauberem und schmutzigem Wasser eingesetzt
- die Pumpen verfügen über Laufräder und Stufengehäuse aus rostfreiem Stahl (AISI 304), die lange Haltbarkeit und überragende Qualität gewährleisten, alle wasserberührenden Teile innen und außen sowie die Motorwelle sind aus Edelstahl AISI 304, für hohe Korrosionsbeständigkeit
- eine doppelte Wellendichtung mit Ölkammer (lebensmittelechtes Öl) trennt den Motor vom Wasser und bietet zusätzlichen Schutz gegen unbeabsichtigten Betrieb im trockenen Zustand sowie maximalen Motorschutz. Verbaut ist ein 2-poliger-1 Phasen-Induktionsmotor 220 V- 240 V, 50 Hz, mit integriertem Kondensator, thermischem Überlastungsschutz sowie mit einer dreifach imprägnierten wassergeschützten trockenen Wicklung, der einen hohen Wirkungsgrad für geringe Betriebskosten garantiert
- mit Schwimmerschalter und Arretierung zum automatischen Starten und Stoppen sowie als Trockenlaufschutz
- ED-Version mit Zweikanal-Laufradkonstruktion: insbesondere für Flüssigkeiten mit kleineren Feststoffen (aber bis zu 35 mm Korngröße) und geringerem Feststoffanteil geeignet, die Laufradkonstruktion erzielt bessere Wirkungsgrade mit höherem Fördervolumen bei gleicher Leistung. EDV-Version mit einem Freistromrad (Vortex): eignet sich besonders für Flüssigkeiten mit hohem Feststoffgehalt und größeren Feststoffen (bis 35 mm) oder faserigen Partikeln
- fördert sauberes und schmutziges Wasser mit Feststoffen bis zu 35 mm Korngröße und die Temperatur des geförderten Mediums darf nicht höher als +35 °C liegen. Pumpen für Dauerbetrieb (S1) in vertikaler Position geeignet, die maximale Einsatztiefe beträgt 5 m und die Pumpe benötigt für eine einwandfreie Funktion eine entsprechende Mindesteintauchtiefe. Als Druckabgang besitzen die Pumpen einen vertikalen 1 1/2" IG Anschluss mit Abgang nach oben gerichtet
- können sowohl fest installiert, wie auch mobil betrieben werden. Optimale Einsatzgebiete und Verwendung sind die Trockenlegung von Kellern und Garagen, das Abpumpen aus Sickergruben, Entwässerungsschächten und Regenwassersammelbecken / Zisternen oder zur Infiltration aus Dachrinnen

LIEFERUMFANG

Schmutzwasserpumpen ED/EDV 230V, bestehend aus:

- ✓ 2-poligem 1-Phasen-Induktionsmotor 230V,50 Hz, mit integriertem Kondensator und thermischem Motorschutz
- ✓ Pumpengehäuse sowie Laufräder und Motorwelle aus Edelstahl, 10 m Netzkabel mit Schukostecker, seitlichem 1 1/2" IG Anschluss mit Abgang nach oben gerichtet und einem Griff aus Polypropylen
- ✓ Schwimmerschalter

Art.-Nr.	WG	Bezeichnung	Euro
61800	6	Schmutzwasserpumpe ED5 21-10 230V	960,00
61801	6	Schmutzwasserpumpe ED9 26-13 230V	1.160,00
61802	6	Schmutzwasserpumpe EDV5 15-7 230V	940,00
61803	6	Schmutzwasserpumpe EDV7 18-8 230V	1.110,00
61804	6	Schmutzwasserpumpe EDV9 21-9 230V	1.320,00

Hydraulische Daten

Art.-Nr.	61800	61801	61802	61803	61804
Förderhöhe maximal (Hmax)	10,4 m	12,9 m	7,0 m	8,0 m	9,0 m
Förderstrom maximal (Qmax)	21,0 m³/h	26,0 m³/h	15,0 m³/h	18,0 m³/h	21,0 m³/h
Schutzklasse Pumpe	IP X8				
Pumpentyp	Edelstahl-Tauchmotorpumpe für Schmutzwasser				

Elektrische Daten

Art.-Nr.	61800	61801	61802	61803	61804
Spannung	1 ~ 230 V / 50 Hz (220 V - 240 V)				
Nennstrom	4,6 A	6,6 A	4,6 A	5,4 A	6,0 A
Motorleistung P1	1000 W	1450 W	1000 W	1100 W	1300 W
Motorleistung P2	550 W	900 W	550 W	750 W	900 W



Tauchmotorpumpe ED/EDV 400 V

- die Schmutzwasserpumpen ED und EDV sind Franklin-Edelstahl-Tauchmotorpumpen von höchster Qualität mit einem Maximum an Lebensdauer sowie höchster Effizienz auch unter schwierigsten Lastbedingungen. Sie werden zur Entwässerung, Wasserentsorgung und Wasserverteilung von sauberem und schmutzigem Wasser eingesetzt
- die Pumpen verfügen über Laufräder und Stufengehäuse aus rostfreiem Stahl (AISI 304), die lange Haltbarkeit und überragende Qualität gewährleisten, alle wasserberührenden Teile innen und außen sowie die Motorwelle sind aus Edelstahl AISI 304, für hohe Korrosionsbeständigkeit
- eine doppelte Wellendichtung mit Ölkammer (lebensmittelechtes Öl) trennt den Motor vom Wasser und bietet zusätzlichen Schutz gegen unbeabsichtigten Betrieb im trockenen Zustand sowie maximalen Motorschutz. Verbaut ist ein 2-poliger-3 Phasen-Induktionsmotor 380 V- 415 V, 50 Hz, mit einer dreifach imprägnierten wassergeschützten trockenen Wicklung, der einen hohen Wirkungsgrad für geringe Betriebskosten garantiert (der Motorschutz ist bauseitig zu stellen und zu installieren)
- ED-Version mit Zweikanal-Laufradkonstruktion: insbesondere für Flüssigkeiten mit kleineren Feststoffen (aber bis zu 35 mm Korngröße) und geringerem Feststoffanteil geeignet, die Laufradkonstruktion erzielt bessere Wirkungsgrade mit höherem Fördervolumen bei gleicher Leistung. EDV-Version mit einem Freistromrad (Vortex): eignet sich besonders für Flüssigkeiten mit hohem Feststoffgehalt und größeren Feststoffen (bis 35 mm) oder faserigen Partikeln
- fördert sauberes und schmutziges Wasser mit Feststoffen bis zu 35 mm Korngröße und die Temperatur des geförderten Mediums darf nicht höher als +35 °C liegen. Pumpen für Dauerbetrieb (S1) in vertikaler Position geeignet, die maximale Einsatztiefe beträgt 5 m und die Pumpe benötigt für eine einwandfreie Funktion eine entsprechende Mindesteintauchtiefe. Als Druckabgang besitzen die Pumpen einen vertikalen 1 1/2" IG Anschluss mit Abgang nach oben gerichtet
- können sowohl fest installiert, wie auch mobil betrieben werden. Optimale Einsatzgebiete und Verwendung sind die Trockenlegung von Kellern und Garagen, das Abpumpen aus Sickergruben, Entwässerungsschächten und Regenwassersammelbecken / Zisternen oder zur Infiltration aus Dachrinnen

LIEFERUMFANG

Schmutzwasserpumpen ED/EDV 400V, bestehend aus:

- ✓ 2-poligem 3-Phasen-Induktionsmotor 400 V, 50 Hz
- ✓ Pumpengehäuse sowie Laufräder und Motorwelle aus Edelstahl, 5 m (ED / EDV 5) oder 10 m Netzkabel mit offenem Ende, seitlichem 1 1/2" IG Anschluss mit Abgang nach oben gerichtet und einem Griff aus Polypropylen

Art.-Nr.	WG	Bezeichnung	Euro
61805	6	Schmutzwasserpumpe ED5 21-10 400V	910,00
61806	6	Schmutzwasserpumpe ED9 26-13 400V	1.040,00
61807	6	Schmutzwasserpumpe EDV5 15-7 400V	910,00
61808	6	Schmutzwasserpumpe EDV7 18-8 400V	1.070,00
61809	6	Schmutzwasserpumpe EDV9 21-9 400V	1.260,00

Hydraulische Daten

Art.-Nr.	61805	61806	61807	61808	61809
Förderhöhe maximal (Hmax)	10,4 m	12,9 m	7,0 m	8,0 m	9,0 m
Förderstrom maximal (Qmax)	21,0 m³/h	26,0 m³/h	15,0 m³/h	18,0 m³/h	21,0 m³/h
Schutzklasse Pumpe	IP X8				
Pumpentyp	Edelstahl-Tauchmotorpumpe für Schmutzwasser				

Elektrische Daten

Art.-Nr.	61805	61806	61807	61808	61809
Spannung	3 ~ 400 V / 50 Hz (380 V - 415 V)				
Nennstrom	1,6 A	2,3 A	1,6 A	2,2 A	2,3 A
Motorleistung P1	1000 W	1450 W	1000 W	1100 W	1300 W
Motorleistung P2	550 W	900 W	550 W	750 W	900 W

Schmutzwasserpumpe EGT 230 V



- die EGT Schmutzwasserpumpen sind Franklin-Edelstahl-Tauchmotorpumpen von höchster Qualität mit einem Maximum an Lebensdauer sowie höchster Effizienz auch unter schwierigsten Lastbedingungen. Sie werden zur Entwässerung, Wasserentsorgung und Wasserverteilung von klarem und verschmutztem Wasser / Abwasser eingesetzt
- die Pumpe verfügt über ein Freistrom-Laufrad (Vortex) und ein Pumpengehäuse aus Gusseisen mit Epoxy-Beschichtung für optimalen Korrosionsschutz sowie lange Haltbarkeit und überragende Qualität
- eine doppelte Wellendichtung mit Ölkammer (lebensmittelechtes Öl) trennt den Motor vom Wasser und bietet zusätzlichen Schutz gegen unbeabsichtigten Betrieb im trockenen Zustand sowie maximalen Motorschutz. Verbaut ist ein 2-poliger-1 Phasen-Induktionsmotor 220 V- 240 V, 50 Hz, mit integriertem Kondensator, thermischem Überlastungsschutz sowie mit einer dreifach imprägnierten wassergeschützten trockenen Wicklung, der einen hohen Wirkungsgrad für geringe Betriebskosten garantiert
- mit Schwimmerschalter und Arretierung zum automatischen Starten und Stoppen sowie als Trockenlaufschutz
- mit Entlastungsventil zur Entlüftung um das Laufrad ausgestattet, welches eine ordnungsgemäße Pumpenansaugung auch nach langen Stillstandszeiten sicherstellt
- fördert klares und schmutziges Wasser / Abwasser mit hohem Feststoffanteil bis 50 mm Feststoffgröße und faserigen Partikeln und die Temperatur des geförderten Mediums darf nicht höher als +35 °C liegen. Pumpe für Dauerbetrieb (S1) in vertikaler Position geeignet, die maximale Einsatztiefe beträgt 5 m und die Pumpe benötigt für eine einwandfreie Funktion eine entsprechende Mindesteintauchtiefe. Als Druckabgang besitzen die Pumpen einen vertikalen 2" IG Anschluss mit Abgang nach oben gerichtet
- optimale Einsatzgebiete und Verwendung sind die Trockenlegung von Kellern und Garagen, die Entnahme von Wasser aus Teichen, Bächen oder Oberflächengewässern, die Entleerung von Tanks zur Regenwassergewinnung sowie das Abpumpen aus Sickergruben und Entwässerungsschächten

LIEFERUMFANG

Schmutzwasserpumpe EGT 230V, bestehend aus:

- ✓ 2-poligem 1-Phasen-Induktionsmotor 230 V, 50 Hz, mit integriertem Kondensator und thermischem Motorschutz
- ✓ Pumpengehäuse sowie Laufräder und Motorwelle aus Edelstahl, 10 m Netzkabel mit Schuko-stecker, seitlichem 1 1/2" IG Anschluss mit Abgang nach oben gerichtet und einem Griff aus Polypropylen
- ✓ Schwimmerschalter

Art.-Nr.	WG	Bezeichnung	Euro
61822	6	Schmutzwasserpumpe EGT5 24-8 230V	1.075,00
61823	6	Schmutzwasserpumpe EGT7 30-9 230V	1.085,00
61824	6	Schmutzwasserpumpe EGT9 33-11 230V	1.125,00
61825	6	Schmutzwasserpumpe EGT11 36-13 230V	1.235,00
61826	6	Schmutzwasserpumpe EGT11 36-15 230V	1.410,00

Hydraulische Daten

Art.-Nr.	61822	61823	61824	61825	61826
Förderhöhe maximal (Hmax)	8,0 m	9,3 m	11,0 m	12,8 m	15,0 m
Förderstrom maximal (Qmax)	24,0 m³/h	30,0 m³/h	33,0 m³/h	36,0 m³/h	36,0 m³/h
Schutzklasse Pumpe	IP X8				
Pumpentyp	Edelstahl-Tauchmotorpumpe für Schmutzwasser				

Elektrische Daten

Art.-Nr.	61822	61823	61824	61825	61826
Spannung	1 ~ 230 V / 50 Hz (220 V - 240 V)				
Nennstrom	4,3 A	4,8 A	6,6 A	8,4 A	12,0 A
Motorleistung P1	950 W	1100 W	1450 W	1800 W	2200 W
Motorleistung P2	550 W	750 W	900 W	1100 W	1500 W

Schmutzwasserpumpe EGT 400V



- die EGT Schmutzwasserpumpen sind Franklin-Edelstahl-Tauchmotorpumpen von höchster Qualität mit einem Maximum an Lebensdauer sowie höchster Effizienz auch unter schwierigsten Lastbedingungen. Sie werden zur Entwässerung, Wasserentsorgung und Wasserverteilung von klarem und verschmutztem Wasser / Abwasser eingesetzt
- die Pumpe verfügt über ein Freistrom-Laufrad (Vortex) und ein Pumpengehäuse aus Gusseisen mit Epoxy-Beschichtung für optimalen Korrosionsschutz sowie lange Haltbarkeit und überragende Qualität
- eine doppelte Wellendichtung mit Ölkammer (lebensmittelechtes Öl) trennt den Motor vom Wasser und bietet zusätzlichen Schutz gegen unbeabsichtigten Betrieb im trockenen Zustand sowie maximalen Motorschutz. Verbaut ist ein 2-poliger-3 Phasen-Induktionsmotor 400 V, 50 Hz, mit einer dreifach imprägnierten wassergeschützten trockenen Wicklung, der einen hohen Wirkungsgrad für geringe Betriebskosten garantiert
- mit Entlastungsventil zur Entlüftung um das Laufrad ausgestattet, welches eine ordnungsgemäße Pumpenansaugung auch nach langen Stillstandszeiten sicherstellt
- fördert klares und schmutziges Wasser / Abwasser mit hohem Feststoffanteil bis 50 mm Feststoffgröße und faserigen Partikeln und die Temperatur des geförderten Mediums darf nicht höher als +35 °C liegen. Pumpe für Dauerbetrieb (S1) in vertikaler Position geeignet, die maximale Einsatztiefe beträgt 5 m und die Pumpe benötigt für eine einwandfreie Funktion eine entsprechende Mindesteintauchtiefe. Als Druckabgang besitzen die Pumpen einen vertikalen 2" IG Anschluss mit Abgang nach oben gerichtet
- optimale Einsatzgebiete und Verwendung sind die Trockenlegung von Kellern und Garagen, die Entnahme von Wasser aus Teichen, Bächen oder Oberflächengewässern, die Entleerung von Tanks zur Regenwassergewinnung sowie das Abpumpen aus Sickergruben und Entwässerungsschächten

LIEFERUMFANG

Schmutzwasserpumpen EGT 400V, bestehend aus:

- ✓ 2-poligem 3-Phasen-Induktionsmotor 400 V, 50 Hz
- ✓ Pumpengehäuse und Freistrom-Laufrad (Vortex) aus Gusseisen, 10 m Netzkabel mit offenem Ende, seitlichem 2" IG Anschluss mit Abgang nach oben gerichtet und einem Griff aus Polypropylen

Art.-Nr.	WG	Bezeichnung	Euro
61827	6	Schmutzwasserpumpe EGT5 24-8 400V	1.070,00
61828	6	Schmutzwasserpumpe EGT7 30-9 400V	1.085,00
61829	6	Schmutzwasserpumpe EGT9 33-11 400V	1.125,00
61830	6	Schmutzwasserpumpe EGT11 36-13 400V	1.235,00
61831	6	Schmutzwasserpumpe EGT11 36-15 400V	1.270,00

Hydraulische Daten

Art.-Nr.	61827	61828	61829	61830	61831
Förderhöhe maximal (Hmax)	8,0 m	9,3 m	11,0 m	12,8 m	15,0 m
Förderstrom maximal (Qmax)	24,0 m³/h	30,0 m³/h	33,0 m³/h	36,0 m³/h	36,0 m³/h
Schutzklasse Pumpe	IP X8				
Pumpentyp	Edelstahl-Tauchmotorpumpe für Schmutzwasser				

Elektrische Daten

Art.-Nr.	61827	61828	61829	61830	61831
Spannung	3 ~ 400 V / 50 Hz (380 V - 415 V)				
Nennstrom	1,5 A	1,8 A	2,3 A	3,0 A	4,0 A
Motorleistung P1	950 W	1100 W	1450 W	1800 W	2200 W
Motorleistung P2	550 W	750 W	900 W	1100 W	1500 W



Schwimmerschalter	221
Revisions- und Anschluss-Sets, Halterungen	222

PUMPENSTEUERUNGEN

iController	224
iController plus	224
FlowMatic	225
Safematic S	225
PresFlow Multi	226
FlowTronic	227
Speedmatic easy	228
ECODRIVE	229
Spreedbox MM	230
Spreedbox MT	231
Spreedbox TT	232

AUSDEHNUNGSGEFÄßE

Profi-Expand LX	233
Profi-Expand LV, LH	234
Profi-Expand GCB	235
Profi-Expand C2Lite CAD	236
Wasserschlagdämpfer & Zubehör	237

SONSTIGES

Panzerschläuche, Betriebs- und Prozesswasserfilter	238
Pumpenansaugset, Garten-Anschluss-Set	240
Wassermelder	240



Key Schwimmerschalter

- Schwimmerschalter zur Überwachungssteuerung für die automatische Ein- und Ausschaltung von z. B. Pumpen, Magnetventilen, Alarmeinrichtungen etc.
- mit den Funktionen Leeren und Füllen (Wechsler), inkl. Gegengewicht
- Überwachungsniveau in Abhängigkeit der Kabellänge, lieferbar in 5 m, 10 m oder 20 m
Schaltvermögen maximal 6 A, Auftrieb 120 g, Schaltwinkel +/- 45°

Art.-Nr.	WG	Bezeichnung	Euro
10194	8	Key Schwimmerschalter mit 5 m Kabel	82,00
10063	8	Key Schwimmerschalter mit 10 m Kabel	115,00
10062	8	Key Schwimmerschalter mit 20 m Kabel	165,00



Pera Schwimmerschalter

- Schwimmerschalter zur Überwachungssteuerung für die automatische Ein- und Ausschaltung speziell für Schmutzwasser
- mit der Funktion Leeren im Betrieb 230 V oder als Wechsler (Füllen und Leeren) im Betrieb 24 V
- mit 20 m Kabel und einem besonders großen Schwimmkörper, um auch bei Schmutzwasser genügend Auftrieb zu erzeugen

Art.-Nr.	WG	Bezeichnung	Euro
10195	8	Pera Schwimmerschalter für Schmutzwasser	150,00



Reka Schwimmerschalter

- Schwimmerschalter mit kapazitivem Sensor zur Überwachungssteuerung für die automatische Ein- und Ausschaltung speziell für enge Schächte und Brunnen von z. B. Pumpen, Magnetventilen, Alarmeinrichtungen etc.
- mit Leeren-Funktion
- Überwachungsniveau zwischen 30 / 40 mm und 110 / 130 mm
- Betrieb über Batterie mit 12 / 24 V oder Netzanschluss 230 / 240 V

Art.-Nr.	WG	Bezeichnung	Euro
10196	8	Reka Schwimmerschalter für enge Räume	90,00



Zwischenstecker

- Zwischenstecker aus Thermoplast mit Schuko auf Schuko zum Durchschalten einer Spannung für eine Pumpe oder ein Magnetventil über einen anschließbaren Schwimmerschalter
- Stromstärke 16 A mit Spannung 250 V, Schutzart IP 20, Umgebungstemperatur -15 °C bis +35 °C und Polzahl 2P + PE

Art.-Nr.	WG	Bezeichnung	Euro
80510	8	Zwischenstecker	32,00

Tauchpumpen-Revisions-Set Basic



- Tauchpumpen-Revisions-Set zur Befestigung und Revision von Tauchpumpen
- Polyesterseil 4 Meter mit 4 mm Durchmesser

LIEFERUMFANG

Tauchpumpen-Revisions-Set Basic, bestehend aus:

- ✓ 4 m Polyesterseil (Durchmesser: 4 mm), 1x Dübel, 1x Langlochschraube, 6x Kabelbinder

Art.-Nr.	WG	Bezeichnung	Euro
20369	8	Tauchpumpen-Revisions-Set Basic	26,00

Auslaufartikel*

*Nur solange der Vorrat reicht



Tauchpumpen-Revisions-Set plus (Ø 5 mm)

- Tauchpumpen-Revisions-Set zur Befestigung und Revision von Tauchpumpen
- Drahtseil mit 5 mm Durchmesser bestehend aus 4 mm Edelstahlseele mit hochwertiger PVC-Ummantelung
- durch die Ummantelung ist das Seil sehr griffig, ermöglicht den leichten Ein- und Ausbau der Tauchpumpe und schützt das Seil vor Beschädigungen, Umwelteinflüssen und Ausfransen an den Kabelenden
- alle weiteren Komponenten des Sets sind aus hochwertigem Edelstahl gefertigt, lediglich der Dübel ist aus Kunststoff

LIEFERUMFANG

Tauchpumpen-Revisions-Set, bestehend aus:

- ✓ je nach Variante mit 3 m, 10 m oder 15 m Edelstahlseil mit PVC-Ummantelung
- ✓ 2x Drahtseilklemmen, 2x Kauschen für das Drahtseil, 1x Dübel, 1x Ringöse, 1x Sechskantmutter

Art.-Nr.	WG	Bezeichnung	Euro
20380	142	Tauchpumpen-Revisions-Set 3 m Eco	63,00
20381	142	Tauchpumpen-Revisions-Set 10 m Eco	90,00

Tauchpumpen-Revisions-Set Pro (Ø 10 mm)



- Tauchpumpen-Revisions-Set zur Befestigung und Revision von Tauchpumpen
- Drahtseil mit 10 mm Durchmesser bestehend aus 8 mm Edelstahlseele mit hochwertiger PVC-Ummantelung
- durch die Ummantelung ist das Seil sehr griffig, ermöglicht den leichten Ein- und Ausbau der Tauchpumpe und schützt das Seil vor Beschädigungen, Umwelteinflüssen und Ausfransen an den Kabelenden
- alle weiteren Komponenten des Sets sind aus hochwertigem Edelstahl gefertigt, lediglich der Dübel ist aus Kunststoff

LIEFERUMFANG

Tauchpumpen-Revisions-Set Pro, bestehend aus:

- ✓ je nach Variante mit 3 m, 10 m oder 15 m Edelstahlseil mit PVC-Ummantelung
- ✓ 2x Drahtseilklemmen, 2x Kauschen für das Drahtseil, 1x Dübel, 1x Ringöse, 1x Sechskantmutter

Art.-Nr.	WG	Bezeichnung	Euro
20370	8	Tauchpumpen-Revisions-Set 3 m Pro	85,00
20371	8	Tauchpumpen-Revisions-Set 10 m Pro	154,00
20372	8	Tauchpumpen-Revisions-Set 15 m Pro	197,00



Anschluss-Set 1"



Anschluss-Set 1 1/4"



Tauchpumpen-Anschluss-Set

- Anschluss-Set zum einfachen und fachgerechten Anschluss und Einbau von Tauchdruckpumpen in Zisternen oder Brunnen bis 3 m und 9 bar Betriebsdruck
- Anschluss-Set mit 3 m schwarzem Druckschlauch 1" (1 1/4")

LIEFERUMFANG

Anschluss-Set, bestehend aus:

- ✓ 3 m blauem Saug- und Druckschlauch Powerflex aqua (1") oder 3 m schwarzem Saug- und Druckschlauch iFlex Pro (1 1/4"), an einer Seite mit verpresstem Außengewinde und an der anderen Seite eine mit einer Schlauchschelle befestigte Schlauchtülle mit Außengewinde
- ✓ Messing-Winkel 1" (1 1/4") (90 Grad)
- ✓ Messing-Kugelhahn 1" (1 1/4") IG / IG mit Entleerung

Art.-Nr.	WG	Bezeichnung	Euro
10079	8	Tauchpumpen-Anschluss-Set 1" 3 m	120,00
20395	8	Tauchpumpen-Anschluss-Set 1 1/4" 3 m	220,00

Pumpen-Anschluss-Set

- Anschluss-Set für selbstansaugende Pumpen, Hauswasserwerke, Hauswasserautomaten und Regenwassermanager
- Anschluss-Set mit einem schwarzen, hochwertigen Saugschlauch 1" zum Anschluss auf der Saugseite (luftdicht), einem Messing-Kugelhahn und einem Panzerschlauch zum flexiblen Anschluss auf der Druckseite
- Anschluss auf der Saugseite bis 3 m (Saugschlauch an einer Seite kürzbar) und verwendbar bis 0,9 bar Unterdruck

LIEFERUMFANG

Pumpen-Anschluss-Set, bestehend aus:

- ✓ Panzerschlauch 1" NW 20 x 500 mm (ÜWM / AG) mit Dichtung
- ✓ Messing-Kugelhahn 1" IG / IG
- ✓ 3 m schwarzem, hochwertigem Saugschlauch (iFlex Aqua mit Federdrahtspirale) mit 1" Außengewinde an beiden Seiten (auf einer Seite verpresst und auf der anderen Seite mit Schlauchschelle befestigt)

Art.-Nr.	WG	Bezeichnung	Euro
10040	8	Pumpen-Anschluss-Set	110,00

Edelstahl-Halterung 4"

- Edelstahl-Halterung zur horizontalen Aufstellung für 4" Tauchdruckpumpen

Art.-Nr.	WG	Bezeichnung	Euro
S30124	08	Edelstahl-Halterung für 4" Tauchdruckpumpen	65,00

Edelstahl-Halterung 5"

- Edelstahl-Halterung zur horizontalen Aufstellung für 5" Tauchdruckpumpen
- je nach Aufbau des Pumpengehäuses werden 1 oder 2 Halterungen benötigt

Art.-Nr.	WG	Bezeichnung	Euro
10404	08	iBase Unterbauwinkel 5"	28,00

Edelstahl-Halterung 5" Set

- Edelstahl-Halterung zur horizontalen Aufstellung für 5" Tauchdruckpumpen
- Set bestehend aus 2 iBase Unterbauwinkel 5" und 2 Kabelbinder

Art.-Nr.	WG	Bezeichnung	Euro
10904	08	iBase Unterbauwinkel 5" Set	58,00

iController



- elektronischer Druckschalter, der die Pumpe druckabhängig einschaltet und strömungsabhängig ausschaltet sowie vor Trockenlaufen schützt
- Spannung 230 V / 50 Hz, anschließbare, maximale Pumpenleistung 1,5 kW und 12 A, maximaler Durchfluss 6 m³/h und maximaler Wasserdruck 10 bar
- verfügt über ein kleines Ausdehnungsgefäß, welches bei kleinen Leckagen vor zu häufigem Anlaufen und vor Druckschlägen schützt

LIEFERUMFANG

iController, bestehend aus:

- ✓ Gehäuse aus Kunststoff
- ✓ Drucksensor und Strömungswächter
- ✓ Manometer, integrierter Rückschlagklappe und kleinem Ausdehnungsgefäß mit 70 ml
- ✓ 1,5 m Kabel mit Schuko-Stecker und 0,4 m Kabel mit Schukokupplung
- ✓ manueller Startknopf, Anschluss mit 1" Außengewinde (unten) und 1" Innengewinde (seitlich)

Art.-Nr.	WG	Bezeichnung	Euro
10650	20	iController	140,00

Hydraulische Daten

Art.-Nr.	10650
Einschaltdruck	1,5 bar
Ausschaltströmung	< 0,8 Liter/Minute



Wandhalterung für iController

Art.-Nr.	WG	Bezeichnung	Euro
80301	08	Wandhalterung für iController	48,00

iController plus



- elektronischer Druckschalter, der eine Pumpe druckabhängig einschaltet und strömungsabhängig mit einer Nachlaufzeit von 10 Sekunden ausschaltet
- Einschaltdruck mittels Stellschraube und Druckmesser von 1,5 bis 3,5 bar einstellbar
- Spannung 230 V / 50 Hz, anschließbare Pumpenleistung bis 1,5 kW und 16 A, Schutzklasse IP 65
- maximaler Durchfluss 10 m³/h und maximaler Wasserdruck 10 bar
- ausgestattet mit einem Manometer und LED-Leuchtanzeigen zur Funktionskontrolle, Trockenlaufschutz, Taste für manuellen Anlauf und einer automatischen Reset-Funktion (ART), zum mehrmaligen automatischen Starten nach Betriebsstörung
- besitzt eine Gummimembran mit Feder als kleinen Wasserpuffer, um bei kleinsten Leckagen die Pumpe vor zu häufigem Anlaufen zu schützen, und ein spezielles integriertes Rückschlagventil gegen Rammschläge aus der Druckleitung

LIEFERUMFANG

iController plus, bestehend aus:

- ✓ kompaktem Gehäuse aus Kunststoff mit Eingangs- und Ausgangsstutzen 1" AG (oben und unten zentriert), Stellschraube für Einschaltdruckeinstellung sowie Manometer (seitlich)
- ✓ integriert sind Druck- und Strömungssensor, Rückschlagventil, Gummimembran mit Ausdehnungsfeder
- ✓ Display mit 3 LED-Leuchtanzeigen und RESET-Taste
- ✓ 1,5 m Kabel mit Schuko-Stecker und 0,3 m Kabel mit Schukokupplung

Art.-Nr.	WG	Bezeichnung	Euro
62072	20	iController plus	115,00

Hydraulische Daten

Art.-Nr.	62072
Einschaltdruck	einstellbar 1,5 bis 3,5 bar (werkseitig 1,5 bar)
Ausschaltströmung	< 2 Liter / Minute



FlowMatic

- elektronischer Druckschalter mit digitaler Anzeige, der die Pumpe druckabhängig einschaltet und strömungsabhängig mit einer Nachlaufzeit von 10 Sekunden ausschaltet
- Einschaltdruck einfach und genau über ein integriertes digitales Manometer von 0,5 bis 4,0 bar einstellbar
- Spannung 230 V/50 Hz, anschließbare Pumpenleistung 0,37 bis 2,2 kW und 16 A, maximaler Durchfluss 8 m³/h und maximaler Wasserdruck 8 bar
- ist zum Einsatz in Räumen mit hoher Luftfeuchtigkeit (80% maximale relative Feuchtigkeit bei bis zu 31 °C) geeignet (z. B. Brunnenstube), allerdings muss die Schutzklasse IP 65 und die Verkabelung beachtet werden
- verfügt über einen Überstromschutz, einem Trockenlaufschutz und eine automatische Reset-Funktion (ART, zum mehrmaligen automatischen Starten nach Betriebsstörung), außerdem besitzt er eine manuelle Start-Taste
- verfügt über eine Gummimembran mit Feder als kleiner Wasserpuffer, um bei kleinsten Leckagen die Pumpe vor zu häufigem Anlaufen zu schützen und über ein spezielles integriertes Rückschlagventil gegen Rammschläge aus der Druckleitung

LIEFERUMFANG

FlowMatic, bestehend aus:

- ✓ kompaktem Gehäuse aus Kunststoff mit Eingangs- und Ausgangsstutzen 1" AG (oben und unten zentriert), integriertem digitalen Manometer, Bedienfeld mit LCD-Display, LED-Zustandsanzeigen und Bedientasten
- ✓ integriertem Druck- und Strömungssensor, Druckmessumformer, Sensor zur Überwachung der Stromstärke und einem speziellen Rückschlagventil sowie einer Gummimembran mit Ausdehnungsfeder (max. Inhalt 50 cm³)
- ✓ 1,5 m Kabel mit Schukostecker und 0,3 m Kabel mit Schukokupplung

Art.-Nr.	WG	Bezeichnung	Euro
62070	20	FlowMatic	160,00

Hydraulische Daten

Art.-Nr.	62070
Einschaltdruck	einstellbar 0,5 bis 4,0 bar (werkseitig 1,5 bar)
Ausschaltströmung	< 1,5 Liter / Minute



Safematic S

- elektronisches System zur Überwachung und zum Schutz von einphasigen Pumpen vor Trockenlauf und Überstrom
- ausgestattet mit LED-Leuchtanzeigen zur Funktionskontrolle, einer Taste für manuellen Anlauf und einer automatischen Reset-Funktion (ART) zum mehrmaligen automatischen Starten nach Betriebsstörung, außerdem verfügt das System über eine Alarmanzeige bei zu schnellen Betriebszyklen infolge von Druckverlusten im Ausdehnungsgefäß oder Leckage
- Plug- and Play-System: Mit Schukostecker für Netzanschluss und integriertem Schukostecker mit Schutzklappe zum Anschluss der Pumpe
- es können Pumpen mit einer Nennleistung von 0,37 bis 2,2 kW und bis zu 16 A angeschlossen werden
- die Spannung beträgt 230 V und 50 Hz, die Schutzklasse ist IP 44 die maximale Raumtemperatur darf 50 °C nicht überschreiten

Art.-Nr.	WG	Bezeichnung	Euro
62073	20	Safematic S	80,00

Auslaufartikel*

*Nur solange der Vorrat reicht



PresFlow Multi

- elektronischer Druckschalter, der eine Pumpe druckabhängig einschaltet und strömungsabhängig mit einer Nachlaufzeit von 7 Sekunden ausschaltet
- Einschaltdruck einfach und genau von 1,0 bis 5,0 bar einstellbar
- Spannung 230 V / 50 Hz, anschließbare Pumpenleistung bis 1,5 kw (P2), maximal zulässiger Höchststrom 16 Ampere, maximaler Durchfluss 12 m³/h und maximaler Wasserdruck 8 bar
- ist zum Einsatz in Räumen mit hoher Luftfeuchtigkeit bis 90% geeignet (z. B. Brunnenstube), allerdings muss die Schutzklasse IP 65 und die Verkabelung strikt beachtet werden, verfügt über einen Überstromschutz (einstellbar von 4-16 Ampere), einen Trockenlaufschutz und eine automatische Reset-Funktion, zum mehrmaligen automatischen Starten nach Betriebsstörung
- besitzt ein 2-Liter-Ausdehnungsgefäß, um auch bei kleinsten Entnahmen die Pumpe vor zu häufigem Anlaufen zu schützen und ein spezielles integriertes Rückschlagventil, dass die Pumpe gegen Rammschläge aus der Druckleitung absichert und einen vertikalen wie horizontalen Einbau in die Installation erlaubt

LIEFERUMFANG

PresFlow Multi, bestehend aus:

- ✓ kompaktem Gehäuse aus Kunststoff, mit Manometer, Bedienfeld mit LED-Zustandsanzeigen und Bedientasten
- ✓ integriertem Rückschlagventil, 2-teiliger 1" Anschlussverschraubung mit O-Ring-Dichtung (wahlweise Innen- oder Außengewinde) für die Druckseite und 3-teiliger 1" flachdichtender Verschraubung zum Anschluss an die Pumpe
- ✓ 1,5 m Kabel mit Schukostecker und 0,3 m Kabel mit Schukokupplung
- ✓ hochwertigem 2-Liter GWS-Ausdehnungsgefäß komplett aus Edelstahl mit Butyl-Membran, 5-Jahre wartungsfrei

Art.-Nr.	WG	Bezeichnung	Euro
62115	142	PresFlow Multi	195,00

Hydraulische Daten

Art.-Nr.	62115
Einschaltdruck	einstellbar 1,0 bis 5,0 bar (werkseitig 2,0 bar)
Ausschaltströmung	< 2 Liter / Minute



FlowTronic

- elektronischer Druckregler mit digitaler Anzeige, der einphasige Pumpen über den eingestellten Einschalt- und Ausschaltdruck in Betrieb setzt und anhält
- Plug- and Play-System: Kompakteinheit mit Druckregler und 3-Wege-Verteiler mit integriertem Rückschlagventil zur direkten Verbindung mit der Pumpe (1" AG) oder zum Einbau in die Druckleitung zwischen Pumpe und Entnahmestellen (3-Wege-Verteiler bietet die Möglichkeit zum Abgang nach oben oder zur Seite und Anschluss eines Außendehnungsgefäßes), mit Kabel mit Schukostecker zum Netzanschluss und Kabel mit Schukokupplung zum Anschluss an die Pumpe
- da das System viele verschiedene Möglichkeiten und Funktionen bietet, ist das Gerät vor jedem Gebrauch individuell auf die anzuschließende Pumpe und die Gegebenheiten vor Ort einzustellen
- der Einschaltdruck und Ausschaltdruck können einfach über das Bedienfeld und die LCD-Anzeige eingestellt werden. Hierbei ist zu beachten, dass der Einschaltdruck im Bereich von 0,5 bis 7 bar und der Ausschaltdruck im Bereich von 1 bis 8 bar eingestellt werden kann. Des Weiteren lässt sich der Mindestdifferenzdruck von 0,5 bis 1,5 bar einstellen, der maximale Differenzdruck liegt bei 7,5 bar
- über die Erfassung des aktuellen Stromverbrauchs bietet sich die Möglichkeit zum Schutz gegen Überstrom und vor Trockenlauf, außerdem besitzt man die Möglichkeit zur Aktivierung und Einstellung einer Warnfunktion bei schnellen Betriebszyklen
- mögliche Aktivierung und Einstellung einer "automatischen Reset-Funktion (ART)", durch die das System nach einer Betriebsstörung (z. B. Überstrom oder Trockenlauf) mehrmals automatisch gestartet wird, um den Betrieb, soweit möglich, ohne manuellen Eingriff mit der Reset-Taste wieder herzustellen
- bietet die Voraussetzungen, 2 Pumpen in Kaskadenschaltung, die mit abwechselnden Einschaltfrequenzen in Betrieb sind, zu steuern und zu überwachen
- Stand-by Modus zur Energieeinsparung aktivierbar und eine Ein- und Ausschaltverzögerung ist einstellbar
- mit Schutzklasse IP 55, ist zum Einsatz in Räumen mit hoher Luftfeuchtigkeit (80 % maximale relative Luftfeuchtigkeit bei bis +31 °C) geeignet (z. B. Brunnenstube)
- Spannung 230 V/50 Hz, anschließbare Pumpenleistung 0,37 bis 2,2 kW und 16 A
- die maximale Temperatur des Fördermediums beträgt +50 °C, der maximale Betriebsdruck 8 bar und das maximale Fördervolumen ist 11 m³/h für den Abgang nach oben und 7 m³/h für den Abgang zur Seite

LIEFERUMFANG

FlowTronic, bestehend aus:

- ✓ Druckregler mit kompaktem kleinem Gehäuse aus Kunststoff mit integriertem digitalen Manometer, Bedienfeld mit LCD-Display, LED-Kontrollleuchten und Drucktasten mit Druck- und Strömungssensor, Druckmessumformer, digitaler Druckluftmesser, Sensor zur Überwachung des Stromverbrauchs und integrierter Druckwandler
- ✓ 3-Wege-Verteiler aus Kunststoff mit integriertem Rückschlagventil, Anschluss 1" AG nach unten und zwei Abgängen 1" IG nach oben und zur Seite
- ✓ mit 1,5 m Kabel und Schukostecker und 0,3 m Kabel und Schukokupplung

Art.-Nr.	WG	Bezeichnung	Euro
62071	20	FlowTronic	155,00

Hydraulische Daten

Art.-Nr.	62071
Einschaltdruck	einstellbar von 0,5 - 7,0 bar
Ausschaltdruck	einstellbar von 1,0 - 8,0 bar



Speedmatic easy

- elektronische Pumpensteuerung zur Überwachung und Steuerung einer einphasigen oder 3-phasigen Pumpe (je nach Modell) zum automatischen Start bei Wasserentnahme und Stopp bei Beendigung der Wasserentnahme mit integriertem Frequenzumrichter (Inverter) zur Einhaltung eines wählbaren Soll-drucks
- der Frequenzumrichter (Inverter) ist in der Lage, den Druck eines Wasserkreislaufes durch Veränderung der Drehgeschwindigkeit der Pumpe konstant zu halten. Durch Variieren der Drehgeschwindigkeit nach dem momentanen Bedarf des Verbrauchers, begrenzt der Inverter die für die Pumpe zulässige Leistung auf das erforderliche Minimum, damit der Bedarf erfüllt werden kann
- die Steuerung über den Frequenzumrichter garantiert verschiedenste Funktionen, die Wichtigsten sind die Aufrechterhaltung eines konstanten Drucks an der Druckseite und die daraus resultierende Energieeinsparung um bis zu 60%. Die Lebensdauer der Pumpe wird verlängert und die Lautstärke erheblich reduziert
- der Betriebsdruck der Anlage lässt sich von 0,5 bis 8 bar einstellen. Das Gerät startet die Pumpe automatisch, sollte der Druck 0,5 bar unter den gewählten Betriebsdruck fallen, und schaltet die Pumpe bei Unterschreiten eines Durchflusses von < 2,5 Liter/Minute ab. Der gewünschte Betriebsdruck kann einfach und genau über die LCD-Anzeige eingestellt und angezeigt werden
- verfügt über eine Steuer- und Schutzeinrichtung bei Überstrom und bei Trockenlauf sowie eine automatische Reset-Funktion (ART) zum mehrmaligen automatischen Starten nach Betriebsstörung
- weitere Funktionen sind die automatische Wiederherstellung nach Stromausfällen, der Eingang zur Überwachung des Mindestwasserstandes in einem Vorlagebehälter (unabhängig vom Trockenlauf) sowie ein Frostschutzsystem
- besitzt kein integriertes Rückschlagventil, dieses muss bauseits gestellt und montiert werden
- ist zum Einsatz in Räumen mit hoher Luftfeuchtigkeit (80 % maximale relative Luftfeuchtigkeit bei bis +31 °C) geeignet (z. B. Brunnenstube), allerdings muss die Schutzklasse IP 55 und die Verkabelung beachtet werden
- Spannung 1 x 230 V in und out (bei MM-Variante) oder 1 x 230 V in und 3 x 230 V out (bei MT-Variante), mit 50 Hz anschließbare
- Pumpenleistung je nach Variante von 6 bis zu 12 Ampere
- maximaler Durchfluss 10 m³/h und maximaler Wasserdruck 16 bar
- maximale Wassertemperatur bis +40 °C und Umgebungstemperatur von 0 bis +50 °C

LIEFERUMFANG

Speedmatic easy, bestehend aus:

- ✓ kompaktem Gehäuse aus Kunststoff mit Eingangs- und Ausgangsstutzen 1 1/4" AG (oben und unten zentriert), integriertem digitalen Manometer, Bedienfeld mit LCD-Display und verschiedenen Drucktasten
- ✓ integriertem Druck- und Strömungssensor, Wandler für den Innendruck, Sensor zur Überwachung der Stromstärke sowie Aufzeichnungsregister für Warn- und Betriebsmeldungen
- ✓ 3 seitlichen Anschlüssen für Pumpe, Stromversorgung und Sensor zur Überwachung des Mindestfüllstands
- ✓ Sicherung von 10 A (20 A bei 10 MT) für die allgemeine Stromspeisung der Anlage

Art.-Nr.	WG	Bezeichnung	Euro
62030	22	Speedmatic easy 09 MM	550,00
62031	22	Speedmatic easy 12 MM	575,00
62034	22	Speedmatic easy 06 MT	580,00
62035	22	Speedmatic easy 10 MT	615,00

Hydraulische Daten

Art.-Nr.	62030	62031	62034	62035
Einschaltdruck	0,5 bar unter eingestelltem Betriebsdruck			
Ausschaltdruck/ Ausschaltströmung	Betriebsdruck von 0,5 bis 8,0 bar einstellbar / Ausschaltströmung < 2,5 Liter / Minute			

ECODRIVE



- kompakte, elektronische Pumpensteuerung mit Frequenzumrichter zur Überwachung und Steuerung von einphasigen Pumpen mit einer Spannung von 220V - 240 V bei 50 Hz im Netz
- ist in der Lage, den Druck eines Wasserkreislaufes durch Veränderung der Drehgeschwindigkeit der Pumpe konstant zu halten. Durch Variieren der Drehgeschwindigkeit je nach dem momentanen Bedarf des Verbrauchers, begrenzt der Inverter die für die Pumpe zulässige Leistung auf das erforderliche Minimum, damit der Bedarf erfüllt werden kann. Bei der ECODRIVE lässt sich der Betriebsdruck der Anlage (Solldruck) von 0,5 bar bis 8 bar einstellen. Das Gerät startet automatisch die Pumpe, sollte der Druck 0,5 bar unter den gewählten Betriebsdruck fallen und schaltet die Pumpe bei unterschreiten eines Durchflusses von < 3,0 Liter / Minute ab
- verfügt über Schutzeinrichtung bei Überstrom und Überspannung sowie gegen Trockenlauf. Des Weiteren besitzt die ECODRIVE eine automatische Reset-Funktion (ART), eine automatische Restore-Funktion (ARS) sowie einen Anti-Leckage-Schutz
- Versorgungsspannung ist 1x 220 V - 240 V bei 50 Hz im Netz und die Ausgabespannung ist 1x 220 V - 240 V mit 50 Hz. Die anschließbare Pumpenleistung liegt bei 7,5 Ampere, der maximale Betriebsdruck ist 10 bar, der maximale Durchfluss 15 m³/h, die Temperatur des Fördermediums darf 40 °C und die Umgebungstemperatur 50 °C nicht überschreiten. Schutzklasse ist IP 55 und der zentrierte Eingangs- und Ausgangsanschluss ist 1" mit Außengewinde
- Steuerung werksseitig verkabelt, besitzt allerdings kein Rückschlagventil, welches bauseits zu stellen und zu installieren ist. Darf nur in einer frostfreien Umgebung vertikal installiert werden, allerdings ist die Montage in Räumen mit hoher Luftfeuchtigkeit möglich (bei 23 °C bis 85 % Luftfeuchtigkeit)
- darf nur zur Förderung von klarem Wasser eingesetzt werden und ist nicht zur Förderung von anderen Flüssigkeiten geeignet. Verschmutzungen wie Sand, Sedimente, Feststoffe oder sogar kleine Steine können zum Verstopfen oder Verschmutzen des Durchflusssensors / Drucksensors führen und somit nicht mehr den einwandfreien Betrieb garantieren

Art.-Nr.	WG	Bezeichnung	Euro
62061	22	ECODRIVE	445,00

Hydraulische Daten

Art.-Nr.	62061
Einschaltdruck	Drucksteuerung 0,5 - 8 bar
Ausschaltdruck	< 3 Liter / Minute



Speedbox MM

- elektronische Pumpensteuerung zur Überwachung und Steuerung einer einphasigen Pumpe mit 230 V zum automatischen Start bei Wasserentnahme und Stopp bei Beendigung der Wasserentnahme sowie integriertem Frequenzumrichter (Inverter) zur Einhaltung eines wählbaren Soll-drucks
- der Frequenzumrichter reguliert die Geschwindigkeit der Pumpe über die Wandlung der Frequenz, um den optimalen Druck in der Anlage (Soll-druck) unabhängig von der vorhandenen Durchflussmenge gleichbleibend auf dem selben Stand zu halten. Dies trägt zu einer Verlängerung der Lebensdauer der Pumpe bei, reduziert die Lautstärke und sorgt für eine bedeutende Senkung der Energiekosten, da über den Frequenzumrichter bewirkt wird, dass die Pumpe stets mit jener Leistungsstärke arbeitet, die dem vom Netz geforderten Bedarf entspricht
- der Betriebsdruck der Anlage lässt sich von 0,5 bis 16 bar einstellen. Das Gerät startet die Pumpe automatisch, sollte der eingestellte Differenzdruck (in bar) unter den gewählten Betriebsdruck fallen und schaltet die Pumpe automatisch bei Erreichen des Soll-drucks wieder aus. Der gewünschte Betriebsdruck und der Differenzdruck für die Einschaltung können einfach und genau über die LCD-Anzeige eingestellt und angezeigt werden
- die Speedbox MM hat verschiedene zusätzliche Schutzeinrichtungen: Schutz vor Überstrom, Über- und Unterspannung, vor Trockenlauf und vor Überhitzung. Des Weiteren besitzt sie eine automatische Reset-Funktion (ART) zum mehrmaligen automatischen Starten nach Betriebsstörung mit vorgegebener Programmierung und als weitere Funktion ein System zur automatischen Wiederherstellung nach Stromausfällen
- das Gerät hat einen zusätzlichen Eingang, der entweder zur Überwachung des Mindestwasserstandes in einem Vorlagebehälter (unabhängig vom Trockenlauf) oder als potentialfreier Wechselkontakt zur Signalübertragung genutzt werden kann. Bei der Speedbox MM lässt sich die Kommutierungsfrequenz ein stellen, damit auch bei Anlagen oder Tauchpumpen, bei denen das Kabel zur Pumpe länger als 20 m ist, problemlos betrieben werden können
- die Verkabelung mit dem Stromnetz und der Pumpe, der Anschluss eines Drucksensors und / oder eines externen Schwimmerschalters sowie eine Verbindung im Master-and-Slave-Modus mit einer anderen Speedbox oder einem Speedcenter sind bauseits zu stellen und zu installieren. Ausgenommen ist ein Drucksensor, der in der Lieferung enthalten ist das Gerät hat die Schutzklasse IP 65 (1106) oder IP 55 (1112) und ist zum Einsatz in Räumen mit hoher Luftfeuchtigkeit geeignet (allerdings maximal 80 % Luftfeuchtigkeit bis 31 °C)
- die Spannung ist einphasig 230 V mit 50 Hz und mit einer anschließbaren Pumpenleistung mit 6 Ampere (1106) oder 12 Ampere (1112). Die Umgebungstemperatur muss zwischen 5 °C und 50 °C liegen. Die Kühlung erfolgt über einen Aluminium-Kühlkörper und bei dem Modell 1112 über einen zusätzlichen Lüfter

LIEFERUMFANG

Paket Speedbox MM, bestehend aus:

- ✓ kompaktes Gehäuse aus Kunststoff mit vier Löchern für die Aufhängung, Mehrzweck LCD-Display (Anzeige und Einstellung), verschiedenen Drucktasten zur Bedienung, mehreren LED-Leuchten zur Anzeige von Alarm und Funktion, Umschalter für manuellen und automatischen Betrieb sowie Wärmetauscher aus Aluminium und zusätzlich bei Modell 1112 ein Lüfter
- ✓ integriert sind Wandler für den Innendruck, Sensor zur Überwachung der Stromstärke und Temperatur sowie Aufzeichnungsregister für Warnmeldungen und Betriebsmeldungen; die Speedbox MM besitzt eine Hauptsicherung mit 10 Ampere (1106) und 16 Ampere (1112)
- ✓ mehrere Anschlüsse an der Seite und Unterseite für Pumpe, Stromversorgung, Steuerungsverbindung und Sensor zur Überwachung des Mindestfüllstands oder als potentialfreier Wechselkontakt
- ✓ Danfoss Drucksensor mit 4...20 mA, 2 m Kabel und 0-10 bar

Art.-Nr.	WG	Bezeichnung	Euro
62043	142	Speedbox 1106 MM	675,00
62044	22	Speedbox 1112 MM	790,00

Hydraulische Daten

Art.-Nr.	62043	62044
Einschaltdruck	einstellbar (werkseitig 0,6 bar unter eingestelltem Betriebsdruck)	
Ausschaltdruck	Betriebsdruck von 0,5 - 16,0 bar einstellbar	



Speedbox MT

- elektronische Pumpensteuerung zur Überwachung und Steuerung einer einphasigen Pumpe mit 230 V zum automatischen Start bei Wasserentnahme und Stopp bei Beendigung der Wasserentnahme sowie integriertem Frequenzumrichter (Inverter) zur Einhaltung eines wählbaren Soll-drucks
- der Frequenzumrichter reguliert die Geschwindigkeit der Pumpe über die Wandlung der Frequenz, um den optimalen Druck in der Anlage (Soll-druck) unabhängig von der vorhandenen Durchflussmenge gleichbleibend auf dem selben Stand zu halten. Dies trägt zu einer Verlängerung der Lebensdauer der Pumpe bei, reduziert die Lautstärke und sorgt für eine bedeutende Senkung der Energiekosten, da über den Frequenzumrichter bewirkt wird, dass die Pumpe stets mit jener Leistungsstärke arbeitet, die dem vom Netz geforderten Bedarf entspricht
- der Betriebsdruck der Anlage lässt sich von 0,5 bis 16 bar einstellen. Das Gerät startet die Pumpe automatisch, sollte der eingestellte Differenzdruck (in bar) unter den gewählten Betriebsdruck fallen und schaltet die Pumpe automatisch bei Erreichen des Soll-drucks wieder aus. Der gewünschte Betriebsdruck und der Differenzdruck für die Einschaltung können einfach und genau über die LCD-Anzeige eingestellt und angezeigt werden
- die Speedbox MT hat verschiedene zusätzliche Schutzeinrichtungen: Schutz vor Überstrom, Über- und Unterspannung, vor Trockenlauf und vor Überhitzung. Des Weiteren besitzt sie eine automatische Reset-Funktion (ART) zum mehrmaligen automatischen Starten nach Betriebsstörung mit vorgegebener Programmierung und als weitere Funktion ein System zur automatischen Wiederherstellung nach Stromausfällen
- das Gerät hat einen zusätzlichen Eingang, der entweder zur Überwachung des Mindestwasserstandes in einem Vorlagebehälter (unabhängig vom Trockenlauf) oder als potentialfreier Wechselkontakt zur Signalübertragung genutzt werden kann. Bei der Speedbox MT lässt sich die Kommutierungsfrequenz einstellen, damit auch Anlagen oder Tauchpumpen, bei denen das Kabel zur Pumpe länger als 20 m ist, problemlos betrieben werden können
- die Verkabelung mit dem Stromnetz und der Pumpe, der Anschluss eines Drucksensors und / oder eines externen Schwimmerschalters sowie eine Verbindung im Master-and-Slave-Modus mit einer anderen Speedbox oder einem Speedcenter sind bauseits zu stellen und zu installieren. Ausgenommen ist ein Drucksensor, der in der Lieferung enthalten ist
- das Gerät hat die Schutzklasse IP 55 und ist zum Einsatz in Räumen mit hoher Luftfeuchtigkeit geeignet (allerdings maximal 80 % Luftfeuchtigkeit bis 31 °C)
- die Spannung ist einphasig 230 V Input (Stromanschluss) und 3 x 230 V Output (Pumpe) mit 50 Hz und mit einer anschließbaren Pumpenleistung von 10 Ampere Die Umgebungstemperatur muss zwischen 5 °C und 50 °C liegen, die Kühlung erfolgt über einen Aluminium-Kühlkörper und über einen zusätzlichen Lüfter

LIEFERUMFANG

Paket Speedbox MT, bestehend aus:

- ✓ kompaktem Gehäuse aus Kunststoff mit vier Löchern für die Aufhängung, Mehrzweck LCD-Display (Anzeige und Einstellung), verschiedenen Drucktasten zur Bedienung, mehreren LED-Leuchten zur Anzeige von Alarm und Funktion, Umschalter für manuellen und automatischen Betrieb sowie Wärmetauscher aus Aluminium und zusätzlich ein Lüfter
- ✓ integriertem Wandler für den Innendruck, Sensor zur Überwachung der Stromstärke und Temperatur sowie Aufzeichnungsregister für Warnmeldungen und Betriebsmeldungen; die Speedbox MT besitzt eine Hauptsicherung mit 20 Ampere
- ✓ mehreren Anschlüssen an der Seite und Unterseite für Pumpe, Stromversorgung, Steuerungsverbindung und Sensor zur Überwachung des Mindestfüllstands oder als potentialfreier Wechselkontakt
- ✓ Danfoss Drucksensor mit 4...20 mA, 2 m Kabel und 0-10 bar

Art.-Nr.	WG	Bezeichnung	Euro
62046	22	Speedbox 1010 MT	835,00

Hydraulische Daten

Art.-Nr.	62046
Einschaltdruck	einstellbar (werkseitig 0,6 bar unter eingestelltem Betriebsdruck)
Ausschaltdruck	Betriebsdruck von 0,5 - 16,0 bar einstellbar



Speedbox TT

- elektronische Pumpensteuerung zur Überwachung und Steuerung einer einphasigen Pumpe mit 230 V zum automatischen Start bei Wasserentnahme und Stopp bei Beendigung der Wasserentnahme sowie integriertem Frequenzumrichter (Inverter) zur Einhaltung eines wählbaren Solldrucks
- der Frequenzumrichter reguliert die Geschwindigkeit der Pumpe über die Wandlung der Frequenz, um den optimalen Druck in der Anlage (Solldruck) unabhängig von der vorhandenen Durchflussmenge gleichbleibend auf dem selben Stand zu halten. Dies trägt zu einer Verlängerung der Lebensdauer der Pumpe bei, reduziert die Lautstärke und sorgt für eine bedeutende Senkung der Energiekosten, da über den Frequenzumrichter bewirkt wird, dass die Pumpe stets mit jener Leistungsstärke arbeitet, die dem vom Netz geforderten Bedarf entspricht
- der Betriebsdruck der Anlage lässt sich von 0,5 bis 16 bar einstellen. Das Gerät startet die Pumpe automatisch, sollte der eingestellte Differenzdruck (in bar) unter den gewählten Betriebsdruck fallen und schaltet die Pumpe automatisch bei Erreichen des Solldrucks wieder aus. Der gewünschte Betriebsdruck und der Differenzdruck für die Einschaltung können einfach und genau über die LCD-Anzeige eingestellt und angezeigt werden
- die Speedbox TT hat verschiedene zusätzliche Schutzvorrichtungen: Schutz vor Überstrom, Über- und Unterspannung, vor Trockenlauf und vor Überhitzung. Des Weiteren besitzt sie eine automatische Reset-Funktion (ART) zum mehrmaligen automatischen Starten nach Betriebsstörung mit vorgegebener Programmierung und als weitere Funktion ein System zur automatischen Wiederherstellung nach Stromausfällen
- das Gerät hat einen zusätzlichen Eingang, der entweder zur Überwachung des Mindestwasserstandes in einem Vorlagebehälter (unabhängig vom Trockenlauf) oder als potentialfreier Wechselkontakt zur Signalübertragung genutzt werden kann. Bei der Speedbox TT lässt sich die Kommutierungsfrequenz einstellen, damit auch Anlagen oder Tauchpumpen, bei denen das Kabel zur Pumpe länger als 20 m ist, problemlos betrieben werden können
- die Verkabelung mit dem Stromnetz und der Pumpe, der Anschluss eines Drucksensors und / oder eines externen Schwimmerschalters sowie eine Verbindung im Master-and-Slave-Modus mit einer anderen Speedbox oder einem Speedcenter sind bauseits zu stellen und zu installieren. Ausgenommen ist ein Drucksensor, der in der Lieferung enthalten ist
- das Gerät hat die Schutzklasse IP 55 und ist zum Einsatz in Räumen mit hoher Luftfeuchtigkeit geeignet (allerdings maximal 80 % Luftfeuchtigkeit bis 31 °C)
- die Spannung ist dreiphasig 400 V mit 50 Hz und mit einer anschließbaren Pumpenleistung von 5 A (1305), 9 Ampere (1309) oder 14 Ampere (1314). Die Umgebungstemperatur muss zwischen 5 °C und 50 °C liegen, die Kühlung erfolgt über einen Aluminium-Kühlkörper und über einen zusätzlichen Lüfter

LIEFERUMFANG

Paket Speedbox TT, bestehend aus:

- ✓ kompaktem Gehäuse aus Kunststoff mit vier Löchern für die Aufhängung, Mehrzweck LCD-Display (Anzeige und Einstellung), verschiedenen Drucktasten zur Bedienung, mehreren LED-Leuchten zur Anzeige von Alarm und Funktion, Umschalter für manuellen und automatischen Betrieb sowie Wärmetauscher aus Aluminium und zusätzlich ein Lüfter
- ✓ integriertem Wandler für den Innendruck, Sensor zur Überwachung der Stromstärke und Temperatur sowie Aufzeichnungsregister für Warnmeldungen und Betriebsmeldungen
- ✓ mehreren Anschlüssen an der Seite und Unterseite für Pumpe, Stromversorgung, Steuerungsverbindung und Sensor zur Überwachung des Mindestfüllstands oder als potentialfreier Wechselkontakt
- ✓ Danfoss Drucksensor mit 4...20 m A, 2 m Kabel und 0-10 bar

Art.-Nr.	WG	Bezeichnung	Euro
62047	22	Speedbox 1305 TT	965,00
62048	22	Speedbox 1309 TT	1.060,00
62049	22	Speedbox 1314 TT	1.215,00

Hydraulische Daten

Art.-Nr.	62047	62048	62049
Einschaltdruck	einstellbar (werkseitig 0,6 bar unter eingestelltem Betriebsdruck)		
Ausschaltdruck	Betriebsdruck von 0,5 - 16,0 bar einstellbar		



Profi-Expand LX

- wartungsfreies (5 Jahre Garantie) vertikales Membran-Druckausdehnungsgefäß zur Bodenaufstellung als "puffernder" Wasserspeicher oder Wasserschlagdämpfer
- Einzelmembranbauweise mit hochwertiger Butylmembrane (Hutmembrane)
- korrosions sichere Innenauskleidung des Tanks aus reinem Polypropylen und 2-Komponenten polyurethanaußenlackierung auf Epoxidgrundierung
- ein Schraubdeckel mit integriertem O-Ring sorgt für eine zusätzliche Abdichtung des Luftventils
- besonders hochwertig und langlebig durch Verstärkungen der Innenauskleidung und der Membran in den Verschleißbereichen, Abrundung aller Innenteile um auch unter Extrembedingungen ein Reißen der Membrane zu verhindern, sowie wartungsfrei durch eine einzigartige Wasser-Luft-Doppeldichtung zur vollkommenen Abdichtung
- mit 1" Wasseranschluss aus Edelstahl, maximalem Betriebsdruck von 10 bar und maximaler Betriebstemperatur von 90 °C sowie einem Vordruck von 1,9 bar
- je nach Variante beträgt das Volumen 2, 3, 4, 6, 8, 12, 18, 24 oder 35 Liter
- zugelassen gemäß EU-Druckgeräterichtlinie 2014/68/EU und mit den Zertifizierungen für Trinkwasser nach ACS und WRAS

Art.-Nr.	WG	Bezeichnung	Euro
11040	18	Profi-Expand PWB-2LX	58,00
11045	18	Profi-Expand PWB-3LX	68,00
11046	18	Profi-Expand PWB-4LX	76,00
11047	18	Profi-Expand PWB-6LX	79,00
11041	18	Profi-Expand PWB-8LX	80,00
11048	18	Profi-Expand PWB-12LX	87,00
11042	18	Profi-Expand PWB-18LX	96,00
11043	18	Profi-Expand PWB-24LX	133,00
11044	18	Profi-Expand PWB-35LX	196,00



Wandhalterung

- Wandhalterung für Ausdehnungsgefäße LX als Aufhängezarge mit Spannband von 8 bis 35 Liter

Art.-Nr.	WG	Bezeichnung	Euro
11049	18	Wandhalterung für ADG's	21,00

Profi-Expand LV



- wartungsfreies (5 Jahre Garantie) vertikales Membran-Druckausdehnungsgefäß zur Bodenaufstellung als "puffernder" Wasserspeicher oder Wasserschlagdämpfer
- Einzelmembrankonstruktion mit hochwertiger Butylmembrane (Hutmembrane)
- korrosionssichere Innenauskleidung des Tanks aus reinem Polypropylen und 2-Komponenten Polyurethanaußenlackierung auf Epoxidgrundierung
- ein Schraubdeckel mit integriertem O-Ring sorgt für eine zusätzliche Abdichtung des Luftventils
- besonders hochwertig und langlebig durch Verstärkungen der Innenauskleidung und der Membran in den Verschleißbereichen, Abrundung aller Innenteile um auch unter Extrembedingungen ein Reißen der Membrane zu verhindern, sowie wartungsfrei durch eine einzigartige Wasser-Luft-Doppeldichtung zur vollkommenen Abdichtung
- mit 1" Wasseranschluss aus Edelstahl, maximalem Betriebsdruck von 10 bar und maximaler Betriebstemperatur von 90 °C sowie einem Vordruck von 1,9 bar
- mit Kunststofffuß für stabilen Stand, je nach Variante beträgt das Volumen 35, 60, 80, 100, 130 oder 150 Liter
- zugelassen gemäß EU-Druckgeräterichtlinie 2014/68/EU und mit den Zertifizierungen für Trinkwasser nach ACS und WRAS

Art.-Nr.	WG	Bezeichnung	Euro
11030	18	Profi-Expand PWB-35LV	205,00
11031	18	Profi-Expand PWB-60LV	319,00
11034	18	Profi-Expand PWB-80LV	387,00
10991	18	Profi-Expand PWB-100LV	482,00
11035	18	Profi-Expand PWB-130LV	570,00
11033	18	Profi-Expand PWB-150LV	663,00

Profi-Expand LH



- wartungsfreies (5 Jahre Garantie) horizontales Membran-Druckausdehnungsgefäß zur Bodenaufstellung als "puffernder" Wasserspeicher oder Wasserschlagdämpfer
- korrosionssichere Innenauskleidung des Tanks aus reinem Polypropylen und 2-Komponenten Polyurethanaußenlackierung auf Epoxidgrundierung
- ein Schraubdeckel mit integriertem O-Ring sorgt für eine zusätzliche Abdichtung des Luftventils
- besonders hochwertig und langlebig durch Verstärkungen der Innenauskleidung und der Membran in den Verschleißbereichen, Abrundung aller Innenteile um auch unter Extrembedingungen ein Reißen der Membrane zu verhindern und sowie wartungsfrei durch eine einzigartige Wasser-Luft-Doppeldichtung zur vollkommenen Abdichtung
- mit 1" Wasseranschluss aus Edelstahl, maximalem Betriebsdruck von 10 bar und maximaler Betriebstemperatur von 90 °C sowie einem Vordruck von 1,9 bar
- mit Pumpenfüßen aus Kunststoff für einen stabilen Stand und Universal-Kunststoffpumpenständer zur Montage der Pumpe. Je nach Variante beträgt das Volumen 8, 12, 20, 24, 35, 60, 80 oder 100 Liter
- zugelassen gemäß EU-Druckgeräterichtlinie 2014/68/EU und mit den Zertifizierungen für Trinkwasser nach ACS und WRAS

Art.-Nr.	WG	Bezeichnung	Euro
11023	18	Profi-Expand PWB-8LH	101,00
11024	18	Profi-Expand PWB-12LH	114,00
10980	18	Profi-Expand PWB-20LH	128,00
11025	18	Profi-Expand PWB-24LH	146,00
11021	18	Profi-Expand PWB-35LH	238,00
11022	18	Profi-Expand PWB-60LH	314,00
11026	18	Profi-Expand PWB-80LH	397,00
11027	18	Profi-Expand PWB-100LH	486,00



Profi-Expand GCB

- wartungsfreies (5 Jahre Garantie) vertikales Membran-Druckausdehnungsgefäß zur Bodenaufstellung als "puffernder" Wasserspeicher oder Druckstoßdämpfer
- mit einer 100 % chlorbeständigen Membran aus Butyl und einer präzisionsgeformten Polypropylen-Schale für eine hervorragende Luft-Wasser-Trennung. Beide Bestandteile der Membrankonstruktion werden durch einen von der Behälterwand unabhängigen Stahling zusammengepresst, so wird das bereitstehende Wasser gegenüber einer unter Druck stehenden Luftkammer abgegrenzt, was gleichzeitig für eine Trennung von Membran und Behälterwand sorgt. Die aus FDA-zugelassenem hochwertigen Butyl gefertigte Membrankonstruktion schließt das Wasser vollständig in einer nichtrostenden Kammer ein. Diese „Luftpolster“-Konstruktion verhindert Kondensationserscheinungen.
- die Luftkammer ist mit einem festen O-Ring und geschlossenen Zellschaum abgedichtet, womit eine jahrelange leakagefreie Funktion sichergestellt ist und die Notwendigkeit regelmäßiger Wartung beseitigt wird.
- an der Außenseite bietet die mandelfarbige 2-Komponenten- Polyurethanlackierung auf Epoxidgrundierung zuverlässigen, hunderte Stunden lang getesteten, UV- und Salznebelschutz
- ein Schraubdeckel mit integriertem O-Ring sorgt für eine zusätzliche Abdichtung des Luftventils
- besonders hochwertig und langlebig durch Verstärkungen der Innenauskleidung und der Membran in den Verschleißbereichen, Abrundung aller Innenteile um auch unter Extrembedingungen ein Reißen der Membrane zu verhindern sowie wartungsfrei durch eine einzigartige Wasser/Luft - Doppeldichtung zur vollkommenen Abdichtung
- mit 1" (bis 130 Liter) oder 1 1/4" (ab 200 Liter) IG Winkel-Wasseranschluss aus Edelstahl, maximalem Betriebsdruck von 10 bar und maximaler Betriebstemperatur von 90°C
- mit korrosionsfreiem Fuß aus robustem, stofffestem Polypropylenkunststoff für stabilen Stand, je nach Variante beträgt das Volumen 60, 80, 100, 130, 200, 250, 300, 325 oder 450 Liter
- zugelassen gemäß EU-Druckgeräterichtlinie 2014/68/EU und mit den Zertifizierungen für Trinkwasser nach ACS und WRAS

Art.-Nr.	WG	Bezeichnung	Euro
11014	18	Profi-Expand GCB-60LV	auf Anfrage
11015	18	Profi-Expand GCB-80LV	auf Anfrage
11016	18	Profi-Expand GCB-100LV	510,00
11017	18	Profi-Expand GCB-130LV	auf Anfrage
11010	18	Profi-Expand GCB-200LV	978,00
11012	18	Profi-Expand GCB-250LV	1.150,00
11011	18	Profi-Expand GCB-300LV	1.320,00
11018	18	Profi-Expand GCB-325LV	auf Anfrage
11013	18	Profi-Expand GCB-450LV	1.942,00



Profi-Expand C2Lite CAD

- wartungsfreies (5 Jahre Garantie) vertikales Membran-Druckausdehnungsgefäß zur Bodenaufstellung als "puffernder" Wasserspeicher oder Druckstoßdämpfer
- mit einer 100 % chlorbeständigen Membran aus Butyl und einer präzisionsgeformten Polypropylen-Schale für eine hervorragende Luft-Wasser-Trennung. Beide Bestandteile der Membrankonstruktion werden durch einen von der Behälterwand unabhängigen Stahlring zusammengepresst. So wird das bereitstehende Wasser gegenüber einer unter Druck stehenden Luftkammer abgegrenzt, was gleichzeitig für eine Trennung von Membran und Behälterwand sorgt. Die aus FDA-zugelassenem hochwertigen Butyl gefertigte Membrankonstruktion schließt das Wasser vollständig in einer nicht-rostenden Kammer ein. Diese „Luftpolster“-Konstruktion verhindert Kondensationserscheinungen.
- die Luftkammer ist mit einem festen O-Ring und geschlossenem Zellschaum abgedichtet, womit eine jahrelange leakagefreie Funktion sichergestellt und die Notwendigkeit regelmäßiger Wartung beseitigt wird.
- an der Außenseite bietet eine widerstandsfähige durchgehende Umwicklung aus Epoxidharz getränkten Glasfasern sowie ein robuster Copolymer-Polypropylen-Fuß Wetterbeständigkeit, selbst bei extremen Umweltbedingungen.
- hochwertiges Luftventil aus Messing mit zusätzlicher O-Ring-Dichtung.
- großer Vorteil der C2Lite-CAD-Serie ist das überaus leichte Gewicht und damit der verbundene einfache Transport und die leichte Installation.
- besonders hochwertig und langlebig durch Verstärkungen der Innenauskleidung und der Membran in den Verschleißbereichen, Abrundung aller Innenteile um auch unter Extrembedingungen ein Reißen der Membrane zu verhindern sowie wartungsfrei durch eine einzigartige Wasser-Luft-Doppeldichtung zur vollkommenen Abdichtung.
- mit verstärktem Kunststoffanschluss (bei C2B-60 bis C2B-130 1" BSP und bei C2B-200 bis C2B-450 1 1/4" BSP), maximalem Betriebsdruck von 8,6 bar und maximaler Betriebstemperatur von 49°C
- mit korrosionsfreiem Fuß aus robustem, stofffestem Polypropylenkunststoff für stabilen Stand, je nach Variante beträgt das Volumen 60, 80, 100, 130, 200, 250, 300, 350 oder 450 Liter.
- zugelassen gemäß EU-Druckgeräterichtlinie 2014/68/EU und mit den Zertifizierungen für Trinkwasser nach ACS und WRAS.

Art.-Nr.	WG	Bezeichnung	Euro
11060	18	Profi-Expand C2B-60LV	465,00
11061	18	Profi-Expand C2B-80LV	523,00
11062	18	Profi-Expand C2B-100LV	680,00
11063	18	Profi-Expand C2B-130LV	805,00
11064	18	Profi-Expand C2B-200LV	1.050,00
11065	18	Profi-Expand C2B-250LV	1.225,00
11066	18	Profi-Expand C2B-300LV	1.495,00
11067	18	Profi-Expand C2B-350LV	1.685,00
11068	18	Profi-Expand C2B-450LV	2.155,00



HydroGuard Inox

- wartungsfreier (5 Jahre Garantie) Membran-Wasserschlagdämpfer zur Dämpfung von Wasserdruckschlägen
- Einzelmembranconstruction mit hochwertiger Chlorbutylmembrane (Hutmembra)ne)
- Membran erzeugt eine Barriere zwischen Flüssigkeit und Luftraum , wobei der Luftraum als "Kissen" fungiert, welcher komprimiert werden kann
- hochwertiges Edelstahlgehäuse
- ein Schraubdeckel mit integriertem O-Ring sorgt für eine zusätzliche Abdichtung des Luftventils
- wartungsfrei durch eine einzigartige Wasser-Luft-Doppeldichtung zur vollkommenen Abdichtung
- mit 1/2" AG Wasseranschluss aus Noryl mit Edelstahlensatz, maximalem Betriebsdruck von 10 bar, maximaler Betriebstemperatur von 90 °C sowie einem Vordruck von 1,0 bar und einem Volumen von 1 Liter
- zugelassen gemäß EU-Druckgeräterichtlinie 2014/68/EU und mit den Zertifizierungen für Trinkwasser nach WRAS

Art.-Nr.	WG	Bezeichnung	Euro
10976	18	HydroGuard-1LX Inox	65,00



Ausdehnungsbehälter-Set 1L für Tauchmotorpumpen

- wartungsfreier (5 Jahre Garantie) Membran-Wasserschlagdämpfer (1 Liter) zur Reduktion der Anlaufhäufigkeiten bei Tauchdruckpumpen.
- Set bestehend aus HydroGuard-1LX Inox Wasserschlagdämpfer, T-Stück mit 1" (1 1/4") IG, sowie einen Doppelnippel in 1" (1 1/4")

Art.-Nr.	WG	Bezeichnung	Euro
S30301	18	Ausdehnungsbehälter-Set 1L 1"	91,00
S30302	18	Ausdehnungsbehälter-Set 1L 1 1/4"	100,00



Edelstahl T-Stück

- T-Stück aus Edelstahl

Art.-Nr.	WG	Bezeichnung	Euro
S20178	08	Edelstahl T-Stück 1 "-1/2"-1" IG	16,00
S20190	08	Edelstahl T-Stück 1 1/4"-1/2"-1 1/4" IG	24,00



Anschluss-Set für Druckbehälter

- T-Stück aus Edelstahl

LIEFERUMFANG

Anschluss-Set für Druckbehälter, bestehend aus:

- ✓ - 1x Messing-Winkel 1" (1 1/4") 90° IG/AG, 2x Panzerschlauch 1" (27505 1x Panzerschlauch 1 1/4"), 1x Messing-Kugelhahn 1" (1 1/4") IG/IG mit Entleerung, 1x Schnellverschlussbeutel , 1x Messing-T-Stück 1 1/2", diverse Nippel, Verschraubungen und Dichtungen

Art.-Nr.	WG	Bezeichnung	Euro
27504	18	Anschluss-Set für Druckbehälter 60 l / 100 l	155,00
27505	18	Anschluss-Set für Druckbehälter 200 l / 300 l / 500 l	195,00

Panzerschlauch 3/4" DVGW



- Anschlussmaße: 3/4" Außengewinde und 3/4" Überwurfverschraubung
- Länge: 300 mm
- Material: Geflecht aus Edelstahl (AISI 304 L), Seele ist aus Silikon
- max. Druck: 8 bar
- max. Temperatur: +200°C
- Einsatzmöglichkeiten: Druckanschluss für Pumpe und horizontalen ADG, Anschluss der Trinkwasserleitung an Regenwassermanager oder Trinkwassertrennstationen
- Trinkwasserzulassung: KTW und DVGW-W270
- **Hinweis: nicht für Unterdrückanwendungen geeignet!**

LIEFERUMFANG

- ✓ Panzerschlauch (KTW und DVGW-W270)
- ✓ Flachdichtung für Überwurfverschraubung (KTW und DVGW-W270)

Art.-Nr.	WG	Bezeichnung	Euro
52007	8	Panzerschlauch 3/4" X 300 mm AG-ÜWM DVGW	14,00
52008	8	Panzerschlauch 3/4" X 500 mm AG-ÜWM DVGW	27,00

Pumpenfilter



- Betriebs- und Prozesswasserfilter zur Reinigung von Regen- und Brunnenwasser mit einer Filterfeinheit von bis zu 0,06 mm (60 Micron)
- schützt Pumpe und Systemkomponenten der Wasserversorgungsanlage vor Funktionsstörungen, die durch Verschmutzungen mit aufgeschwemmten Teilchen wie z. B. Sand, Rost, Sedimente etc. verursacht werden können
- für maximal 8 bar Druck geeignet
- die Temperatur des Fördermediums muss zwischen +5 °C und +45 °C liegen
- Filtereinsatz in den Größen 12,5 mm (klein) oder 25 mm (groß) erhältlich

LIEFERUMFANG

Pumpenfilter, bestehend aus:

- ✓ 3-teiligem Filtergehäuse aus Polypropylen mit grauem Kopf und Ringmutter und transparentem Unterteil
- ✓ zwei Anschlüssen 1" mit Innengewinde aus Messing und einem Entlüftungsventil aus Polyamid
- ✓ Filterkartusche mit Filtergewebe aus Polyesterewebe

Art.-Nr.	WG	Bezeichnung	Euro
10370	12	Pumpenfilter 1", klein	60,00
10372	12	Pumpenfilter 1", groß	70,00

Filterkartusche



- Austauschkartusche zu Pumpenfilter 1"

Art.-Nr.	WG	Bezeichnung	Euro
10375	12	Filtereinsatz zu Pumpenfilter 1", klein	18,00
10377	12	Filtereinsatz zu Pumpenfilter 1", groß	21,00



Leitungsfilter

- Betriebs- und Prozesswasserfilter zur Reinigung von Regen- und Brunnenwasser mit einer Filterfeinheit von bis zu 0,09 mm (90 Micron)
- manueller, selbstreinigender Filter über Kugelventil für maximal 8 bar Druck geeignet
- die Temperatur des Fördermediums muss zwischen +4 °C und +45 °C liegen
- möglicher Durchfluss je nach Variante von 3,5 m³/h bis zu 6 m³/h

LIEFERUMFANG

Hydra-Filter, bestehend aus:

- ✓ Gehäuse aus nicht giftigem Kunststoff, mit zwei Anschlüssen für die Wasserleitung je nach Variante in 1/2", 3/4" oder 1" mit Innengewinde aus Messing
- ✓ mit Ablaufventil (nach DIN EN 1717-11/2002) an der Unterseite des Filters
- ✓ Filterkartusche mit Edelstahlnetz und Edelstahlfeder

Art.-Nr.	WG	Bezeichnung	Euro
20140	12	HYDRA 1/2"	190,00
20141	12	HYDRA 3/4"	195,00
20142	12	HYDRA 1"	200,00



Rillenscheibenfilter DISC

- Betriebs- und Prozesswasserfilter zur Reinigung von Regen- und Brunnenwasser mit einer Filterfeinheit von bis zu 0,13 mm (130 Micron)
- spezieller Filter mit einer Filterkartusche aus Rillenscheiben, die gegenüber herkömmlichen Siebfiltern eine um ein Vielfaches größere Filteroberfläche haben, die eine verbesserte und effizientere Filterung ermöglichen und die Reinigungsintervalle reduzieren
- modularer Aufbau mit mehreren Verschlusskappen und herausnehmbarer und zerlegbarer Filterkartusche für eine leichte Reinigung
- zum Einbau in die Druckleitung zugelassen für maximal 8 bar Druck
- die Temperatur des Fördermediums darf 60 °C nicht überschreiten
- möglicher Durchfluss je nach Variante von 5 m³/h bis zu 24 m³/h

LIEFERUMFANG

DISC-Filter, bestehend aus:

- ✓ Gehäuse aus thermoplastischem Kunststoff mit zwei Anschlüssen für die Wasserleitung mit Außengewinde von 3/4" bis 2" und zwei Anschlüssen für ein Manometer 1/4" zur Druckkontrolle
- ✓ einer großen Verschlusskappe zur Entnahme der Filterkartusche und einer kleinen Verschlusskappe zur Entleerung
- ✓ zerlegbare Filterkartusche mit übereinanderliegenden Rillenscheiben und Verschlussdeckel

Art.-Nr.	WG	Bezeichnung	Euro
20100	12	DISC 100 - 5 m³/h (3/4")	65,00
20101	12	DISC 100 - 6 m³/h (1")	70,00
20102	12	DISC 100 - 10 m³/h (1 1/4")	165,00
20103	12	DISC 100 - 14 m³/h (1 1/2")	170,00
20104	12	DISC 100 - 20 m³/h (1 1/2")	220,00
20128	12	DISC 100 - 24 m³/h (2")	255,00

Pumpenansaugset Aspir-Flex



- Pumpenansaugset bestehend aus Saugschlauch, Fußfilter mit Rückschlagventil und Doppelnippel (1 1/4 AG auf 1" AG) zum Ansaugen von Klarwasser aus Brunnen, Zisternen, Seen und Bächen
- mit patentierter Polyfusion-Technologie, die die Dichtigkeit zwischen Schlauch und Anschluss garantiert und so das Risiko von Wasserverlusten und Luftansaugung vermeidet
- mit Ansaugfilter aus Messing (plus)
- verwendbar im Temperaturbereich von -10 °C bis +50 °C, bis zu 0,6 bar Unterdruck, Länge 7 m und mit Pumpenanschluss 1 1/4" IG

Art.-Nr.	WG	Bezeichnung	Euro
76063	27	Aspir-Flex plus (Messingfilter)	39,00

Garten-Anschluss-Set



- Installations-Set zum Anschluss einer Wassersteckdose an eine Garten-, Tauchdruck- oder Tauchmotortpumpe

LIEFERUMFANG

Garten-Anschluss-Set, bestehend aus:

- ✓ 12,5 m PE-HD Rohr 25 x 2,3, PP PE-Verschraubung Ø 25 x 3/4" IG, PP PE-Winkelverschraubung Ø 25 x Ø 25, PP PE-Verschraubung Ø 25 x 1" AG, Wassersteckdose iWell180

Art.-Nr.	WG	Bezeichnung	Euro
27514	08	Garten-Anschluss-Set, PE-Rohr 12,5 m	155,00

Wassermelder Waterdetect



- Gefahrenmelder zur Früherkennung von Wasseraustritt aus Geräten und Leitungen
- Messprinzip als Leitwertmessung. Die Auslösung erfolgt bei Kontakt mit Wasser (in ca. 1 mm Abstand zum Boden)
- Alarm durch Signalton 85 dB
- inklusive 9V-Block-Batterie

Art.-Nr.	WG	Bezeichnung	Euro
10369	36	Wassermelder Waterdetect	22,00
10597	36	Wassermelder Waterdetect Karton (100 Stück)	1.600,00

Thekendisplay incl. 12x Wassermelder



- Thekendisplay zur Aufstellung in Verkaufsräumen in den Maßen 301 x 214 x 180 mm
- Logo im Display individuell anpassbar
- Gefahrenmelder zur Früherkennung von Wasseraustritt aus Geräten und Leitungen
- Messprinzip als Leitwertmessung. Die Auslösung erfolgt bei Kontakt mit Wasser (in ca. 1 mm Abstand zum Boden)
- Alarm durch Signalton 85 dB
- inklusive 9V-Block-Batterie

LIEFERUMFANG

Thekendisplay Waterdetect, bestehend aus:

- ✓ 1x Kartontage zur Aufstellung auf Verkaufstheken, Logo individuell anpassbar
- ✓ 12x Wassermelder Waterdetect

Art.-Nr.	WG	Bezeichnung	Euro
10596	36	Thekendisplay incl. 12x Wassermelder Waterdetect	230,00



GARTEN- UND WASSERSCHLÄUCHE	243
HOCHLEISTUNGS - WASSER- UND REINIGUNGSSCHLÄUCHE	247
SAUG- & DRUCKSCHLÄUCHE	248
POOL- & SCHWIMMBADSCHLÄUCHE	251
SCHLÄUCHE FÜR SPEZIELLE ANWENDUNGEN	252
LEBENSMITTELSCHLÄUCHE	253
TRINKWASSERSCHLÄUCHE	255
SCHLAUCHVERBINDUNGSSYSTEME	257
SCHLAUCHVERBINDUNGSSYSTEME & ZUBEHÖR DVGW	260

iPlast – Wasserschlauch aus PVC mit Gewebeverstärkung



- hochwertiger gewebeverstärkter Wasserschlauch aus PVC für den professionellen Einsatz im Handwerk, im Bau, in der Bewässerung und in der Wasserversorgung
- mit hochwertiger PVC-Außenschicht, robust gegen Abrieb und Witterungseinflüsse, UV- und ozonbeständig, dient außerdem als Anti-Algen-Schicht
- die Gewebeverstärkung aus Textil (Kreuzgewebe) gewährleistet, dass der Schlauch flexibel und handlich ist, aber trotzdem eine gute Beständigkeit gegen Druck (bis zu 12 bar) und Ausdehnung aufweist
- mit atoxischer Innenschicht aus PVC-Cristallo, weswegen der Schlauch auch zum Durchleiten für bestimmte Nahrungsmittelflüssigkeiten geeignet ist
- Konformitätserklärung: frei von Phthalaten, außerdem geeignet für Simulanzien (Lebensmittel) der Kategorie A-B-C unter Beachtung der Richtlinie EU 10/2011
- **Temperaturbeständigkeit: -15 °C bis +65 °C**

Art. Nr.	WG	Bezeichnung	Nennweite Zoll	Betriebsdruck bar	Länge m	Euro
76065	27	iPlast	1/2	12	25	43,00
76066	27	iPlast	1/2	12	50	83,00
76068	27	iPlast	3/4	8	25	78,00
76069	27	iPlast	3/4	8	50	152,00
76071	27	iPlast	1	8	25	129,00
76072	27	iPlast	1	8	50	252,00

iRubber – professioneller Wasserschlauch aus EPDM



- sehr hochwertiger und langlebiger 4-lagiger Wasserschlauch für den professionellen Einsatz
- Schlauch mit glatter Außenschicht aus EPDM, die den Schlauch sehr widerstandsfähig und beständig gegen Witterungseinflüsse sowie UV und Ozon macht. Er hat eine äußerst hohe Abrieb- und Scherfestigkeit, eine gute Selbstreinigung und Leichtgängigkeit. Selbst bei extremen Temperaturen bleibt der Schlauch noch flexibel und handlich und ist auch erdvergraben einsetzbar
- zwei spezielle Textileinlagen verleihen dem Schlauch eine hervorragende Beständigkeit gegen Druck (bis 20 bar) und Ausdehnung
- mit glatter, schwarzer EPDM-Innenschicht, die als Anti-Algenschicht dient. Die porenfreie Innenschicht sorgt für einen niedrigen Durchflusswiderstand und eine Selbstreinigung. Außerdem hat der iRubber eine weitere Zwischenschicht aus EPDM. Durch seinen speziellen Aufbau ist er sehr robust im Einsatz, drallfrei und knickstabil und trotzdem hochflexibel
- durch seine besondere Konstruktion, die Verwendung hochwertiger Materialien für Innen- und Außenschicht sowie aufgrund seines speziellen Druckträgers verfügt der iRubber über eine geringere Wandstärke als andere Gummischläuche vergleichbarer Qualität. Beim iRubber ist deshalb auch eine Kombination mit den handelsüblichen Kupplungssystemen (vergleichbar Gardena) möglich. Er kann auch problemlos für die häusliche Gartenbewässerung eingesetzt werden
- LABS-, Trennmittel- und fettfrei
- **Temperaturbeständigkeit: - 30 °C bis +90 °C**

Art. Nr.	WG	Bezeichnung	Nennweite Zoll	Betriebsdruck bar	Länge m	Euro
76093	27	iRubber	1/2	20	25	120,00
76094	27	iRubber	1/2	20	50	236,00
76096	27	iRubber	3/4	20	25	188,00
76097	27	iRubber	3/4	20	50	372,00
76198	27	iRubber	1	20	25	245,00
76199	27	iRubber	1	20	50	484,00



Super Garden – Wasser- und Gartenschlauch aus PVC mit Gewebeverstärkung

- 5-lagiger Wasserschlauch aus PVC mit gestrickter Einlage für den halbprofessionellen Einsatz bei der Bewässerung sowie für die Wasserversorgung
- mit gelber PVC-Außenschicht, macht den Schlauch beständig gegen Abrieb und Witterungseinflüsse sowie UV- und Ozon
- speziell geflochtene Gewebeverstärkung (gestrickte Einlage) unterstützt durch 12 Polyester-Textil-Fäden, damit gewährleistet ist, dass der Schlauch auch im Einsatz flexibel und handlich bleibt, nicht verdrehbar ist (Anti-Torsion), aber trotzdem belastbar gegen Druck (bis zu 8 bar) und Ausdehnung ist
- verfügt über eine schwarze Innenschicht aus PVC, die der Norm zum Durchleiten von Simulanzen der Kategorie A EU 10/2011 entspricht sowie eine zusätzliche schwarze Anti-Algen-Schicht und eine weitere schwarze Schicht als Stützeinlage
- Konformitätserklärung: frei von Phthalaten
- **Temperaturbeständigkeit: -15 °C bis +60 °C**

Art.-Nr.	WG	Bezeichnung	Nennweite Zoll	Betriebsdruck bar	Länge m	Euro
76570	27	Super Garden	1/2	8	25	40,00
76572	27	Super Garden	1/2	8	50	78,00
76574	27	Super Garden	3/4	7	25	78,00
76576	27	Super Garden	3/4	7	50	154,00
76578	27	Super Garden	1	7	25	109,00
76580	27	Super Garden	1	7	50	216,00

NTS Yellow – hochwertiger Gartenschlauch aus Weich-PVC mit spezieller Textileinlage



- hochwertiger 6-lagiger Wasserschlauch für den professionellen Einsatz im Garten, bei der Bewässerung oder der Wasserversorgung
- mit NTS-System (No-Torsion-System) mit speziellem Textilgewebe, welches gewährleistet, dass der Schlauch eine hohe Flexibilität besitzt, bei der Verwendung aber nicht verdreht und nicht verknotet
- das NTS-System gewährleistet eine gute Beständigkeit gegen Druck (bis zu 9 bar) und Ausdehnung
- Außenschicht mit Sky-Tech-Technologie, eine innovative und patentierte dünne Technopolymeschicht, die den Schlauch weitaus widerstandsfähiger als eine normale Schlauchoberfläche macht und ihm eine äußerst hohe Scher- und Abriebfestigkeit verleiht
- die Sky-Tech-Technologie in der Außenschicht bewirkt, dass der Schlauch leichtgängiger ist (bessere Gleitfähigkeit an Ecken und allen Oberflächen), über eine Selbstreinigung verfügt (Schmutz haftet nicht mehr am Schlauch) und sehr beständig gegen UV-Strahlung ist
- Weichmacher erhöhen die Leistung in Bezug auf Flexibilität sowie Handlichkeit, der Schlauch besitzt eine zusätzliche Anti-Algen-Schicht
- Konformitätserklärung: frei von Phthalaten, REACH-konform (ohne SVHC), RoHS-konform und ohne PAK (polyzyklische aromatische Kohlenwasserstoffe), außerdem für Simulanzen (Lebensmittel) der Kategorie A nach EU 10/2011 geeignet
- **Temperaturbeständigkeit: -20 °C bis +60 °C**

Art.-Nr.	WG	Bezeichnung	Nennweite Zoll	Betriebsdruck bar	Länge m	Euro
76082	27	NTS Yellow	1/2	9	25	52,00
76083	27	NTS Yellow	1/2	9	50	102,00
76085	27	NTS Yellow	3/4	7	25	78,00
76086	27	NTS Yellow	3/4	7	50	152,00
76088	27	NTS Yellow	1	7	25	136,00
76089	27	NTS Yellow	1	7	50	266,00
76091	27	NTS Yellow	1 1/4	6	25	180,00



NTS Master-Plus – professioneller Gartenschlauch aus Weich-PVC mit spezieller Textileinlage

- äußerst hochwertiger 6-lagiger Wasserschlauch für den professionellen Einsatz im Garten, bei der Bewässerung oder der Wasserversorgung
- mit NTS-plus-System (No-Torsion-System) mit 3 Lagen aus 3 speziellen Textilgeweben, welche gewährleisten, dass der Schlauch eine sehr hohe Flexibilität besitzt, bei Verwendung aber nicht verdreht und nicht verknotet
- das NTS-plus-System garantiert eine außergewöhnliche Beständigkeit gegen Druck (bis zu 16 bar) und Ausdehnung
- Außenschicht mit Sky-Tech-Technologie, eine innovative und patentierte dünne Technopolymerschicht, die den Schlauch weitaus widerstandsfähiger als eine normale Schlauchoberfläche macht und ihm eine äußerst hohe Scher- und Abriebfestigkeit verleiht
- die Sky-Tech-Technologie in der Außenschicht bewirkt, dass der Schlauch leichtgängiger ist (bessere Gleitfähigkeit an Ecken und allen Oberflächen), über eine Selbstreinigung verfügt (Schmutz haftet nicht mehr am Schlauch) und sehr beständig gegen UV-Strahlung ist
- Weichmacher erhöhen die Leistung in Bezug auf Flexibilität sowie Handlichkeit und der Schlauch besitzt eine zusätzliche Anti-Algen-Schicht
- besonders kennzeichnend für den Master-Plus sind neben der außergewöhnlichen Beständigkeit gegen Druck und Ausdehnung, eine spezielle Mischung in der Außenschicht, die dafür sorgt, dass der Schlauch selbst bei niedrigen Temperaturen seine hervorragende Flexibilität behält
- Konformitätserklärung: frei von Phthalaten, REACH-konform (ohne SVHC), RoHS-konform und ohne PAK (polyzyklische aromatische Kohlenwasserstoffe)
- **Temperaturbeständigkeit: -20 °C bis +60 °C**

Art.-Nr.	WG	Bezeichnung	Nennweite Zoll	Betriebsdruck bar	Länge m	Euro
76220	27	NTS Master-Plus	1/2	16	30	75,00
76221	27	NTS Master-Plus	1/2	16	50	123,00
76222	27	NTS Master-Plus	3/4	11	25	123,00
76223	27	NTS Master-Plus	3/4	11	50	242,00
76224	27	NTS Master-Plus	1	9	25	183,00
76225	27	NTS Master-Plus	1	9	50	360,00

Trix Rotstrahl – universeller Wasserschlauch aus EPDM



- sehr hochwertiger und langlebiger 4-lagiger Wasserschlauch für den professionellen Einsatz
- mit glatter Außenschicht aus EPDM (ab DN 32 stoffgemustert), die den Schlauch sehr widerstandsfähig und beständig gegen Witterungseinflüsse sowie UV und Ozon macht. Der Schlauch besitzt eine äußerst hohe Abrieb- und Scherfestigkeit sowie eine gute Selbstreinigung und Leichtgängigkeit (bis DN 32). Er ist selbst bei extremen Temperaturen noch flexibel und handlich und auch erdvergraben einsetzbar
- synthetische Garne verleihen dem Schlauch eine hervorragende Beständigkeit gegen Druck (bis 20 bar) und Ausdehnung (auch in größeren Dimensionen)
- mit glatter, schwarzer EPDM-Innenschicht, die als Anti-Algenschicht dient. Die porenfreie Innenschicht sorgt für einen niedrigen Durchflusswiderstand und eine Selbstreinigung. Durch seinen Aufbau ist der Schlauch sehr robust im Einsatz, knickstabil und trotzdem flexibel
- **Temperaturbereich: -40 °C bis +100 °C**

Art.-Nr.	WG	Bezeichnung	Nennweite Zoll	Betriebsdruck bar	Länge m	Euro
76002	28	Trix Rotstrahl	1/2	20	40	381,00
76005	28	Trix Rotstrahl	3/4	20	40	660,00
76008	28	Trix Rotstrahl	1	20	40	895,00
76010	28	Trix Rotstrahl	1 1/4	15	40	1.425,00
76012	28	Trix Rotstrahl	1 1/2	15	40	1.865,00
76014	28	Trix Rotstrahl	2	10	40	2.855,00

AquaRubber plus – universeller Wasserschlauch aus EPDM



- sehr hochwertiger und langlebiger 4-lagiger Wasserschlauch für den professionellen Einsatz, die perfekte **Alternative zum Trix Rotstrahl**
- mit glatter Außenschicht aus EPDM, sehr widerstandsfähig und beständig gegen Alterung, Witterungseinflüsse, UV-Strahlung und Ozon sowie bestimmte Chemikalien, mit äußerst hoher Abrieb- und Scherfestigkeit sowie einer guten Selbstreinigung und Leichtgängigkeit; der Schlauch ist selbst bei extremen Temperaturen noch flexibel und handlich und auch erdvergraben einsetzbar
- synthetische Cordeinlagen mit hoher Zugkraft verleihen dem Schlauch eine hervorragende Beständigkeit gegen Druck (bis 20 bar) und Ausdehnung, auch in größeren Dimensionen
- mit glatter, schwarzer EPDM-Innenschicht; die porenfreie Innenschicht sorgt für einen niedrigen Durchflusswiderstand, ist selbstreinigend und dient als Anti-Algenschicht
- durch seinen speziellen Druckträger und den besonderen Aufbau ist der AquaRubber plus sehr robust im Einsatz, knickstabil, drallfrei und trotzdem flexibel und handlich. Ein qualitativ hochwertiger Schlauch für viele verschiedene anspruchsvolle Anwendungen und Einsatzgebiete
- **Temperaturbereich: -40 °C bis +100 °C**

Art.-Nr.	WG	Bezeichnung	Nennweite Zoll	Betriebsdruck bar	Länge m	Euro
76771	28	AquaRubber plus	1/2	20	40	265,00
76772	28	AquaRubber plus	3/4	20	40	405,00
76773	28	AquaRubber plus	1	20	40	585,00



Goldschlange – Hochleistungs-Wasser- und Reinigungsschlauch

- sehr hochwertiger, leistungsstarker und äußerst langlebiger Wasser- und Reinigungsschlauch für den professionellen Einsatz
- mit einer schwarzen, stoffgemusterten Außenschicht aus CR, die den Schlauch besonders widerstandsfähig und beständig gegen Witterungseinflüsse, UV-Strahlung und Ozon macht. Die CR-Außenschicht hat zudem eine sehr hohe Abrieb- und Scherfestigkeit sowie eine Beständigkeit gegen Öle, Fette und bestimmte Chemikalien. Der Schlauch ist selbst bei extremen Temperaturen noch flexibel und handlich und auch erdvergraben einsetzbar
- synthetische Garne verleihen dem Schlauch eine hervorragende Beständigkeit gegen Druck (bis 30 bar) und Ausdehnung, auch in größeren Dimensionen
- mit glatter, schwarzer EPDM-Innenschicht, die als Anti-Algenschicht dient. Die porenfreie Innenschicht sorgt für einen niedrigen Durchflusswiderstand und eine Selbstreinigung
- durch seinen speziellen Aufbau und die Verwendung hochwertigster Materialien ist die Goldschlange sehr robust im Einsatz, knick- und stoßfest, überfahrbar und trotzdem flexibel. Ein Werkzeug, das als unübertroffen gilt und einen größtmöglichen Gebrauchsnutzen vorweisen kann

• **Temperaturbereich: -30 °C bis +100 °C**

* als Meterware maximal bis 30 m Länge lieferbar

Art.-Nr.	WG	Bezeichnung	Nennweite Zoll	Betriebsdruck bar	Länge m	Euro
76041	28	Goldschlange	3/8	30	1*	20,00
76042	28	Goldschlange	3/8	30	40	855,00
76043	28	Goldschlange	1/2	30	1*	21,00
76045	28	Goldschlange	1/2	30	40	880,00
76046	28	Goldschlange	3/4	25	1*	33,00
76048	28	Goldschlange	3/4	25	40	1.390,00
76049	28	Goldschlange	1	20	1*	43,00
76051	28	Goldschlange	1	20	40	1.895,00
76053	28	Goldschlange	1 1/4	12	40	2.950,00
76055	28	Goldschlange	1 1/2	12	40	4.030,00
76057	28	Goldschlange	2	10	40	6.025,00



AquaRubber Profi – Hochleistungs-Wasser- & Reinigungsschlauch

- sehr hochwertiger, leistungsstarker und äußerst langlebiger Wasser- und Reinigungsschlauch für den professionellen Einsatz, **die perfekte Alternative zur Goldschlange**
- mit schwarzer, stoffgemusteter Außenschicht aus CR, besonders widerstandsfähig und beständig gegen Witterungseinflüsse, UV-Strahlung und Ozon, mit sehr hoher Abrieb- und Scherfestigkeit, Beständigkeit gegen Öle, Fette und bestimmte Chemikalien; der Schlauch ist selbst bei extremen Temperaturen noch flexibel und handlich und auch erdvergraben einsetzbar
- hoch belastbare Textil-Strickgarneinlagen verleihen dem Schlauch eine hervorragende Beständigkeit gegen Druck (bis 30 bar) und Ausdehnung, auch in größeren Dimensionen
- mit glatter, schwarzer EPDM-Innenschicht; die porenfreie Innenschicht sorgt für einen niedrigen Durchflusswiderstand, ist selbstreinigend und dient als Anti-Algenschicht
- durch seinen speziellen Aufbau und die Verwendung hochwertigster Materialien ist der AquaRubber Profi sehr robust im Einsatz, knick- und stoßfest, drallfrei, bedingt überfahrbar und trotzdem flexibel und handlich. Ein Werkzeug das selbst schwierigsten Anforderungen standhält und einen größtmöglichen Gebrauchsnutzen vorweisen kann

• **Temperaturbereich: -30 °C bis +100 °C**

Art.-Nr.	WG	Bezeichnung	Nennweite Zoll	Betriebsdruck bar	Länge m	Euro
76774	28	AquaRubber Profi	1/2	30	1	14,00
76775	28	AquaRubber Profi	1/2	30	60	735,00
76776	28	AquaRubber Profi	3/4	25	1	17,00
76777	28	AquaRubber Profi	3/4	25	60	925,00
76778	28	AquaRubber Profi	1	20	1	22,00
76779	28	AquaRubber Profi	1	20	60	1.100,00



Agro-Flex LD – PVC-Spiralsaugschlauch

- Saug- und Druckschlauch aus PVC mit Hart-PVC-Spirale zum Durchfluss von Flüssigkeiten, Staub, Getreide und Lebensmitteln bei niedrigem Arbeitsdruck
- mit Außenschicht aus Weich-PVC, robust gegen Abrieb und Witterungseinflüsse
- die integrierte Hart-PVC-Spirale sorgt dafür, dass der Schlauch flexibel und leicht ist, aber trotzdem bei geringer Belastung eine Beständigkeit gegen Druck (bis 6 bar) und Unterdruck (bis 0,6 bar) sowie Ausdehnung aufweist
- mit Innenschicht aus PVC, innen glatt und außen leicht wellig, zum Durchleiten von bestimmten Lebensmitteln geeignet
- Konformitätserklärung: frei von Phthalaten, außerdem geeignet für Simulanzen (Lebensmittel) der Kategorie A-B-C unter Beachtung der Richtlinie EU 10/2011
- **Hinweis:** Wir weisen darauf hin, dass sämtliche Gewährleistungsansprüche verfallen, sollte bei dem Agro-Flex LD in Verwendung als Druck- oder Saugschlauch der Biegeradius nicht eingehalten werden (z.B. Bögen oder Winkel in einem Leerrohr), Zug- oder Druckkraft auf den Schlauch ausgeübt wurde (z.B. beim Ziehen / Drücken durch ein Leerrohr) oder der Schlauch in einer anderen Verwendung als angegeben und erlaubt eingesetzt worden ist!
- **Temperaturbereich zwischen -10 °C bis +50 °C**

ANMERKUNG:

Wir empfehlen den Agro-Flex LD **nicht** für den Anschluss an Gartenpumpen oder Hauswasserwerken zu nehmen. Hier empfehlen wir unseren iFlex Aqua.

Art. Nr.	WG	Bezeichnung	Nennweite Zoll	Betriebsdruck bar	Unterdruck bar	Länge m	Euro
76133	27	Agro-Flex LD	3/4	6	0,6	25	80,00
76058	27	Agro-Flex LD	3/4	6	0,6	50	160,00
76059	27	Agro-Flex LD	1	6	0,6	25	92,00
76060	27	Agro-Flex LD	1	6	0,6	50	184,00
76136	27	Agro-Flex LD	1 1/4	6	0,6	25	118,00
76061	27	Agro-Flex LD	1 1/4	6	0,6	50	234,00
76137	27	Agro-Flex LD	1 1/2	5	0,6	25	148,00
76134	27	Agro-Flex LD	1 1/2	5	0,6	50	295,00
76191	27	Agro-Flex LD	2	5	0,6	25	225,00
76135	27	Agro-Flex LD	2	5	0,6	50	450,00
76282	27	Agro-Flex LD	2 1/2	4	0,5	50	800,00
76283	27	Agro-Flex LD	3	4	0,5	50	825,00



iFlex aqua – flexibler und universeller PVC Saugschlauch

- leistungsstarker Saugschlauch aus PVC mit Federdrahtspirale zum Ansaugen und Durchleiten von Flüssigkeiten und Lebensmitteln bei mittlerem Arbeitsdruck
- mit schwarzer Außenschicht aus Weich-PVC, die den Schlauch gegen Algenbildung schützt, robust gegen Abrieb und Witterungseinflüsse macht sowie UV- und Ozonbeständig ist
- die integrierte Federdrahtspirale sorgt dafür, dass der Schlauch flexibel und handlich ist und eine gute Beständigkeit gegen Unterdruck (bis 0,85 bar) aufweist. Trotz einer Beständigkeit gegen Druck (bis 5 bar) und Ausdehnung empfehlen wir, den iFlex Aqua ausschließlich als Saugschlauch zu verwenden oder nur als Druckschlauch für Anwendungen mit niedrigem Arbeitsdruck einzusetzen
- verfügt über eine Innenschicht aus Weich-PVC, die auch zum Durchleiten von bestimmten Lebensmitteln geeignet ist, außerdem bedingt beständig gegen Öl-, Laugen,- und Säuren. Der Schlauch ist innen und außen glatt
- Konformitätserklärung: frei von Phthalaten, außerdem geeignet für Simulanzen (Lebensmittel) der Kategorie A und B unter Beachtung der Richtlinie EU 10/2011
- **Wichtig:** es ist zu beachten, dass bei falscher Anwendung oder der Einwirkung von Zugkraft oder Drucklast sowie der Nichteinhaltung des maximalen Biegeradius zu Einschränkungen in der Funktionsfähigkeit kommen kann und im schlimmsten Fall sogar zu Beschädigungen am Schlauch führt
- **Temperaturbereich: -15 °C bis +60 °C**

Art. Nr.	WG	Bezeichnung	Nennweite Zoll	Betriebsdruck bar	Unterdruck bar	Länge m	Euro
76269	27	iFlex aqua	1	5	0,85	1	14,00
76154	27	iFlex aqua	1	5	0,85	50	415,00
76273	27	iFlex aqua	1 1/4	4,5	0,85	1	17,00
76277	27	iFlex aqua	1 1/4	4,5	0,85	50	430,00



PowerFlex aqua - hochwertiger PVC Spiralsaug- und Druckschlauch

- leistungsstarker Saug- und Druckschlauch aus Thermoplast mit verzinkter Federdrahtspirale zum Durchleiten von Flüssigkeiten und Lebensmitteln bei hohem Arbeitsdruck
- mit blauer Außenschicht aus Thermoplast, die den Schlauch gegen Algenbildung schützt, robust gegen Abrieb und Witterungseinflüsse, UV- und ozonbeständig
- die integrierte Federdrahtspirale sorgt dafür, dass der Schlauch flexibel und handlich ist, aber trotzdem eine sehr gute Beständigkeit gegen Druck (bis 10 bar) und Unterdruck (bis 0,9 bar) sowie Ausdehnung aufweist
- mit weißer Innenschicht aus Thermoplast, die auch zum Durchleiten von bestimmten Lebensmitteln geeignet ist, bedingt beständig gegen Öl, Laugen und Säuren, allerdings nicht geeignet für fetthaltige Flüssigkeiten, innen und außen glatt
- Konformitätserklärung: frei von Phthalaten, außerdem geeignet für Simulanzien (Lebensmittel) der Kategorie A und B unter Beachtung der Richtlinie EU 10/2011
- **Hinweis: wir weisen darauf hin, dass sämtliche Gewährleistungsansprüche verfallen, sollte bei dem PowerFlex aqua in Verwendung als Druck- oder Saugschlauch der Biegeradius nicht eingehalten werden (z.B. Bögen oder Winkel in einem Leerrohr), Zug- oder Druckkraft auf den Schlauch ausgeübt wurde (z.B. beim Ziehen / Drücken durch ein Leerrohr) oder der Schlauch in einer anderen Verwendung als angegeben und erlaubt eingesetzt worden ist!**
- **Temperaturbereich: -20 °C bis +60 °C**

Art. Nr.	WG	Bezeichnung	Nennweite Zoll	Betriebsdruck bar	Unterdruck bar	Länge m	Euro
12024	27	PowerFlex aqua	1	10	0,90	1	34,00
10020	27	PowerFlex aqua	1	10	0,90	30	360,00

Multiflex - schwerer PVC Spiral-Saug- und Druckschlauch



- schwerer und leistungsstarker Saug- und Druckschlauch aus PVC mit Spirale aus hartem, stoßfestem PVC zum Ansaugen und Durchleiten von Flüssigkeiten bei hohem Arbeitsdruck und intensiver Nutzung. Besonders gut geeignet zum Einsatz für Kesselwagen, zur Bewässerung, zur Reinigung und Entleerung von Kanalisation und Senkgruben sowie zum Abpumpen von Baugruben
- mit welliger Außenschicht aus Weich-PVC, sehr robust gegen Abrieb und Witterungseinflüsse auch bei intensiver Nutzung sowie beständig gegen UV und Ozon
- die integrierte Spirale aus Hart-PVC sorgt dafür, dass der Schlauch sehr flexibel und handlich ist und trotzdem eine hohe Beständigkeit gegen Unterdruck (bis 0,9 bar) aufweist sowie druckbeständig ist
- verfügt über eine Innenschicht aus Weich-PVC, der Schlauch ist innen glatt
- Konformitätserklärung: REACh und RoHS konform, frei von Phtalaten
- **Wichtig: Es ist zu beachten, dass es bei falscher Anwendung oder der Einwirkung von Zugkraft oder Drucklast sowie der Nichteinhaltung des maximalen Biegeradius zu Einschränkungen in der Funktionsfähigkeit und im schlimmsten Fall sogar zu Beschädigungen am Schlauch führen kann!**
- **Temperaturbereich: -20 °C bis +55 °C**

Art. Nr.	WG	Bezeichnung	Nennweite	Betriebsdruck bar	Unterdruck bar	Länge m	Euro
76330	27	Multiflex	DN 25	8	0,90	50	348,00
76331	27	Multiflex	DN32	7	0,90	50	417,00
76332	27	Multiflex	DN 38	6	0,90	50	487,00
76333	27	Multiflex	DN 40	6	0,90	50	557,00
76334	27	Multiflex	DN 51	5	0,90	50	765,00
76335	27	Multiflex	DN 63	5	0,90	50	967,00
76336	27	Multiflex	DN 76	4	0,90	50	1.185,00
76337	27	Multiflex	DN 90	4	0,90	30	830,00
76338	27	Multiflex	DN 102	4	0,90	30	1.130,00



iFlex Pro – professioneller Saug- und Druckschlauch aus EPDM

- sehr hochwertiger und langlebiger 5-lagiger Saug- und Druckschlauch für den professionellen Einsatz
- mit glatter Außenschicht aus EPDM, sehr widerstandsfähig gegen Witterungseinflüsse, UV-Strahlung und Ozon, außerdem bedingt beständig gegen Fette, Öle und Chemikalien, hohe Abrieb- und Scherfestigkeit, sehr robust und langlebig, auch bei anspruchsvollen Anwendungen
- hoch reißfeste Textileinlagen und eine integrierte Federdrahtspirale, verleihen dem Schlauch eine hervorragende Beständigkeit gegen Druck (bis 10 bar), Ausdehnung sowie Unterdruck (bis 0,9 bar) auch in größeren Dimensionen, trotzdem bleibt der Schlauch flexibel und handlich, ist zudem aber noch knickstabil und drallfrei
- mit glatter, schwarzer EPDM-Innenschicht; die porenfreie Innenschicht sorgt für einen niedrigen Durchflusswiderstand, ist selbstreinigend und zum Durchleiten von bestimmten Chemikalien und Düngemittel geeignet
- LABS-, Trennmittel-, und fettfrei sowie längenunabhängig elektrisch ableitfähig, $R < 10 \text{ hoch } 6 \Omega$
- **Hinweis: wir weisen darauf hin, dass sämtliche Gewährleistungsansprüche verfallen, sollte bei dem iFlex Pro in Verwendung als Druck- oder Saugschlauch der Biegeradius nicht eingehalten werden (z.B. Bögen oder Winkel in einem Leerrohr), Zug- oder Druckkraft auf den Schlauch ausgeübt wurde (z.B. beim Ziehen / Drücken durch ein Leerrohr) oder der Schlauch in einer anderen Verwendung als angegeben und erlaubt eingesetzt worden ist!**
- **Temperaturbereich zwischen -40 °C bis +100 °C**

Art. Nr.	WG	Bezeichnung	Nennweite Zoll	Betriebsdruck bar	Unterdruck bar	Länge m	Euro
76290	28	iFlex Pro	1	10	1,0	30	450,00
76291	28	iFlex Pro	1	10	1,0	1	19,50
76292	28	iFlex Pro	1 1/4	10	1,0	30	521,00
76293	28	iFlex Pro	1 1/4	10	1,0	1	21,50
76294	28	iFlex Pro	1 1/2	10	1,0	30	730,00
76295	28	iFlex Pro	1 1/2	10	1,0	1	30,50
76296	28	iFlex Pro	2	10	1,0	30	900,00
76297	28	iFlex Pro	2	10	1,0	1	36,00

Barrier CDS – hochwertiger PVC- Saug- und Druckschlauch



- Saug- und Druckschlauch aus PVC mit Kunststoff-Hartspirale und Risschutzbarriere zum Durchleiten von Flüssigkeiten bei mittlerem Arbeitsdruck
- mit weißer Außenschicht aus Weich-PVC, die den Schlauch robust gegen Abrieb und Witterungseinflüsse macht sowie UV- und ozonbeständig ist
- die integrierte PVC-Hartspirale sorgt dafür, dass der Schlauch flexibel und handlich ist, aber dennoch eine gute Beständigkeit gegen Druck (bis 5 bar) und Ausdehnung besitzt sowie für Anwendungen mit Unterdruck (bis 0,7 bar) geeignet ist
- verfügt über eine Innenschicht aus Weich-PVC mit einem Spezialfilm (Chlorine Defence System) der den Schlauch hermetisch vor dem Angriff durch Chlorwasser schützt und den Schlauch beständig gegen Mikroorganismen und bedingt beständig gegen Öl, Laugen und Säuren macht
- die steife Hartkunststoffspirale, verkleidet mit einer im Schlauch koextrudierten Risschutzbarriere, verleiht dem Schlauch eine ausgezeichnete Beständigkeit und Festigkeit gegenüber Belastungen im Untergrund
- innen und außen glatt, extern kalibriert, für eine perfekte Verbindung mit handelsüblichen Anschlüssen
- Konformitätserklärung: frei von Phtalaten
- **Hinweis: wir weisen darauf hin, dass sämtliche Gewährleistungsansprüche verfallen, sollte bei dem Barrier CDS in Verwendung als Druck- oder Saugschlauch der Biegeradius nicht eingehalten werden (z.B. Bögen oder Winkel in einem Leerrohr), Zug- oder Druckkraft auf den Schlauch ausgeübt wurde (z.B. beim Ziehen / Drücken durch ein Leerrohr) oder der Schlauch in einer anderen Verwendung als angegeben und erlaubt eingesetzt worden ist!**

Art. Nr.	WG	Bezeichnung	Nennweite (Außendurchmesser)	Betriebsdruck bar	Unterdruck bar	Länge m	Euro
76800	28	Barrier CDS	DN 50	5	0,7	25	296,00
76801	28	Barrier CDS	DN 50	5	0,7	50	587,00
76802	28	Barrier CDS	DN 63	4	0,7	25	376,00

Idroflex – hochwertiger PVC- Saug- und Druckschlauch



- Saug- und Druckschlauch aus PVC mit Kunststoff-Hartspirale zum Durchleiten von Flüssigkeiten und Lebensmitteln bei mittlerem Arbeitsdruck
- mit weißer Außenschicht aus Weich-PVC, die den Schlauch robust gegen Abrieb und Witterungseinflüsse macht sowie UV- und ozonbeständig ist
- die integrierte PVC-Hartspirale sorgt dafür, dass der Schlauch flexibel und handlich ist, aber trotzdem eine gute Beständigkeit gegen Druck (bis 7bar) und Ausdehnung besitzt sowie auch für Anwendungen mit Unterdruck (bis 0,7 bar) geeignet ist
- verfügt über eine Innenschicht aus Weich-PVC, die auch zum Durchleiten von bestimmten Lebensmitteln geeignet ist, Beständig gegen Mikroorganismen, Chlor und Salzwasser sowie außerdem bedingt beständig gegen Öl, Laugen,- und Säuren.
- innen und außen glatt, extern kalibriert, für eine perfekte Verbindung mit handelsüblichen Anschlüssen und PVC-Klebefittings
- Konformitätserklärung: frei von Phtalaten, außerdem geeignet für Simulanzen (Lebensmittel) der Kategorie A, B und C unter Beachtung der Richtlinie EU 10/2011
- **Hinweis: wir weisen darauf hin, dass sämtliche Gewährleistungsansprüche verfallen, sollte bei dem Idroflex in Verwendung als Druck- oder Saugschlauch der Biegeradius nicht eingehalten werden (z.B. Bögen oder Winkel in einem Leerrohr), Zug- oder Druckkraft auf den Schlauch ausgeübt wurde (z.B. beim Ziehen / Drücken durch ein Leerrohr) oder der Schlauch in einer anderen Verwendung als angegeben und erlaubt eingesetzt worden ist!**

Art. Nr.	WG	Bezeichnung	Nennweite (Außendurchmesser)	Betriebsdruck bar	Unterdruck bar	Länge m	Euro
76810*	28	Idroflex	DN 20	7	0,7	25	81,00
76812*	28	Idroflex	DN 25	7	0,7	25	98,00
76814*	28	Idroflex	DN 32	6	0,7	25	135,00
76816*	28	Idroflex	DN 40	6	0,7	25	184,00
76818*	28	Idroflex	DN 50	5	0,7	25	196,00
76820*	28	Idroflex	DN 63	5	0,7	25	276,00

* Auf Nachfrage sind diese Schlauchgrößen auch als 50 Meter Rolle erhältlich (keine Lagerware!)



Superelastic - hochwertiger Teich- und Springbrunnenschlauch

- sehr flexibler Saug- und Druckschlauch aus PVC mit Spirale aus hartem, stoßfestem PVC zum Ansaugen und Durchleiten von Flüssigkeiten bei niedrigem Arbeitsdruck! Besonders gut als Teich- oder Springbrunnenschlauch zur Wasserversorgung oder Wasserverteilung geeignet
- mit schwarzer Außenschicht aus Weich-PVC, die den Schlauch gegen Algenbildung schützt, robust gegen Abrieb und Witterungseinflüsse macht, Chlor- und Salzwasserbeständig sowie bedingt beständig gegen UV und Ozon ist
- die integrierte Spirale aus PVC sorgt dafür, dass der Schlauch sehr flexibel und handlich ist und eine Beständigkeit gegen Unterdruck (bis 0,6 bar) aufweist
- verfügt über eine Innenschicht aus Weich-PVC, der Schlauch ist innen glatt und außen leicht gewellt und problemlos mit PVC-Klebefittings kombinierbar
- Konformitätserklärung: REACh und RoHS konform, frei von Phtalaten
- **Wichtig: es ist zu beachten, dass es bei falscher Anwendung oder der Einwirkung von Zugkraft oder Drucklast sowie der Nichteinhaltung des maximalen Biegeradius zu Einschränkungen in der Funktionsfähigkeit und im schlimmsten Fall sogar zu Beschädigungen am Schlauch führen kann!**
- **Temperaturbereich: -10 °C bis +60 °C**

Art. Nr.	WG	Bezeichnung	Nennweite Zoll	Betriebsdruck bar	Unterdruck bar	Länge m	Euro
76310	27	Superelastic	1/2"	6	0,60	30	77,00
76311*	27	Superelastic	3/4"	5	0,60	30	84,00
76313*	27	Superelastic	1"	5	0,60	30	107,00
76315*	27	Superelastic	1 1/4"	5	0,60	30	127,00
76317*	27	Superelastic	1 1/2"	4	0,60	30	166,00
76319	27	Superelastic	2"	4	0,60	30	259,00

* Auf Nachfrage sind diese Schlauchgrößen auch als 50 Meter Rolle erhältlich (keine Lagerware!)

Unitrix 60 – professioneller Vielzweckschlauch aus NBR



- sehr hochwertiger und langlebiger 4-lagiger Vielzweckschlauch für den professionellen Einsatz beim Durchleiten von flüssigen Medien wie z. B. Benzin, Gasöl, Kerosin, Heiz- und Schmierölen, tierischen Fetten, verdünnten Säuren, technischen Alkoholen, Salzlösungen, Naphta sowie ölhaltige Pressluft, Propan und Butan mit sehr hohem Arbeitsdruck
- mit einer glatten Außenschicht aus NBR, die den Schlauch sehr widerstandsfähig und beständig gegen Witterungseinflüsse, UV-Strahlung, Ozon, Öle, Fette, Säuren und Chemikalien macht. Der Schlauch besitzt zudem eine hohe Abriebfestigkeit und ist sehr robust
- die synthetischen Garne verleihen dem Schlauch eine hervorragende Beständigkeit gegen Druck (bis 20 bar) und Ausdehnung. Trotzdem bleibt der Schlauch flexibel und handlich
- mit einer glatten, schwarzen NBR-Innenschicht, die für das Durchleiten diverser Fette, Gase, Öle und Chemikalien geeignet ist. Die porenfreie Innenschicht sorgt zudem für einen niedrigen Durchflusswiderstand und eine Selbstreinigung
- LABS-, Trennmittel- und fettfrei sowie längenunabhängig elektrisch ableitfähig, R < 10 hoch 6 Ohm
- **Temperaturbeständigkeit: -25 °C bis +85 °C**

Art. Nr.	WG	Bezeichnung	Nennweite Zoll	Betriebsdruck bar	Länge m	Euro
76511	28	Unitrix 60	1/4	20	50	596,00
76513	28	Unitrix 60	3/8	20	50	770,00
76515	28	Unitrix 60	1/2	20	50	950,00
76517	28	Unitrix 60	3/4	20	50	1.575,00
76519	28	Unitrix 60	1	20	50	2.160,00



Metal-Flex – hochwertiger PVC-Saugschlauch

- hochwertiger und leistungsstarker Saug- und Druckschlauch aus PVC mit Federdrahtspirale zum Durchfluss von Flüssigkeiten und Lebensmitteln bei mittlerem bis hohem Arbeitsdruck
- mit transparenter Außenschicht aus Weich-PVC, robust gegen Abrieb und Witterungseinflüsse, UV- und ozonbeständig
- die integrierte Federdrahtspirale sorgt dafür, dass der Schlauch flexibel und handlich ist, aber trotzdem eine sehr gute Beständigkeit gegen Druck (bis 9 bar) und Unterdruck (bis 0,9 bar) sowie Ausdehnung aufweist.
- mit Innenschicht aus Weich-PVC, die innen und außen glatt und zum Durchleiten von bestimmten Lebensmitteln geeignet ist
- Konformitätserklärung: frei von Phthalaten, außerdem geeignet für Simulanzien (Lebensmittel) der Kategorie A-B-C-D1 unter Beachtung der Richtlinie EU 10/2011
- Hinweis: wir weisen darauf hin, dass sämtliche Gewährleistungsansprüche verfallen, sollte bei dem Metal-Flex in Verwendung als Druck- oder Saugschlauch der Biegeradius nicht eingehalten werden (z.B. Bögen oder Winkel in einem Leerrohr), Zug- oder Druckkraft auf den Schlauch ausgeübt wurde (z.B. beim Ziehen / Drücken durch ein Leerrohr) oder der Schlauch in einer anderen Verwendung als angegeben und erlaubt eingesetzt worden ist!
- Temperaturbereich: -10 °C bis +65 °C

Art. Nr.	WG	Bezeichnung	Nennweite Zoll	Betriebsdruck bar	Unterdruck bar	Länge m	Euro
76156	27	Metal-Flex	1/2	9	0,90	30	105,00
76158	27	Metal-Flex	3/4	7	0,90	30	149,00
76160	27	Metal-Flex	1	6	0,90	30	268,00
76162	27	Metal-Flex	1 1/4	5	0,90	30	340,00
76164	27	Metal-Flex	1 1/2	4	0,90	30	395,00
76166	27	Metal-Flex	2	3	0,80	30	630,00

Trix Multifood – universeller Qualitäts-Lebensmittelschlauch



- hochwertiger und leistungsstarker Druckschlauch aus NBR mit porenfreier Innenschicht zum Durchleiten von Flüssigkeiten und Lebensmitteln bei hohem Arbeitsdruck
- mit blauer (kann auch in weiß bezogen werden), glatter, lichtundurchlässiger Außenschicht aus NBR (Nitrilkautschuk), die den Schlauch beständig gegen UV-Strahlung, Ozon, Witterungseinflüsse, Öle und Fette macht. Die Außenschicht sorgt zudem für Abriebfestigkeit und Langlebigkeit auch unter schwierigen Bedingungen
- als Druckträger dienen synthetische Garne, die dafür sorgen, dass der Schlauch flexibel und handlich ist, aber trotzdem eine sehr hohe Beständigkeit gegen Druck (bis 20 bar) und Ausdehnung aufweist
- mit glatter, porenfreier Innenschicht aus NBR, die absolut geruchs- und geschmacksneutral ist und eine gute Beständigkeit gegen handelsübliche Reinigungsmittel aufweist und sogar dämpfbar bis 164 °C bei 6 bar ist (offenes System)
- kompatibel mit den gängigen Schnelkupplungssystemen (vergleichbar GEKA) und Konusverschraubungen
- Konformitätserklärung: Entspricht den Anforderungen der FDA und EG 1935/2004 und EG 2023/2006
- **Wichtiger Hinweis: Trinkwasser- und Lebensmittelschläuche sind vor und nach jedem Gebrauch zu reinigen, zu spülen und zu desinfizieren!**
- Temperaturbereich: -20 °C bis +90 °C

Art. Nr.	WG	Bezeichnung	Nennweite Zoll	Betriebsdruck bar	Länge m	Euro
76017	28	Trix Multifood blau	1/2	20	40	620,00
76020	28	Trix Multifood blau	3/4	20	40	950,00
76023	28	Trix Multifood blau	1	20	40	1.450,00
76192*	28	Trix Multifood weiß	1/2	20	40	620,00
76194*	28	Trix Multifood weiß	3/4	20	40	950,00
76196*	28	Trix Multifood weiß	1	20	40	1.450,00

* Der Trix Multifood mit weißer Außenschicht ist keine Lagerware!



Cristallo extra – PVC-Schlauch ohne Gewebeerstärkung

- hochwertiger transparenter Schlauch aus PVC ohne Verstärkung für den industriellen und professionellen Einsatz zum Durchleiten und Ableiten von Wasser, Trinkwasser, Kondensat und Lebensmittel Flüssigkeiten
- mit transparenter PVC-Außenschicht, robust gegen Abrieb und Witterungseinflüsse sowie UV- und ozonbeständig
- ohne Gewebeerstärkung, d.h. der Schlauch weist keine Beständigkeit gegen Druck oder Unterdruck auf, ist aber aufgrund des Weich-PVCs sehr flexibel und handlich
- mit atoxischer Innenschicht aus PVC, weswegen der Schlauch zum Durchleiten für bestimmte Nahrungsmittelflüssigkeiten und Trinkwasser geeignet und bedingt kondensat- und chlorbeständig ist
- Konformitätserklärung: frei von Phthalaten, außerdem geeignet für Simulanzien (Lebensmittel) der Kategorie A-B-C-D2 unter Beachtung der Richtlinie EU 10/2011 und KTW C für Trinkwasser
- **Temperaturbeständigkeit: -20 °C bis +60 °C**

Art. Nr.	WG	Bezeichnung	Nennweite Zoll	Ø Innen mm	Ø Außen mm	Betriebsdruck bar	Länge m	Euro
76114	27	Cristallo extra	1/4	6	10	<1	100	87,00
76115	27	Cristallo extra	5/16	8	10	<1	50	29,00
76116	27	Cristallo extra	5/16	8	12	<1	50	46,00
76118	27	Cristallo extra	-	9	13	<1	50	55,00
76120	27	Cristallo extra	3/8	10	14	<1	50	57,00
76122	27	Cristallo extra	-	12	16	<1	50	64,00
76123	27	Cristallo extra	1/2	13	19	<1	50	124,00
76124	27	Cristallo extra	-	15	19	<1	50	80,00
76119	27	Cristallo extra	5/8	16	20	<1	50	110,00
76129	27	Cristallo extra	3/4	19	24	<1	50	143,00
76126	27	Cristallo extra	-	20	25	<1	50	136,00
76125	27	Cristallo extra	1	25	31	<1	25	90,00
76127	27	Cristallo extra	1 1/4	32	38	<1	25	121,00

Refittex Cristallo – Der universelle PVC-Wasserschlauch



- hochwertiger gewebeerstärkter Schlauch aus PVC für den industriellen und professionellen Einsatz von Wasser, Druckluft oder Lebensmittel Flüssigkeiten
- mit transparenter PVC-Außenschicht, robust gegen Abrieb und Witterungseinflüsse sowie UV- und ozonbeständig
- die Gewebeerstärkung aus Textil (Kreuzgewebe) gewährleistet, dass der Schlauch flexibel und handlich ist, aber dennoch eine außergewöhnliche Beständigkeit gegen Druck (bis zu 20 bar) und Ausdehnung aufweist
- mit atoxischer Innenschicht aus PVC-Cristallo, weswegen sich der Schlauch auch zum Durchleiten für bestimmte Nahrungsmittelflüssigkeiten und Trinkwasser eignet und bedingt kondensat- und chlorbeständig ist
- Konformitätserklärung: frei von Phthalaten, außerdem geeignet für Simulanzien (Lebensmittel) der Kategorie A-B-C-D2 unter Beachtung der Richtlinie EU 10/2011 und KTW C für Trinkwasser
- **Temperaturbeständigkeit: -20 °C bis +60 °C**

Art. Nr.	WG	Bezeichnung	Nennweite Zoll	Ø Innen mm	Ø Außen mm	Betriebsdruck bar	Länge m	Euro
76230	27	Refittex Cristallo	1/4	6	12	20	50	71,00
76232	27	Refittex Cristallo	-	9	15	20	50	87,00
76233	27	Refittex Cristallo	3/8	10	16	20	50	103,00
76234	27	Refittex Cristallo	1/2	13	20	12	50	118,00
76236	27	Refittex Cristallo	3/4	19	26	10	50	188,00
76237	27	Refittex Cristallo	1	25	33	8	50	252,00
76238	27	Refittex Cristallo	-	25	34	12	50	294,00
76240	27	Refittex Cristallo	1 1/4	32	40	7	25	171,00



iPure Uniflex – hochwertiger PUR-Trinkwasserschlauch

- hochwertiger und leistungsstarker Druckschlauch aus PUR mit Polyesterfadenlage zum Durchleiten von Flüssigkeiten und Lebensmitteln bei hohem Arbeitsdruck, speziell Trinkwasser
- mit blauer, lichtundurchlässiger Außenschicht aus PUR (Polyurethan), robust gegen Abrieb, UV, Ozon und Witterungseinflüsse
- als Druckträger dient eine Polyesterfadenlage, die dafür sorgt, dass der Schlauch sehr flexibel und handlich ist, aber trotzdem eine sehr hohe Beständigkeit gegen Druck (bis 20 bar) und Ausdehnung aufweist
- mit transparenter Innenschicht aus PUR, die absolut geruchs- und geschmacksneutral ist und eine gute Beständigkeit gegen handelsübliche Reinigungsmittel aufweist, innen und außen absolut glatt
- kompatibel mit den gängigen Schnellkupplungssystemen (vergleichbar GEKA) und Konusverschraubungen
- Konformitätserklärung: frei von Phthalaten, außerdem geeignet für Simulanzen (Lebensmittel) der Kategorie A-B-C unter Beachtung der Richtlinie EU 10/2011 und Trinkwasser nach KTW A (Kaltwasser) sowie DVGW W270 und VP549
- **Wichtiger Hinweis: Trinkwasserschläuche sind vor und nach jedem Gebrauch zu reinigen, zu spülen und zu desinfizieren!**
- **Temperaturbeständigkeit von -20 °C bis +80 °C**

Art. Nr.	WG	Bezeichnung	Nennweite Zoll	Betriebsdruck bar	Länge m	Euro
76720	27	iPure Uniflex	1/2	20	25	205,00
76722	27	iPure Uniflex	1/2	20	50	405,00
76724	27	iPure Uniflex	3/4	15	25	294,00
76726	27	iPure Uniflex	3/4	15	50	582,00
76728	27	iPure Uniflex	1	15	25	390,00
76727	27	iPure Uniflex	1	15	50	774,00

Aquapal – professioneller Qualitäts-Trinkwasserschlauch

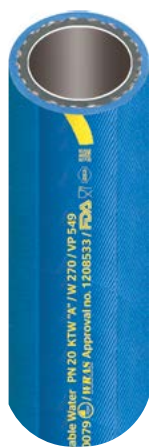

- hochwertiger und leistungsstarker Druckschlauch aus NBR mit plastomerer Innenschicht zum Durchleiten von Flüssigkeiten und Lebensmitteln bei hohem Arbeitsdruck, speziell Trinkwasser
- mit blauer, stoffgemusterter, lichtundurchlässiger Außenschicht aus NBR (Nitrilkautschuk), die beständig gegen UV-Strahlung, Ozon, Witterungseinflüsse, Öle und Fette ist. Außerdem sorgt die Außenschicht für Abriebfestigkeit und in Kombination mit dem speziellen Aufbau für eine bedingte Überfahrbarkeit
- als Druckträger dienen synthetische Garne, die dafür sorgen, dass der Schlauch sehr flexibel und handlich ist, aber trotzdem eine sehr hohe Beständigkeit gegen Druck (bis 20 bar) und Ausdehnung aufweist
- mit transparenter, plastomerer und weichmacherfreier Innenschicht, die absolut geruchs- und geschmacksneutral ist und eine gute Beständigkeit gegen handelsübliche Reinigungsmittel aufweist. Der Schlauch ist innen und außen absolut glatt
- kompatibel mit den gängigen Schnellkupplungssystemen (vergleichbar GEKA) und Konusverschraubungen
- Konformitätserklärung: frei von Phthalaten, außerdem geeignet für Simulanzen (Lebensmittel) der Kategorie A-B-C unter Beachtung der Richtlinie EU 10/2011, Trinkwasser nach KTW A (Kaltwasser) sowie DVGW W270 und VP549 und WRAS, entspricht zudem den Anforderungen der FDA
- **Wichtiger Hinweis: Trinkwasserschläuche sind vor und nach jedem Gebrauch zu reinigen, zu spülen und zu desinfizieren!**
- **Temperaturbereich: -30 °C bis +90 °C**

Art. Nr.	WG	Bezeichnung	Nennweite Zoll	Betriebsdruck bar	Länge m	Euro
76024	28	Aquapal	3/8	20	1*	22,00
76025	28	Aquapal	3/8	20	40	1.125,00
76026	28	Aquapal	1/2	20	1*	23,00
76028	28	Aquapal	1/2	20	40	1.225,00
76029	28	Aquapal	3/4	20	1*	32,00
76031	28	Aquapal	3/4	20	40	1.710,00
76032	28	Aquapal	1	20	1*	45,00
76034	28	Aquapal	1	20	40	2.355,00
76036	28	Aquapal	1 1/4	20	40	3.125,00
76038	28	Aquapal	1 1/2	20	40	4.100,00
76040	28	Aquapal	2	20	40	6.250,00

* als Meterware maximal bis 30 m Länge lieferbar

Aquadur – PUR-Trinkwasserflachschlauch mit Kupplung

- sehr robuster Trinkwasserschlauch mit einer Innen- und Außenschicht aus thermoplastischem Polyurethan
- der Flachschlauch wird im Extrusionsprozess durch eine Einlage aus 100 % sehr reißfestem Polyester-gewebe gepresst und ist daher extrem strapazierfähig. Der Aquadur weist eine hohe Abriebfestigkeit auf, ist sehr flexibel sowie alterungs- und ozonbeständig. Durch seine sehr glatte Innen- und Außenfläche ist zudem der Druckverlust minimal
- sehr druckbeständig (Betriebsdruck bis 17 bar), trotzdem sehr flexibel, robust und überfahrbar, deswegen auch gut geeignet für den Außeneinsatz
- völlig gruchs- und geschmacksneutral entspricht der Aquadur den Normen KTW A (UBA-Leitlinie für Kaltwasser) und DVGW W270, sowie BS 6920-1:2000 (WRAS)
- mit eingebundenen VA- bzw. Messing- Storzkupplungen, Dichtungen nach KTW und DVGW
- **Wichtiger Hinweis: Trinkwasserschläuche sind vor und nach jedem Gebrauch zu reinigen, zu spülen und zu desinfizieren!**
- **Temperaturbeständigkeit von -20 °C bis +80 °C**



Artikelbezeichnung	Kupplung		5 m	15 m	20 m	30 m
AQUADUR 1" (25 mm)	VA	Art.-Nr.	76740	76741	76742	76743
		Euro	411,00	692,00	760,00	1.070,00
AQUADUR 1" (25 mm)	Messing	Art.-Nr.	76744	76745	76746	76747
		Euro	227,00	468,00	595,00	825,00
AQUADUR 2" (52 mm)	VA	Art.-Nr.	76748	76749	76750	76751
		Euro	605,00	1.030,00	1.240,00	1.665,00
AQUADUR 2" (52 mm)	Messing	Art.-Nr.	76752	76753	76754	76755
		Euro	393,00	815,00	1.080,00	1.360,00
AQUADUR 3" (75 mm)	VA	Art.-Nr.	76756	76757	76758	76759
		Euro	778,00	1.285,00	1.525,00	2.045,00
AQUADUR 3" (75 mm)	Messing	Art.-Nr.	76760	76761	76762	76763
		Euro	650,00	1.120,00	1.225,00	2.010,00

Artikelbezeichnung	WG	Nennweite Zoll	Innen Ø mm	Betriebsdruck bar	Länge & Kupplung*
AQUADUR 1"	28	1	25	17	Länge, Kupplung, Artikelnummer siehe Tabelle
AQUADUR 2"	28	2	52	17	
AQUADUR 3"	28	3	75	17	

* Der Schlauch wird in den o.g. Größen mit montierter Kupplung wahlweise in VA oder Messing geliefert. Weitere Größen und Längen sind auf Anfrage erhältlich.

Aquadur 1" VA

Aquadur 2" VA

Aquadur 3" VA

Aquadur 1" MS

Aquadur 2" MS

Aquadur 3" MS

SK-Gewindestücke mit Innengewinde



- Schnellkupplungsgewindestück mit Innengewinde aus Messing
- kompatibel zu in Deutschland gängigen Schnellkupplungssystemen (ähnlich GEKA)
- Abgabe nur als VPE; Preisangabe ist Einzelpreis

Art.-Nr.	WG	Bezeichnung	VPE	Euro
73758M	25	Schnellkupplungsgewindestück 1/4" IG	10	7,00
73759M	25	Schnellkupplungsgewindestück 3/8" IG	10	7,00
73760M	25	Schnellkupplungsgewindestück 1/2" IG	10	7,00
73761M	25	Schnellkupplungsgewindestück 3/4" IG	10	7,00
73762M	25	Schnellkupplungsgewindestück 1" IG	5	7,00
73763M	25	Schnellkupplungsgewindestück 1 1/4" IG	5	9,00
73764M	25	Schnellkupplungsgewindestück 1 1/2" IG	5	9,50

SK-Gewindestücke mit Außengewinde



- Schnellkupplungsgewindestück mit Außengewinde aus Messing
- kompatibel zu in Deutschland gängigen Schnellkupplungssystemen (ähnlich GEKA)
- Abgabe nur als VPE; Preisangabe ist Einzelpreis

Art.-Nr.	WG	Bezeichnung	VPE	Euro
73769M	25	Schnellkupplungsgewindestück 3/8" AG	10	7,00
73770M	25	Schnellkupplungsgewindestück 1/2" AG	10	7,00
73771M	25	Schnellkupplungsgewindestück 3/4" AG	10	7,00
73772M	25	Schnellkupplungsgewindestück 1" AG	5	7,00
73773M	25	Schnellkupplungsgewindestück 1 1/4" AG	5	9,00
73774M	25	Schnellkupplungsgewindestück 1 1/2" AG	5	9,50

Schnellkupplungsverschlusskappe



- Schnellkupplungsverschlusskappe aus Messing
- kompatibel zu in Deutschland gängigen Schnellkupplungssystemen (ähnlich GEKA)
- Abgabe nur als VPE; Preisangabe ist Einzelpreis

Art.-Nr.	WG	Bezeichnung	VPE	Euro
73755M	25	Schnellkupplungsverschlusskappe	10	5,85

Schnellkupplungsschlauchsstück



- Schnellkupplung mit Schlauchverbindung aus Messing
- kompatibel zu in Deutschland gängigen Schnellkupplungssystemen (ähnlich GEKA)
- Abgabe nur als VPE; Preisangabe ist Einzelpreis

Art.-Nr.	WG	Bezeichnung	VPE	Euro
73786M	25	Schnellkupplungsschlauchsstück 12/15	10	14,00
73787M	25	Schnellkupplungsschlauchsstück 16/19	10	15,50



Schnellkupplungsschlauchtülle

- Schnellkupplungsschlauchtülle aus Messing
- kompatibel zu in Deutschland gängigen Schnellkupplungssystemen (ähnlich GEKA)
- **Abgabe nur als VPE; Preisangabe ist Einzelpreis**

Art.-Nr.	WG	Bezeichnung	VPE	Euro
73779M	25	Schnellkupplungsschlauchtülle 10/12	10	7,70
73780M	25	Schnellkupplungsschlauchtülle 12/14	10	7,50
73781M	25	Schnellkupplungsschlauchtülle 15/16	10	8,20
73782M	25	Schnellkupplungsschlauchtülle 19/20	5	8,20
73783M	25	Schnellkupplungsschlauchtülle 23/25	5	8,85
73784M	25	Schnellkupplungsschlauchtülle 30/33	5	10,50
73785M	25	Schnellkupplungsschlauchtülle 40/43	5	14,50



Wasserspritze mit Schnellkupplung

- Wasserspritze mit Schnellkupplung aus Messing
- kompatibel zu in Deutschland gängigen Schnellkupplungssystemen (ähnlich GEKA)

Art.-Nr.	WG	Bezeichnung	Euro
73790M	07	Schnellverschluss-Spritze messing	33,00



Dichtungsringe für Schnellkupplungen

- 4 x Dichtungsringe für Schnellkupplungen
- **Abgabe nur als VPE; Preisangabe ist Einzelpreis**

Art.-Nr.	WG	Bezeichnung	VPE	Euro
73740	25	Dichtungsringe für Schnellkupplung	10	5,85

2-Wege-Verteiler



- 2-Wege-Verteiler mit 3/4" Innengewinde auf 2x 3/4" Außengewinde
- Abgabe nur als VPE; Preisangabe ist Einzelpreis

Art.-Nr.	WG	Bezeichnung	VPE	Euro
73457M	25	2-Wege Verteiler 3/4"	10	13,00

2-Wege-Verbinder



- Schlauchtülle aus Messing zum Verbinden von 2 Schlauchlinien mit Schlauchschellen
- Abgabe nur als VPE; Preisangabe ist Einzelpreis

Art.-Nr.	WG	Bezeichnung	VPE	Euro
73941B	31	Schlauchkupplung 12/14 mm	10	2,00
73942B	31	Schlauchkupplung 15/16 mm	10	2,50
73943B	31	Schlauchkupplung 19/20 mm	10	3,25
73944B	31	Schlauchkupplung 25 mm	10	5,00
73946B	31	Schlauchkupplung 32 mm	10	7,50
73947B	31	Schlauchkupplung 40 mm	10	12,00

3-Wege-Verbinder



- Schlauchtülle aus Messing zum Verbinden von 3 Schlauchlinien mit Schlauchschellen
- Abgabe nur als VPE; Preisangabe ist Einzelpreis

Art.-Nr.	WG	Bezeichnung	VPE	Euro
73490T38B	31	T-Kupplung 3/8"	10	5,25
73490T12B	31	T-Kupplung 1/2"	10	6,00
73490T58B	31	T-Kupplung 5/8"	10	5,25
73490T34B	31	T-Kupplung 3/4"	10	7,00
73490T01B	31	T-Kupplung 1"	10	12,00

Schnellkupplungen Trinkwasser geeignet

- Schnellkupplungen aus Pressmessing
- Nockenweite 40 mm
- PN 10
- passend zu den gängigen Systemen (z. B. GEKA)
- NBR-Dichtung
- für Trinkwasser geeignet
- Formdichtung rot mit DVGW-Zulassung
- Kupplung gemäß DVGW
- Temperaturbereich: ca. -30 °C bis 90 °C
- Berstdruck: min. 30 bar (gemäß DVGW VP-550) bei 20 °C



Art.-Nr.	WG	Abm.	DN	Bau-Länge	VE	Bezeichnung	Euro
77001	25	1/2"	15	48,5	10/160	Schnellkupplung-Schlauchstück (DVGW) (vergl. GEKA) 1/2"	10,50
77002	25	3/4"	20	52,5	10/100	Schnellkupplung-Schlauchstück (DVGW) (vergl. GEKA) 3/4"	11,00
77003	25	1"	25	58	10/80	Schnellkupplung-Schlauchstück (DVGW) (vergl. GEKA) 1"	13,00
77004	25	1 1/4"	32	70	10/80	Schnellkupplung-Schlauchstück (DVGW) (vergl. GEKA) 1 1/4"	14,00



Art.-Nr.	WG	Abm.	DN	Bau-Länge	VE	Bezeichnung	Euro
77040	25	1/2"	15	55,5	10/140	Drehbare Schnellkupplung (DVGW) (vergl. GEKA) 1/2"	14,00
77041	25	3/4"	20	58,5	10/120	Drehbare Schnellkupplung (DVGW) (vergl. GEKA) 3/4"	17,00
77042	25	1"	25	61,5	10/160	Drehbare Schnellkupplung (DVGW) (vergl. GEKA) 1"	19,00



Art.-Nr.	WG	Abm.	DN	Bau-Länge	VE	Bezeichnung	Euro
77010	25	1/2"	15	32	10/160	Schnellkupplung-Gewindestück IG (DVGW) (vergl. GEKA) 1/2"	10,50
77011	25	3/4"	20	32	10/160	Schnellkupplung-Gewindestück IG (DVGW) (vergl. GEKA) 3/4"	12,00
77012	25	1"	25	33	10/160	Schnellkupplung-Gewindestück IG (DVGW) (vergl. GEKA) 1"	12,00
77013	25	1 1/4"	32	38	10/100	Schnellkupplung-Gewindestück IG (DVGW) (vergl. GEKA) 1 1/4"	14,00



Art.-Nr.	WG	Abm.	DN	Bau-Länge	VE	Bezeichnung	Euro
77020	25	1/2"	15	33	10/160	Schnellkupplung-Gewindestück AG (DVGW) (vergl. GEKA) 1/2"	10,50
77021	25	3/4"	20	33	10/160	Schnellkupplung-Gewindestück AG (DVGW) (vergl. GEKA) 3/4"	11,00
77022	25	1"	25	33	10/160	Schnellkupplung-Gewindestück AG (DVGW) (vergl. GEKA) 1"	11,00
77023	25	1 1/4"	32	38	10/100	Schnellkupplung-Gewindestück AG (DVGW) (vergl. GEKA) 1 1/4"	15,00



Art.-Nr.	WG	Abm.	DN	Bau-Länge	VE	Bezeichnung	Euro
77030	25	2,5	40	33	10/220	Blindkupplung (DVGW) (vergl. GEKA)	10,50
77031	25					Kette für Art. 77030	2,30

Saugkupplung Storz



- Saugkupplung Storz aus Edelstahl (VA) oder Messing (MS) mit Trinkwasser geeigneter Dichtung in blau
- zugelassen nach KTW/DVGW
- in 2" (Größe C /52 mm) oder 3" (Größe B /75 mm)

Art.-Nr.	WG	Artikelbezeichnung	Nennweite Zoll/Inch	Innen Ø mm	Euro
77100	29	Saugkupplung Storz 2", VA, C/52 mm für TW	2	52	199,00
77101	29	Saugkupplung Storz 3", VA, B/75 mm für TW	3	75	325,00
77102	29	Saugkupplung Storz 2", MS, C/52 mm für TW	2	52	79,00
77103	29	Saugkupplung Storz 3", MS, B/75 mm für TW	3	75	180,00

Festkupplung Storz mit Außengewinde



- Festkupplung Storz aus Edelstahl (VA) oder Messing (MS) mit Trinkwasser geeigneter Dichtung in blau
- zugelassen nach KTW / DVGW
- in 2" (Größe C/52 mm) mit 1 1/4", 1 1/2" oder 2" AG

Art.-Nr.	WG	Artikelbezeichnung	Nennweite Zoll/Inch	Innen Ø mm	Euro
77104	29	Festkupplung Storz 2", VA, C/52 mm mit AG 1 1/4" für TW	2	52	355,00
77105	29	Festkupplung Storz 2", MS, C/52 mm mit AG 1 1/4" für TW	2	52	122,00
77106	29	Festkupplung Storz 2", VA, C/52 mm mit AG 1 1/2" für TW	2	52	375,00
77107	29	Festkupplung Storz 2", MS, C/52 mm mit AG 1 1/2" für TW	2	52	125,00
77108	29	Festkupplung Storz 2", VA, C/52 mm mit AG 2" für TW	2	52	205,00
77109	29	Festkupplung Storz 2", MS, C/52 mm mit AG 2" für TW	2	52	122,00

Festkupplung Storz mit Innengewinde



- Festkupplung Storz aus Edelstahl (VA) oder Messing (MS) mit Trinkwasser geeigneter Dichtung in blau
- zugelassen nach KTW / DVGW
- in 2" (Größe C/52 mm) mit 2" oder 2 1/2" IG

Art.-Nr.	WG	Artikelbezeichnung	Nennweite Zoll/Inch	Innen Ø mm	Euro
77110	29	Festkupplung Storz 2", VA, C/52 mm mit IG 2" für TW	2	52	180,00
77111	29	Festkupplung Storz 2", MS, C/52 mm mit IG 2" für TW	2	52	72,00
77112	29	Festkupplung Storz 2", VA, C/52 mm mit IG 2 1/2" für TW	2	52	575,00
77113	29	Festkupplung Storz 2", MS, C/52 mm mit IG 2 1/2" für TW	2	52	130,00

Blindkupplung Storz



- Blindkupplung Storz aus Edelstahl (VA) oder Messing (MS) mit Trinkwasser geeigneter Dichtung in blau
- zugelassen nach KTW / DVGW
- in 2" (Größe C / 52 mm)

Art.-Nr.	WG	Artikelbezeichnung	Nennweite Zoll/Inch	Innen Ø mm	Euro
77114	29	Blindkupplung Storz 2", VA, C/52 mm für TW	2	52	225,00
77115	29	Blindkupplung Storz 2", MS, C/52mm für TW	2	52	77,00

Weitere Größen sind auf Anfrage erhältlich.

Trinkwasserspritzpistole



Profi Reinigungspistole für Trinkwasser mit einem Gehäuse aus Messing, einer Gummiummantelung (EPDM), einem Ventileinsatz aus Edelstahl und Dichtungen aus EPDM bzw. NBR. Die Reinigungspistole ist nach KTW D2 und DVGW W270 zugelassen. Die Spritzpistole ist für Reinigungsanwendungen in Industrie und Gewerbe, die eine Trinkwasserzulassung erfordern, geeignet.

- Material: Gehäuse Trinkwasser-Messing CW617N DIN 50930/6
- Ventileinsatz: Edelstahl
- Gummiummantelung: EPDM
- Innengewinde: 3/4" (19,17 mm)
- Außengewinde: 1/2"
- justierbare Strahlform: von Strahl bis Sprühnebel
- Wasserdurchfluss: 25 l / Minute bei 5 bar
- Betriebsdruck: max. 24 bar
- Temperaturbereich: bis max. 50 °C

Art.-Nr.	WG	Bezeichnung	Euro
76995	28	Trinkwasserspritzpistole	95,00

Reinigungspistole



Wasserreinigungs- und -sarpistole

Die Wasserreinigungspistole und die Heißwasserreinigungspistole DINGA sind durch ihre hochwertige Konstruktion äußerst robust und langlebig. Darüber hinaus werden sie durch eine laugen- und säurebeständige Gummiummantelung gegen Stöße, Hitze und Kälte geschützt. Die gewünschte Strahlstärke kann stufenlos vom feinen Sprühnebel bis zum konzentrierten Strahl geregelt werden.

Sie eignen sich hervorragend zur schonenden und effektiven Reinigung in nahezu jedem Betrieb. Der Einsatz dieser Pistole spart erheblich Wasser- und Energiekosten und trägt bei Reinigung ohne belastende Chemikalien zum Umweltschutz bei. DINGA ist besonders gut für den Einsatz in der Lebensmittelindustrie geeignet.

PRODUKTEIGENSCHAFTEN:

- stufenlos einstellbare Strahlstärke
- beständig gegen Laugen und Säuren
- stoß-, hitze- und kälteresistent
- Schutzhülse und Handgriff aus NBR (Dauertemperaturbeständigkeit: -40 °C bis +90 °C), fett- und lebensmittelbeständig, Reinigungshinweis: beständig gegen 2% Natronlauge, Benzin oder Hexan, nicht beständig gegen polare Lösungsmittel
- O-Ring aus EPDM (Temperaturbereich -20 °C bis +100 °C)
- Wassertemperatur: Wassersarpistole max. +50 °C / Heißwasserreinigungspistole max. +95 °C
- Betriebsdruck: bis 25 bar
- Wasserdurchfluss: 25 l / Min. bei 5 bar
- Innengewinde 1/2"
- lieferbar in den Schlauchanschlussgrößen 1/2", 3/4" und 1"



Heißwasserreinigungspistole

Art.-Nr.	WG	Bezeichnung	Euro
76990	28	Wasserreinigungs- und Wassersarpistole DINGA	170,00
76991	28	Heißwasserreinigungspistole DINGA	695,00

WICHTIGER HINWEIS:

Unbedenklichkeitsbescheinigung des Herstellers:

„Wir bestätigen die Unbedenklichkeit beim Einsatz der DINGA®-Wasserreinigungspistole zum Reinigen von Räumen und Anlagen in der lebensmittelverarbeitenden Industrie.

Wir weisen ausdrücklich darauf hin, dass keine Lebensmittel durch das Reinigungsventil geleitet werden dürfen!“



Desinfektionsmittel biostream® ZERO

biostream® ZERO sorgt für ein hygienisch einwandfreies Trinkwasser und ist in der Lage, schädliche Biofilme in Trinkwasseranlagen (Rohrleitungen, Schankanlagen, Trinkwassersprudlern, Eiswürfelbereitern, etc.) und Trinkwasserschläuchen zu destabilisieren. Pilze, Algen, Viren und pathogene Keime werden durch den Wirkstoff Chlordioxid wirkungsvoll bekämpft und abgetötet.

ANWENDUNG

biostream®ZERO findet Anwendung bei der Desinfektion von Wassertanks, trinkwasserführenden Leitungen, Trink- und Tafelwasseranlagen, Schläuchen und Trinkwassersprudlern. Das Desinfektionsmittel findet Einsatz bei Schienenfahrzeugen, auf Schiffen, in zahlreichen Krankenhäusern und Kliniken und in der Getränkeherstellung. biostream® ZERO zeichnet sich durch ein hervorragendes antimikrobielles Wirkprofil aus. In Anwendungskonzentration wird der pH-Wert des Trinkwassers nicht verändert. Diese hervorragende Materialverträglichkeit gepaart mit seiner außerordentlichen Desinfektionswirkung ohne Keimresistenzbildung, lassen biostream® ZERO zum Mittel der Wahl werden, wenn es um eine wirkungsvolle Desinfektion von wasserführenden Leitungen, Tanks und Trinkwasserschläuchen geht.

AKTIVIERUNG

1. Tablette / Pulver komplett in die Flüssigkeit geben.
2. Flüssigkeit schütteln, bis sich Tablette / Pulver komplett aufgelöst hat.
3. Die Flüssigkeit mind. 3 Stunden bei Zimmertemperatur reagieren lassen, bis sich diese stark gelblich verfärbt hat.
4. Jetzt ist das Produkt verwendungsbereit. Bitte entsprechende Hinweise zur Anwendung und Lagerung auf Etikett oder Infoblatt beachten.

PRODUKTEIGENSCHAFTEN

- einsatzbereit innerhalb von nur 3 Stunden
- zugelassen nach aktueller deutscher Trinkwasserverordnung (TrinkwV) zur systematischen Desinfektion von Trinkwasserschläuchen und -leitungen!
- darf gemäß TrinkwV direkt im Trinkwasser verbleiben und muss nicht komplett ausgespült werden
- wirksam über den gesamten Trinkwasser-pH-Bereich
- 25-fach stärker als Wasserstoffperoxid (gem. DVGW-Arbeitsblatt W291 „Reinigung und Desinfektion von Wasserverteilungsanlagen“ muss Wasserstoffperoxid in einer 25 mal höheren Dosierung eingesetzt werden, um die gleiche desinfizierende Wirkung wie Chlordioxid zu haben)
- hochwirksam gegen: Pseudomonas aeruginosa (Pseudomonaden, Pseudomonas), Escherichia coli und coliforme Bakterien, Legionellen/Legionella pneumophila
- ohne Schwermetalle (Silber, Kupfer), keine Keimresistenz-Bildung
- Gebindegröße: 250 ml (auf Anfrage auch in weiteren Gebinden erhältlich)

Art.-Nr.	WG	Bezeichnung	Euro
77400	29	biostream® ZERO 250	38,00

HINWEIS:

biostream® ZERO vorsichtig verwenden. Vor Gebrauch stets Etikett und Produktinformationen lesen

**iWater Wassertechnik
GmbH & Co. KG**

**Gewerbestraße 6
53567 Asbach**

**E-Mail: info@iwater.de
www.ewu-aqua.de**

Zentrale:

Tel.: +49 2683 / 94348 – 100
Fax: +49 2683 / 94348 – 25

Verkauf:

Tel.: +49 2683 / 94348 – 20
E-Mail: verkauf@iwater.de

Kundendienst:

Tel.: +49 2683 / 94348 – 23
E-Mail: service@iwater.de

Irrtümer und technische Änderungen vorbehalten. Nachdruck und Vervielfältigung, auch auszugsweise, nur nach Genehmigung.

Für Druckfehler übernehmen wir keine Haftung. Es gelten ausschließlich unsere Allgemeinen Geschäftsbedingungen (www.ewu-aqua.de/agb).

Preise gültig ab 01.01.2023 in Deutschland. Alle genannten Preise verstehen sich ohne Mehrwertsteuer. Stand Dezember 2022.